

**LOONGSON**

# 龙芯 3A1000 处理器用户手册

## 上册

多核处理器架构、寄存器描述与系统软件编程指南

V1.15

2015 年 09 月

龙芯中科技术有限公司

自主决定命运, 创新成就未来



## 版权声明

本档版权归龙芯中科技术有限公司所有，并保留一切权利。未经书面许可，任何公司和个人不得将此档中的任何部分公开、转载或以其他方式散发给第三方。否则，必将追究其法律责任。

## 免责声明

本档仅提供阶段性信息，所含内容可根据产品的实际情况随时更新，恕不另行通知。如因文档使用不当造成的直接或间接损失，本公司不承担任何责任。

## 龙芯中科技术有限公司

Loongson Technology Corporation Limited

地址：北京市海淀区中关村环保科技示范园龙芯产业园 2 号楼

Building No.2, Loongson Industrial Park,

Zhongguancun Environmental Protection Park, Haidian District, Beijing

电话(Tel): 010-62546668

传真(Fax): 010-62600826

## 阅读指南

---

《龙芯 3A1000 处理器用户手册》分为上册和下册。

《龙芯 3A1000 处理器用户手册》上册分为两部分，第一部分（第 1 章~第 10 章）介绍龙芯 3A1000 多核处理器架构与寄存器描述，对芯片系统架构、主要模块的功能与配置、寄存器列表及位域进行详细说明；第二部分（第 11 章~第 16 章）是系统软件编程指南，对 BIOS 和操作系统开发过程中的常见问题进行专题介绍。

《龙芯 3A1000 处理器用户手册》下册，从系统软件开发者角度详细介绍龙芯 3A1000 所采用的 GS464 高性能处理器核。

## 修订历史

文档更新记录	文档名:	龙芯 3A1000 处理器用户手册 ——上册
	版本号	V1.15
	创建人:	研发中心
	创建日期 :	2015-09-11

## 更新历史

序号	更新日期	版本号	更新内容
1	2009-10-30	V1.0	增加 DDR 相关参数定义; 修正 UART, SPI 基址
2	2009-11-13	V1.1	配置引脚中增加 PCI_CONFIG 的定义
3	2010-06-25	V1.2	增加手册第二部分, 包含中断的配置及使用、串口的配置及使用、EJTAG 调试说明、地址窗口配置转换、系统内存空间分布设计以及 X 系统的内存分配
4	2010-06-29	V1.3	修改了第一章概述, 第二章地址分布
5	2010-07-20	V1.4	修改了 HT 配置寄存器中的一些文字错误
6	2010-07-28	V1.5	在 10.5 节中增加 Chip Config 与 Chip Sample 寄存器定义
7	2010-12-17	V1.6	修订 DDR 相关参数定义
8	2011-11-24	V1.7	修改封面
9	2012-02-14	V1.8	增加 CLKSEL 设置限制
10	2012-02-23	V1.9	增加 DDR 配置寄存器中断向量描述
11	2012-04-25	V1.10	增加芯片配置寄存器的详细说明 增加 HT 诊断寄存器的详细说明
12	2012-08-23	V1.11	修订 DDR 参数定义 增加 LS3A1000E 支持的 HT 寄存器定义
13	2012-10-30	V1.12	增加 LS3A1000E 支持的矩阵搬运寄存器
14	2014-04-02	V1.13	根据芯片命名规则, 龙芯 3A 处理器更名为龙芯 3A1000 处理器
15	2014-07-24	V1.14	增加工业级芯片内容
16	2015-09-11	V1.15	修正 GPIO 配置寄存器描述

手册信息反馈: [service@loongson.cn](mailto:service@loongson.cn)

## 目 录

龙芯 3A1000 处理器用户手册.....	I
<b>第一部分</b> .....	1
多核处理器架构、寄存器描述.....	1
1 概述.....	2
1.1 龙芯系列处理器介绍.....	2
1.2 龙芯 3A1000 简介.....	3
1.3 龙芯 3A1000 商业级与工业级芯片说明.....	5
2 系统配置与控制.....	6
2.1 芯片工作模式.....	6
2.2 控制引脚说明.....	6
2.3 Cache 一致性.....	8
2.4 系统节点级的物理地址空间分布.....	8
2.5 地址路由分布与配置.....	10
2.6 芯片配置及采样寄存器.....	16
3 GS464 处理器核.....	19
4 二级 Cache.....	21
5 矩阵处理加速器.....	23
6 处理器核间中断与通信.....	26
7 I/O 中断.....	28
8 DDR2/3 SDRAM 控制器配置.....	31
8.1 DDR2/3 SDRAM 控制器功能概述.....	31
8.2 DDR2/3 SDRAM 读操作协议.....	31
8.3 DDR2/3 SDRAM 写操作协议.....	32
8.4 DDR2/3 SDRAM 参数配置格式.....	32
9 HyperTransport 控制器.....	76
9.1 HyperTransport 硬件设置及初始化.....	76
9.2 HyperTransport 协议支持.....	78
9.3 HyperTransport 中断支持.....	79
9.4 HyperTransport 地址窗口.....	80

9.4.1	HyperTransport 空间	80
9.4.2	HyperTransport 控制器内部窗口配置	80
9.5	配置寄存器	81
9.5.1	Bridge Control	83
9.5.2	Capability Registers	83
9.5.3	自定义寄存器	85
9.5.4	接收诊断寄存器	86
9.5.5	中断路由方式选择寄存器 (LS3A1000E 及以上版本)	87
9.5.6	接收缓冲区初始寄存器 (LS3A1000E 及以上版本)	87
9.5.7	接收地址窗口配置寄存器	87
9.5.8	中断向量寄存器	89
9.5.9	中断使能寄存器	91
9.5.10	Interrupt Discovery & Configuration	92
9.5.11	POST 地址窗口配置寄存器	93
9.5.12	可预取地址窗口配置寄存器	94
9.5.13	UNCACHE 地址窗口配置寄存器	95
9.5.14	HyperTransport 总线配置空间的访问方法	96
9.6	HyperTransport 多处理器支持	96
10	低速 IO 控制器配置	99
10.1	PCI/PCI-X 控制器	99
10.2	LPC 控制器	103
10.3	UART 控制器	105
10.3.1	数据寄存器 (DAT)	105
10.3.2	中断使能寄存器 (IER)	105
10.3.3	中断标识寄存器 (IIR)	105
10.3.4	FIFO 控制寄存器 (FCR)	106
10.3.5	线路控制寄存器 (LCR)	107
10.3.6	MODEM 控制寄存器 (MCR)	108
10.3.7	线路状态寄存器 (LSR)	108
10.3.8	MODEM 状态寄存器 (MSR)	110
10.3.9	分频锁存器	110

10.4 SPI 控制器.....	110
10.4.1 控制寄存器 (SPCR) .....	111
10.4.2 状态寄存器 (SPSR) .....	111
10.4.3 数据寄存器 (TxFIFO) .....	112
10.4.4 外部寄存器 (SPER) .....	112
10.5 IO 控制器配置.....	113
<b>第二部分</b> .....	<b>118</b>
系统软件编程指南.....	118
11 中断的配置及使用.....	119
11.1 中断的流程.....	119
11.2 中断路由及中断使能.....	119
11.2.1 中断路由 .....	120
11.2.2 中断使能 .....	122
11.3 中断分发.....	123
12 串口的配置及使用.....	125
12.1 可选择的串口.....	125
12.2 PMON 的串口配置.....	125
12.3 Linux 内核的串口配置.....	126
13 EJTAG 调试.....	128
13.1 EJTAG 介绍.....	128
13.2 EJTAG 工具使用.....	129
13.2.1 环境准备 .....	129
13.2.2 PC 采样 .....	129
13.2.3 读写内存 .....	129
13.2.4 执行说明 .....	129
13.2.5 在线 GDB 调试.....	133
14 地址窗口配置转换.....	134
14.1 一二级交叉开关地址窗口配置方法.....	134
14.2 一级交叉开关地址窗口 .....	134
14.3 一级交叉开关地址窗口配置时机.....	136
14.4 二级交叉开关地址窗口 .....	136



14.5 对地址窗口配置的特别处理 .....	137
14.6 HyperTransport 地址窗口 .....	138
14.6.1 处理器核对外访问地址窗口 .....	138
14.6.2 外部设备对处理器芯片内存 DMA 访问地址窗口 .....	139
14.6.3 低速设备地址窗口 .....	140
14.7 地址空间配置实例分析 .....	140
14.7.1 一级交叉开关实例 1 .....	141
14.7.2 一级交叉开关实例 2 .....	142
14.7.3 二级交叉开关实例 1 .....	143
14.7.4 二级交叉开关实例 2 .....	144
15 系统内存空间分布设计 .....	146
15.1 系统内存空间 .....	146
15.2 系统内存空间与外设 DMA 空间映射关系 .....	149
15.3 系统内存空间的其它映射方法 .....	150
16 X 系统的内存分配 .....	151

## 图 目 录

图 1-1 龙芯 3 号系统结构 .....	2
图 1-2 龙芯 3 号节点结构.....	3
图 1-3 龙芯 3A1000 芯片结构.....	4
图 3-1 GS464 结构图.....	20
图 7-1 龙芯 3A1000 处理器中断路由示意图.....	28
图 8-1 DDR2 SDRAM 行列地址与 CPU 物理地址的转换.....	31
图 8-2 DDR2 SDRAM 读操作协议.....	32
图 8-3 DDR2 SDRAM 写操作协议.....	32
图 9-1 龙芯 3 号中 HT 协议的配置访问.....	96
图 9-2 四片龙芯 3 号互联结构 .....	97
图 9-3 两片龙芯 3 号 8 位互联结构 .....	97
图 9-4 两片龙芯 3 号 16 位互联结构 .....	98
图 10-1 配置读写总线地址生成 .....	103
图 11-1 3A-690e 中断流程图 .....	119
图 11-2 龙芯 3A1000 处理器中断路由示意图 .....	120
图 13-1 EJTAG 调试系统 .....	128
图 16-1 显卡处理图像显示的过程 .....	151

## 表 目 录

表 2-1 控制引脚说明.....	6
表 2-2 节点级的系统全局地址分布.....	8
表 2-3 节点内的地址分布.....	9
表 2-4 节点内的地址分布.....	9
表 2-5 一级交叉开关地址窗口寄存器表.....	10
表 2-6 2 级 XBAR 处，标号与所述模块的对应关系.....	13
表 2-7 MMAP 字段对应的该空间访问属性.....	13
表 2-8 二级 XBAR 地址窗口转换寄存器表.....	14
表 2-9 二级 XBAR 缺省地址配置.....	16
表 2-10 芯片配置寄存器（物理地址 0x1fe00180）.....	16
表 2-11 芯片采样寄存器（物理地址 0x1fe00190）.....	17
表 4-1 二级 Cache 锁窗口寄存器配置.....	22
表 5-1 矩阵处理编程接口说明.....	23
表 5-2 矩阵处理寄存器地址说明.....	23
表 5-3 trans_ctrl 寄存器的各位解释.....	24
表 5-4 trans_status 寄存器的各位解释.....	25
表 6-1 处理器核间中断相关的寄存器及其功能描述.....	26
表 6-2 0 号处理器核核间中断与通信寄存器列表.....	26
表 6-3 1 号处理器核的核间中断与通信寄存器列表.....	26
表 6-4 2 号处理器核的核间中断与通信寄存器列表.....	27
表 6-5 3 号处理器核的核间中断与通信寄存器列表.....	27
表 7-1 中断控制寄存器.....	29
表 7-2 IO 控制寄存器地址.....	29
表 7-3 中断路由寄存器的说明.....	29
表 7-4 中断路由寄存器地址.....	30
表 8-1 DDR2 SDRAM 配置参数寄存器格式.....	33
表 9-1 HyperTransport 总线相关引脚信号.....	76
表 9-2 HyperTransport 接收端可接收的命令.....	78
表 9-3 两种模式下会向外发送的命令.....	79

表 9-4 默认的 4 个 HyperTransport 地址窗口的地址.....	80
表 9-5 龙芯 3 号处理器 HyperTransport 接口地址窗口分布.....	80
表 9-6 龙芯 3 号处理器 HyperTransport 接口中提供的地址窗口.....	81
表 9-7 本模块中所有软件可见寄存器 .....	82
表 10-1 PCIX 控制器配置头 .....	99
表 10-2 PCI 控制寄存器 .....	100
表 10-3 PCI/PCIX 总线请求与应答线分配.....	103
表 10-4 LPC 控制器地址空间分布 .....	103
表 10-5 LPC 配置寄存器含义 .....	104
表 10-6 IO 控制寄存器 .....	113
表 10-7 寄存器详细描述 .....	114
表 11-1 中断路由寄存器的说明 .....	120
表 11-2 中断路由寄存器地址 .....	121
表 11-3 中断控制位连接及属性配置 .....	122

# 第一部分

多核处理器架构、寄存器描述

# 1 概述

## 1.1 龙芯系列处理器介绍

龙芯处理器主要包括三个系列。龙芯 1 号处理器及其 IP 系列主要面向嵌入式应用，龙芯 2 号超标量处理器及其 IP 系列主要面向桌面应用，龙芯 3 号多核处理器系列主要面向服务器和高性能机应用。根据应用的需要，其中部分龙芯 2 号也可以面向部分高端嵌入式应用，部分低端龙芯 3 号也可以面向部分桌面应用。上述三个系列将并行地发展。

龙芯 3 号多核系列处理器基于可伸缩的多核互连架构设计，在单个芯片上集成多个高性能处理器核以及大量的 2 级 Cache，还通过高速 I/O 接口实现多芯片的互连以组成更大规模的系统。

龙芯 3 号采用的可伸缩互连结构如下图 1-1 所示。龙芯 3 号片内及多片系统均采用二维 mesh 互连结构，其中每个结点由 8\*8 的交叉开关组成，每个交叉开关连接四个处理器核以及四个二级 Cache，并与东 (E) 南 (N) 西 (W) 北 (N) 四个方向的其他结点互连。因此，2\*2 的 mesh 可以连接 16 个处理器核，4\*4 的 mesh 可以连接 64 个处理器核。



图 1-1 龙芯 3 号系统结构

龙芯 3 号的结点结构如下图 1-2 所示。每个结点有两级 AXI 交叉开关连接处理器、二级 Cache、内存控制器以及 I/O 控制器。其中第一级 AXI 交叉开关（称为 X1 Switch，简称 X1）连接处理器和二级 Cache。第二级交叉开关（称为 X2 Switch，简称 X2）连接二级 Cache 和内存控制器。

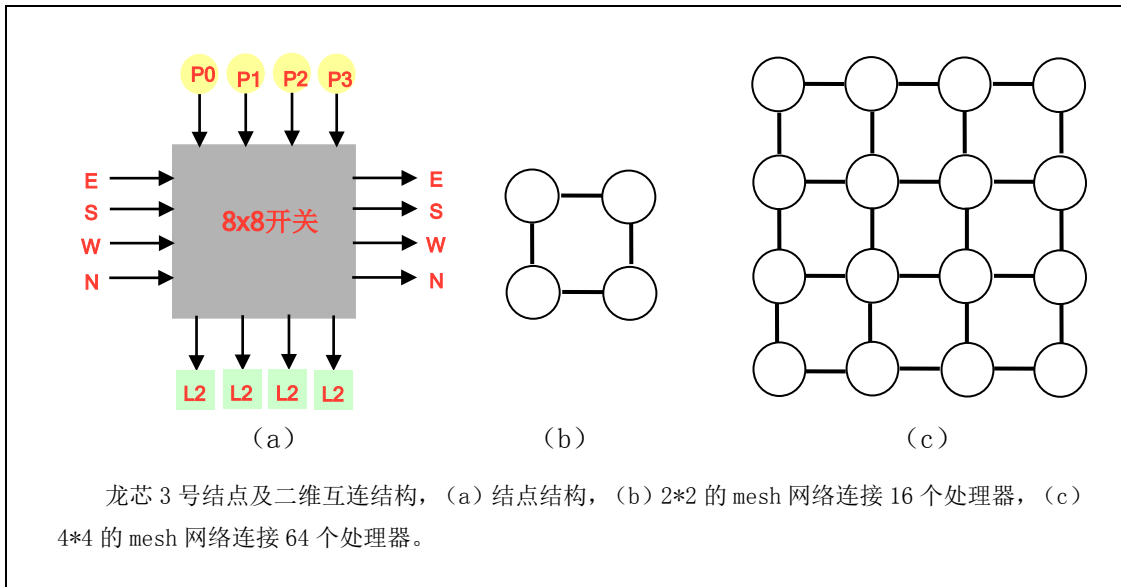

图 1-2 龙芯 3 号节点结构

在每个结点中，最多 8\*8 的 X1 交叉开关通过四个 Master 端口连接四个 GS464 处理器核（图中 P0、P1、P2、P3），通过四个 Slave 端口连接统一编址的四个 interleave 二级 Cache 块（图中 S0、S1、S2、S3），通过四对 Master/Slave 端口连接东、南、西、北四个方向的其他结点或 I/O 结点（图中 EM/ES、SM/SS、WM/WS、NM/NS）。

X2 交叉开关通过四个 Master 端口连接四个二级 Cache，至少一个 Slave 端口连接一个内存控制器，至少一个 Slave 端口连接一个交叉开关的配置模块（Xconf）用于配置本结点的 X1 和 X2 的地址窗口等。还可以根据需要连接更多的内存控制器和 I/O 端口等。

在龙芯 3 号的互连系统只是定义上层协议，不会对传输协议的实现做具体规定，因此，结点之间的互连即可以采用片上网络进行实现，也可以通过 I/O 控制链路实现多芯片的互连。在一个 4 结点 16 核系统为例，既可以通过 4 片 4 核芯片组成，也可以通过 2 片 8 核芯片，或基于一个单芯片 4 节点 16 核芯片组成。由于互连系统的物理实现对软件透明，上述 3 种配置的系统可以运行相同的操作系统进行。

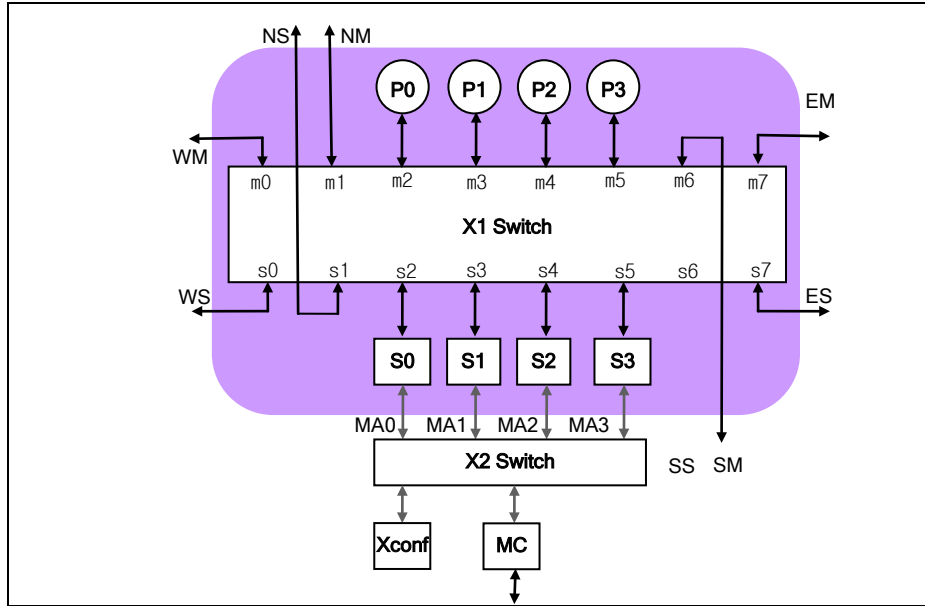
## 1.2 龙芯 3A1000 简介

龙芯 3A1000 是龙芯 3 号多核处理器系列的第一款产品，是一个配置为单节点 4 核的处理器，采用 65nm 工艺制造，最高工作主频为 1GHz，主要技术特征如下：

- 片内集成 4 个 64 位的四发射超标量 GS464 高性能处理器核；
- 片内集成 4 MB 的分体共享二级 Cache(由 4 个体模块组成，每个体模块容量为 1MB)；
- 通过目录协议维护多核及 I/O DMA 访问的 Cache 一致性；

- 片内集成 2 个 64 位 400MHz 的 DDR2/3 控制器；
- 片内集成 2 个 16 位 800MHz 的 HyperTransport 控制器；
- 每个 16 位的 HT 端口拆分成两个 8 路的 HT 端口使用。
- 片内集成 32 位 100MHz PCIx/66MHz PCI；
- 片内集成 1 个 LPC、2 个 UART、1 个 SPI、16 路 GPIO 接口；

龙芯 3A1000 号芯片整体架构基于两级互连实现，结构如下图 1-3 所示。



图 1-3 龙芯 3A1000 芯片结构

第一级互连采用 6x6 的交叉开关，用于连接四个 CPU（作为主设备）、四个二级 Cache 模块（作为从设备）、以及两个 I/O 端口（每个端口使用一个 Master 和一个 Slave）。一级互连开关连接的每个 I/O 端口连接一个 16 位的 HT 控制器，每个 16 位的 HT 端口还可以作为两个 8 位的 HT 端口使用。HT 控制器通过一个 DMA 控制器和一级互联开关相连，DMA 控制器负责 I/O 的 DMA 控制并负责片间一致性的维护。龙芯 3 号的 DMA 控制器还可以通过配置实现预取和矩阵转置或搬移。

第二级互连采用 5x4 的交叉开关，连接 4 个二级 Cache 模块（作为主设备），两个 DDR2 内存控制器、低速高速 I/O（包括 PCI、LPC、SPI 等）以及芯片内部的控制寄存器模块。

上述两级互连开关都采用读写分离的数据通道，数据通道宽度为 128bit，工作在与处理器核相同的频率，用以提供高速的片上数据传输。

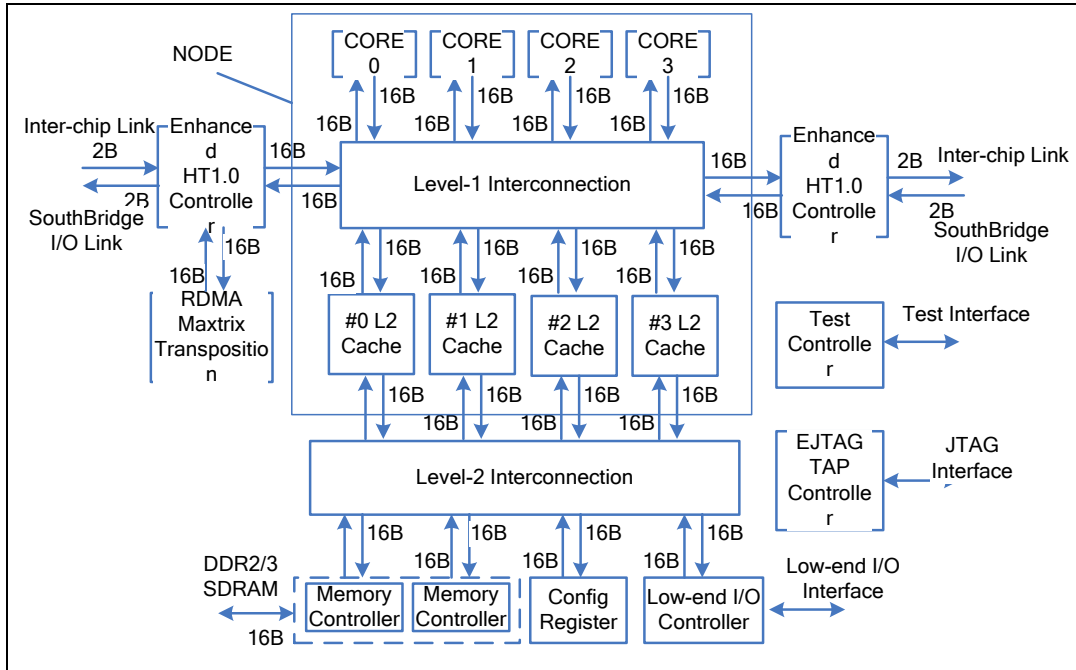
基于龙芯 3 号可扩展互联架构，4 片四核龙芯 3A1000 可以通过 HT 端口连接构成 4 芯片 16 核的 SMP 结构。



### 1.3 龙芯 3A1000 商业级与工业级芯片说明

龙芯 3A1000 芯片有工业级和商业级两种，其主要特征如下：

配置	商业级	工业级
工作温度	0℃~70℃	-40℃~85℃
是否筛选	—	√
是否质量一致性试验	—	√
质量一致性试验标准	—	GB 4937-1995

龙芯 3A 芯片和多数半导体器件一样，其失效率符合浴盆曲线模型。龙芯 3A 工业级芯片为了保证能够更长期、稳定、可靠地工作，并且能够适应更苛刻的环境温度要求，对芯片进行了可靠性筛选，以剔除早期失效的芯片。这种可靠性筛选是 100% 的试验，通过筛选的为符合工业级要求的芯片

龙芯 3A 筛选试验主要内容如下：

筛选项目	方法和条件（概要）	要求
1、目检	标识清晰，无沾污，焊球无氧化，芯片完好	100%
2、稳定性烘培	125℃，24h	100%
3、温度快速变化	最高和最低储存温度下，10次循环	100%
4、编序列号		100%
5、中间（老炼前）电测试	常温	100%
6、老炼	TC=85℃，160h	100%
7、中间（老炼后）电测试	常温	100%
8、允许不合格品率（PDA） 计算	PDA≤5%，常温，当 5%<PDA≤10%时，可重新提交老炼，但只允许一次	所有批
9、终点电测试	三温，记录所有测试数据	100%
10、外部目检	标识清晰，无沾污，焊球无氧化，芯片完好	100%

## 2 系统配置与控制

### 2.1 芯片工作模式

根据组成系统的结构，龙芯 3A1000 有两种工作模式：

- 单芯片模式。系统只集成 1 片龙芯 3A1000，是一个对称多处理器系统（SMP）。
- 多芯片互连模式。系统中包含 2 片或 4 片龙芯 3A1000，通过龙芯 3A1000 的 HT 端口进行互连，是一个非均匀访存多处理器系统（CC-NUMA）。

### 2.2 控制引脚说明

龙芯 3A1000 的控制引脚包括 DO\_TEST、ICCC\_EN、NODE\_ID[1:0]、CLKSEL[15:0]、PCI\_CONFIG。

表 2-1 控制引脚说明

信号	上下拉	作用										
DO_TEST	上拉	1'b1 表示功能模式 1'b0 表示测试模式										
ICCC_EN	下拉	1'b1 表示多芯片一致性互联模式 1'b0 表示单芯片模式										
NODE_ID[1:0]		在多芯片一致性互连模式下表示处理器号 上电时钟控制										
		HT 时钟控制										
		<table border="1"> <thead> <tr> <th>信号</th> <th>作用</th> </tr> </thead> <tbody> <tr> <td>CLKSEL[15]</td> <td>1'b1 表示采用内部参考电压 1'b0 表示采用外部参考电压</td> </tr> <tr> <td>CLKSEL[14]</td> <td>1'b1 表示 HT PLL 采用差分时钟输入 1'b0 表示 HT PLL 采用普通时钟输入</td> </tr> <tr> <td>CLKSEL[13:12]</td> <td>2'b00 表示 PHY 时钟为 1.6GHZ/1 2'b01 表示 PHY 时钟为 3.2GHZ/2 2'b10 表示 PHY 时钟为普通输入时钟 2'b11 表示 PHY 时钟为差分输入时钟</td> </tr> <tr> <td>CLKSEL[11:10]</td> <td>2'b00 表示 HT 控制器时钟 200MHz 2'b01 表示 HT 控制器时钟 400MHz</td> </tr> </tbody> </table>	信号	作用	CLKSEL[15]	1'b1 表示采用内部参考电压 1'b0 表示采用外部参考电压	CLKSEL[14]	1'b1 表示 HT PLL 采用差分时钟输入 1'b0 表示 HT PLL 采用普通时钟输入	CLKSEL[13:12]	2'b00 表示 PHY 时钟为 1.6GHZ/1 2'b01 表示 PHY 时钟为 3.2GHZ/2 2'b10 表示 PHY 时钟为普通输入时钟 2'b11 表示 PHY 时钟为差分输入时钟	CLKSEL[11:10]	2'b00 表示 HT 控制器时钟 200MHz 2'b01 表示 HT 控制器时钟 400MHz
信号	作用											
CLKSEL[15]	1'b1 表示采用内部参考电压 1'b0 表示采用外部参考电压											
CLKSEL[14]	1'b1 表示 HT PLL 采用差分时钟输入 1'b0 表示 HT PLL 采用普通时钟输入											
CLKSEL[13:12]	2'b00 表示 PHY 时钟为 1.6GHZ/1 2'b01 表示 PHY 时钟为 3.2GHZ/2 2'b10 表示 PHY 时钟为普通输入时钟 2'b11 表示 PHY 时钟为差分输入时钟											
CLKSEL[11:10]	2'b00 表示 HT 控制器时钟 200MHz 2'b01 表示 HT 控制器时钟 400MHz											
CLKSEL[15:0]												

	2'b1x 表示 HT 控制器时钟为普通输入时钟
--	--------------------------

**MEM 时钟控制**

信号	作用
CLKSEL[9:5]	5'b11111 表示 MEM 时钟直接采用 memclk 其它情况下 MEM 时钟为 $memclk * (clktsel[8:5] + 30) / (clktsel[9] + 3)$ 注: $memclk * (clktsel[8:5] + 30)$ 必须为 600MHz~1.36GHz memclk 必须为 10~40MHz

**CORE 时钟控制**

信号	作用
CLKSEL[4:0]	5'b11111 表示 CORE 时钟直接采用 sysclk 其它情况下 CORE 时钟为 $sysclk * (clktsel[3:0] + 30) / (clktsel[4] + 1)$ 注: $sysclk * (clktsel[3:0] + 30)$ 必须为 600MHz~1.36GHz sysclk 必须为 10~40MHz

**IO 配置控制**

- 7 HT 控制信号引脚电压控制位 1\*
- 6:5 PCIX 总线速度选择\*
- 4 PCIX 总线模式选择
- 3 PCI 主设备模式
- 2 系统从 PCI 空间启动
- 1 使用外部 PCI 仲裁
- 0 HT 控制信号引脚电压控制位 0\*

PCI\_CONFIG[7:0]

注\*:

6	<input type="checkbox"/>	4	PCIX 总线模式
0	<input type="checkbox"/>	0	PCI 33/66
0	1	1	PCI-X 66
1	0	1	PCI-X 10□
1	1	1	PCI-X 133

注\*:

7	0	HT 控制信号引脚电压, 这些信号包括 HT_8x2, HT_Mode, HT_Powerok, HT_Rstn, HT_Ldt_Stopn, HT_Ldt_Reqn。
0	0	1.8v
0	1	Reserved
1	0	2.5v
1	1	3.3v

## 2.3 Cache 一致性

龙芯 3A1000 由硬件维护处理器、以及通过 HT 端口接入的 I/O 之间的 Cache 一致性，但硬件不维护通过 PCI 接入到系统中的 I/O 设备的 Cache 一致性。在驱动程序开发时，对通过 PCI 接入的设备进行 DMA (Direct Memory Access) 传输时，需要由软件进行 Cache 一致性维护。

## 2.4 系统节点级的物理地址空间分布

龙芯 3 号系列处理器的系统物理地址分布采用全局可访问的层次化寻址设计，以保证系统开发的扩展兼容。整个系统的物理地址宽度为 48 位。按照地址的高 4 位，整个地址空间被均匀分布到 16 个结点上，即每个结点分配 44 位地址空间。

龙芯 3A1000 采用单节点 4 核配置，因此龙芯 3A1000 芯片集成的 DDR 内存控制器、HT 总线、PCI 总线的对应地址都包含在从 0x0 (含) 至 0x1000\_0000\_0000 (不含) 的 44 位地址空间内，具体各设备地址分布请参见后续相关章节。

表 2-2 节点级的系统全局地址分布

节点号	地址[47:44]位	起始地址	结束地址
0	0	0x0000_0000_0000	0x1000_0000_0000
1	1	0x1000_0000_0000	0x2000_0000_0000
2	2	0x2000_0000_0000	0x3000_0000_0000
3	3	0x3000_0000_0000	0x4000_0000_0000
4	4	0x4000_0000_0000	0x5000_0000_0000
5	5	0x5000_0000_0000	0x6000_0000_0000
6	6	0x6000_0000_0000	0x7000_0000_0000
7	7	0x7000_0000_0000	0x8000_0000_0000
8	8	0x8000_0000_0000	0x9000_0000_0000
9	9	0x9000_0000_0000	0xa000_0000_0000
10	0xa	0xa000_0000_0000	0xb000_0000_0000
11	0xb	0xb000_0000_0000	0xc000_0000_0000
12	0xc	0xc000_0000_0000	0xd000_0000_0000
13	0xd	0xd000_0000_0000	0xe000_0000_0000
14	0xe	0xe000_0000_0000	0xf000_0000_0000
15	0xf	0xf000_0000_0000	0x1_0000_0000_0000

在每个节点的内部，44 位地址空间又进一步均匀分布给结点内连接的可能最多 8 个设备。其中低 43 位地址由 4 个 2 级 Cache 模块所拥有，高 43 位地址则进一步按地址的 [43:42] 位分布给连接在 4 个方向端口的设备上。根据芯片和系统结构配置的不同，如果某端口上没有连接设备，则对应的地址空间是保留地址空间，不允许访问。

表 2-3 节点内的地址分布

设备	地址[43:41]位	节点内起始地址	节点结束地址
2 级 Cache	0,1,2,3	0x000_0000_0000	0x800_0000_0000
东	4	0x800_0000_0000	0xa00_0000_0000
南	5	0xa00_0000_0000	0xc00_0000_0000
西	6	0xc00_0000_0000	0xe00_0000_0000
北	7	0xe00_0000_0000	0x1000_0000_0000

例如节点 0 的东端口设备的基地址为 0x0800\_0000\_0000, 节点 1 的东端口设备的基地址为 0x1800\_0000\_0000, 依次类推。

不同于方向端口的映射关系，龙芯 3A1000 可以根据实际应用的访问行为，来决定二级 Cache 的交叉寻址方式。节点内的 4 个 2 级 Cache 模块一共对应 43 位地址空间，而每个 2 级模块所对应的地址空间根据地址位的某两位选择位确定，并可以通过软件进行动态配置修改。系统中设置了名为 SCID\_SEL 的配置寄存器来确定地址选择位，如下表所示。在缺省情况下采用 [6:5] 地位散列的方式进行分布，即地址 [6:5] 两位决定对应的 2 级 Cache 编号。该寄存器地址 0x3FF00400。

表 2-4 节点内的地址分布

SCID_SEL	地址位选择	SCID_SEL	地址位选择
4'h0	6: 5	4'h8	23:22
4'h1	9: 8	4'h9	25:24
4'h2	11:10	4'ha	27:26
4'h3	13:12	4'hb	29:28
4'h4	15:14	4'hc	31:30
4'h5	17:16	4'hd	33:32
4'h6	19:18	4'he	35:34
4'h7	21:20	4'hf	37:36

## 2.5 地址路由分布与配置

龙芯 3A1000 的路由主要通过系统的两级交叉开关实现。一级交叉开关可以对每个 Master 端口接收到的请求进行路由配置，每个 Master 端口都拥有 8 个地址窗口，可以完成 8 个地址窗口的目标路由选择。每个地址窗口由 BASE、MASK 和 MMAP 三个 64 位寄存器组成，BASE 以 K 字节对齐；MASK 采用类似网络掩码高位为 1 的格式；MMAP 的低三位表示对应目标 Slave 端口的编号，MMAP[4] 表示允许取指，MMAP [5] 表示允许块读，MMAP [7] 表示窗口使能。

窗口命中公式：  $(IN\_ADDR \& MASK) == BASE$

由于龙芯 3 号缺省采用固定路由，在上电启动时，配置窗口都处于关闭状态，使用时需要系统软件对其进行使能配置。

地址窗口转换寄存器如下表所示。

表 2-5 一级交叉开关地址窗口寄存器表

地址	寄存器	地址	寄存器
0x3ff0_2000	CORE0_WIN0_BASE	0x3ff0_2100	CORE1_WIN0_BASE
0x3ff0_2008	CORE0_WIN1_BASE	0x3ff0_2108	CORE1_WIN1_BASE
0x3ff0_2010	CORE0_WIN2_BASE	0x3ff0_2110	CORE1_WIN2_BASE
0x3ff0_2018	CORE0_WIN3_BASE	0x3ff0_2118	CORE1_WIN3_BASE
0x3ff0_2020	CORE0_WIN4_BASE	0x3ff0_2120	CORE1_WIN4_BASE
0x3ff0_2028	CORE0_WIN5_BASE	0x3ff0_2128	CORE1_WIN5_BASE
0x3ff0_2030	CORE0_WIN6_BASE	0x3ff0_2130	CORE1_WIN6_BASE
0x3ff0_2038	CORE0_WIN7_BASE	0x3ff0_2138	CORE1_WIN7_BASE
0x3ff0_2040	CORE0_WIN0_MASK	0x3ff0_2140	CORE1_WIN0_MASK
0x3ff0_2048	CORE0_WIN1_MASK	0x3ff0_2148	CORE1_WIN1_MASK
0x3ff0_2050	CORE0_WIN2_MASK	0x3ff0_2150	CORE1_WIN2_MASK
0x3ff0_2058	CORE0_WIN3_MASK	0x3ff0_2158	CORE1_WIN3_MASK
0x3ff0_2060	CORE0_WIN4_MASK	0x3ff0_2160	CORE1_WIN4_MASK
0x3ff0_2068	CORE0_WIN5_MASK	0x3ff0_2168	CORE1_WIN5_MASK
0x3ff0_2070	CORE0_WIN6_MASK	0x3ff0_2170	CORE1_WIN6_MASK
0x3ff0_2078	CORE0_WIN7_MASK	0x3ff0_2178	CORE1_WIN7_MASK
0x3ff0_2080	CORE0_WIN0_MMAP	0x3ff0_2180	CORE1_WIN0_MMAP
0x3ff0_2088	CORE0_WIN1_MMAP	0x3ff0_2188	CORE1_WIN1_MMAP
0x3ff0_2090	CORE0_WIN2_MMAP	0x3ff0_2190	CORE1_WIN2_MMAP
0x3ff0_2098	CORE0_WIN3_MMAP	0x3ff0_2198	CORE1_WIN3_MMAP

0x3ff0_20a0	CORE0_WIN4_MMAP	0x3ff0_21a0	CORE1_WIN4_MMAP
0x3ff0_20a8	CORE0_WIN5_MMAP	0x3ff0_21a8	CORE1_WIN5_MMAP
0x3ff0_20b0	CORE0_WIN6_MMAP	0x3ff0_21b0	CORE1_WIN6_MMAP
0x3ff0_20b8	CORE0_WIN7_MMAP	0x3ff0_21b8	CORE1_WIN7_MMAP
0x3ff0_2200	CORE2_WIN0_BASE	0x3ff0_2300	CORE3_WIN0_BASE
0x3ff0_2208	CORE2_WIN1_BASE	0x3ff0_2308	CORE3_WIN1_BASE
0x3ff0_2210	CORE2_WIN2_BASE	0x3ff0_2310	CORE3_WIN2_BASE
0x3ff0_2218	CORE2_WIN3_BASE	0x3ff0_2318	CORE3_WIN3_BASE
0x3ff0_2220	CORE2_WIN4_BASE	0x3ff0_2320	CORE3_WIN4_BASE
0x3ff0_2228	CORE2_WIN5_BASE	0x3ff0_2328	CORE3_WIN5_BASE
0x3ff0_2230	CORE2_WIN6_BASE	0x3ff0_2330	CORE3_WIN6_BASE
0x3ff0_2238	CORE2_WIN7_BASE	0x3ff0_2338	CORE3_WIN7_BASE
0x3ff0_2240	CORE2_WIN0_MASK	0x3ff0_2340	CORE3_WIN0_MASK
0x3ff0_2248	CORE2_WIN1_MASK	0x3ff0_2348	CORE3_WIN1_MASK
0x3ff0_2250	CORE2_WIN2_MASK	0x3ff0_2350	CORE3_WIN2_MASK
0x3ff0_2258	CORE2_WIN3_MASK	0x3ff0_2358	CORE3_WIN3_MASK
0x3ff0_2260	CORE2_WIN4_MASK	0x3ff0_2360	CORE3_WIN4_MASK
0x3ff0_2268	CORE2_WIN5_MASK	0x3ff0_2368	CORE3_WIN5_MASK
0x3ff0_2270	CORE2_WIN6_MASK	0x3ff0_2370	CORE3_WIN6_MASK
0x3ff0_2278	CORE2_WIN7_MASK	0x3ff0_2378	CORE3_WIN7_MASK
0x3ff0_2280	CORE2_WIN0_MMAP	0x3ff0_2380	CORE3_WIN0_MMAP
0x3ff0_2288	CORE2_WIN1_MMAP	0x3ff0_2388	CORE3_WIN1_MMAP
0x3ff0_2290	CORE2_WIN2_MMAP	0x3ff0_2390	CORE3_WIN2_MMAP
0x3ff0_2298	CORE2_WIN3_MMAP	0x3ff0_2398	CORE3_WIN3_MMAP
0x3ff0_22a0	CORE2_WIN4_MMAP	0x3ff0_23a0	CORE3_WIN4_MMAP
0x3ff0_22a8	CORE2_WIN5_MMAP	0x3ff0_23a8	CORE3_WIN5_MMAP
0x3ff0_22b0	CORE2_WIN6_MMAP	0x3ff0_23b0	CORE3_WIN6_MMAP
0x3ff0_22b8	CORE2_WIN7_MMAP	0x3ff0_23b8	CORE3_WIN7_MMAP
0x3ff0_2400	EAST_WIN0_BASE	0x3ff0_2500	SOUTH_WIN0_BASE
0x3ff0_2408	EAST_WIN1_BASE	0x3ff0_2508	SOUTH_WIN1_BASE
0x3ff0_2410	EAST_WIN2_BASE	0x3ff0_2510	SOUTH_WIN2_BASE
0x3ff0_2418	EAST_WIN3_BASE	0x3ff0_2518	SOUTH_WIN3_BASE

0x3ff0_2420	EAST_WIN4_BASE	0x3ff0_2520	SOUTH_WIN4_BASE
0x3ff0_2428	EAST_WIN5_BASE	0x3ff0_2528	SOUTH_WIN5_BASE
0x3ff0_2430	EAST_WIN6_BASE	0x3ff0_2530	SOUTH_WIN6_BASE
0x3ff0_2438	EAST_WIN7_BASE	0x3ff0_2538	SOUTH_WIN7_BASE
0x3ff0_2440	EAST_WIN0_MASK	0x3ff0_2540	SOUTH_WIN0_MASK
0x3ff0_2448	EAST_WIN1_MASK	0x3ff0_2548	SOUTH_WIN1_MASK
0x3ff0_2450	EAST_WIN2_MASK	0x3ff0_2550	SOUTH_WIN2_MASK
0x3ff0_2458	EAST_WIN3_MASK	0x3ff0_2558	SOUTH_WIN3_MASK
0x3ff0_2460	EAST_WIN4_MASK	0x3ff0_2560	SOUTH_WIN4_MASK
0x3ff0_2468	EAST_WIN5_MASK	0x3ff0_2568	SOUTH_WIN5_MASK
0x3ff0_2470	EAST_WIN6_MASK	0x3ff0_2570	SOUTH_WIN6_MASK
0x3ff0_2478	EAST_WIN7_MASK	0x3ff0_2578	SOUTH_WIN7_MASK
0x3ff0_2480	EAST_WIN0_MMAP	0x3ff0_2580	SOUTH_WIN0_MMAP
0x3ff0_2488	EAST_WIN1_MMAP	0x3ff0_2588	SOUTH_WIN1_MMAP
0x3ff0_2490	EAST_WIN2_MMAP	0x3ff0_2590	SOUTH_WIN2_MMAP
0x3ff0_2498	EAST_WIN3_MMAP	0x3ff0_2598	SOUTH_WIN3_MMAP
0x3ff0_24a0	EAST_WIN4_MMAP	0x3ff0_25a0	SOUTH_WIN4_MMAP
0x3ff0_24a8	EAST_WIN5_MMAP	0x3ff0_25a8	SOUTH_WIN5_MMAP
0x3ff0_24b0	EAST_WIN6_MMAP	0x3ff0_25b0	SOUTH_WIN6_MMAP
0x3ff0_24b8	EAST_WIN7_MMAP	0x3ff0_25b8	SOUTH_WIN7_MMAP
0x3ff0_2600	WEST_WIN0_BASE	0x3ff0_2700	NORTH_WIN0_BASE
0x3ff0_2608	WEST_WIN1_BASE	0x3ff0_2708	NORTH_WIN1_BASE
0x3ff0_2610	WEST_WIN2_BASE	0x3ff0_2710	NORTH_WIN2_BASE
0x3ff0_2618	WEST_WIN3_BASE	0x3ff0_2718	NORTH_WIN3_BASE
0x3ff0_2620	WEST_WIN4_BASE	0x3ff0_2720	NORTH_WIN4_BASE
0x3ff0_2628	WEST_WIN5_BASE	0x3ff0_2728	NORTH_WIN5_BASE
0x3ff0_2630	WEST_WIN6_BASE	0x3ff0_2730	NORTH_WIN6_BASE
0x3ff0_2638	WEST_WIN7_BASE	0x3ff0_2738	NORTH_WIN7_BASE
0x3ff0_2640	WEST_WIN0_MASK	0x3ff0_2740	NORTH_WIN0_MASK
0x3ff0_2648	WEST_WIN1_MASK	0x3ff0_2748	NORTH_WIN1_MASK
0x3ff0_2650	WEST_WIN2_MASK	0x3ff0_2750	NORTH_WIN2_MASK
0x3ff0_2658	WEST_WIN3_MASK	0x3ff0_2758	NORTH_WIN3_MASK
0x3ff0_2660	WEST_WIN4_MASK	0x3ff0_2760	NORTH_WIN4_MASK



0x3ff0_2668	WEST_WIN5_MASK	0x3ff0_2768	NORTH_WIN5_MASK
0x3ff0_2670	WEST_WIN6_MASK	0x3ff0_2770	NORTH_WIN6_MASK
0x3ff0_2678	WEST_WIN7_MASK	0x3ff0_2778	NORTH_WIN7_MASK
0x3ff0_2680	WEST_WIN0_MMAP	0x3ff0_2780	NORTH_WIN0_MMAP
0x3ff0_2688	WEST_WIN1_MMAP	0x3ff0_2788	NORTH_WIN1_MMAP
0x3ff0_2690	WEST_WIN2_MMAP	0x3ff0_2790	NORTH_WIN2_MMAP
0x3ff0_2698	WEST_WIN3_MMAP	0x3ff0_2798	NORTH_WIN3_MMAP
0x3ff0_26a0	WEST_WIN4_MMAP	0x3ff0_27a0	NORTH_WIN4_MMAP
0x3ff0_26a8	WEST_WIN5_MMAP	0x3ff0_27a8	NORTH_WIN5_MMAP
0x3ff0_26b0	WEST_WIN6_MMAP	0x3ff0_27b0	NORTH_WIN6_MMAP
0x3ff0_26b8	WEST_WIN7_MMAP	0x3ff0_27b8	NORTH_WIN7_MMAP

在龙芯 3 号的二级 XBAR 中有 CPU 地址空间（包括 HT 空间）、DDR2 地址空间、以及 PCI 地址空间共三个 IP 相关的地址空间。地址窗口是供 CPU 和 PCI-DMA 两个具有 Master 功能的 IP 进行路由选择和地址转换而设置的。CPU 和 PCI-DMA 两者都拥有 8 个地址窗口，可以完成目标地址空间的选择以及从源地址空间到目标地址空间的转换。每个地址窗口由 BASE、MASK 和 MMAP 三个 64 位寄存器组成，BASE 以 K 字节对齐，MASK 采用类似网络掩码高位为 1 的格式，MMAP 的低三位是路由选择。

在 2 级 XBAR 处，标号与所述模块的对应关系如下表示对应新地址空间的编号（其中两个 DDR2 的标号为 0 与 1，PCI/Local IO 编号为 2，配置寄存器模块连接在端口 3 上）。

表 2-6 2 级 XBAR 处，标号与所述模块的对应关系

标号	缺省值
0	0 号 DDR2/3 控制器
1	1 号 DDR2/3 控制器
2	低速 I/O（PCI, LPC 等）
3	配置寄存器

如下表所示。MMAP[4] 表示允许取指，MMAP[5] 表示允许块读，MMAP[7] 表示窗口使能。

表 2-7 MMAP 字段对应的该空间访问属性

[4]	[5]	[7]
允许取指	允许块读	窗口使能

二级 XBAR 的地址配置与一级 XBAR 的地址配置相比增加了地址转换的功能。相比之下，一级 XBAR 的窗口配置不能对 Cache 一致性的请求进行地址转换，否则在二级 Cache 处的地址会与处理器一级 Cache 处的地址不一致，导致 Cache 一致性的维护错误。

窗口命中公式：  $(IN\_ADDR \& MASK) == BASE$

新地址换算公式：  $OUT\_ADDR = (IN\_ADDR \& \sim MASK) | \{MMAP[63:10], 10' h\}$

地址窗口转换寄存器如下表。

表 2-8 二级 XBAR 地址窗口转换寄存器表

地址	寄存器	描述	缺省值
3ff0 0000	CPU_WIN0_BASE	CPU 窗口 0 的基地址	0x0
3ff0 0008	CPU_WIN1_BASE	CPU 窗口 1 的基地址	0x1000_0000
3ff0 0010	CPU_WIN2_BASE	CPU 窗口 2 的基地址	0x0
3ff0 0018	CPU_WIN3_BASE	CPU 窗口 3 的基地址	0x0
3ff0 0020	CPU_WIN4_BASE	CPU 窗口 4 的基地址	0x0
3ff0 0028	CPU_WIN5_BASE	CPU 窗口 5 的基地址	0x0
3ff0 0030	CPU_WIN6_BASE	CPU 窗口 6 的基地址	0x0
3ff0 0038	CPU_WIN7_BASE	CPU 窗口 7 的基地址	0x0
3ff0 0040	CPU_WIN0_MASK	CPU 窗口 0 的掩码	0xffff_fff_f000_0000
3ff0 0048	CPU_WIN1_MASK	CPU 窗口 1 的掩码	0xffff_fff_f000_0000
3ff0 0050	CPU_WIN2_MASK	CPU 窗口 2 的掩码	0x0
3ff0 0058	CPU_WIN3_MASK	CPU 窗口 3 的掩码	0x0
3ff0 0060	CPU_WIN4_MASK	CPU 窗口 4 的掩码	0x0
3ff0 0068	CPU_WIN5_MASK	CPU 窗口 5 的掩码	0x0
3ff0 0070	CPU_WIN6_MASK	CPU 窗口 6 的掩码	0x0
3ff0 0078	CPU_WIN7_MASK	CPU 窗口 7 的掩码	0x0
3ff0 0080	CPU_WIN0_MMAP	CPU 窗口 0 的新基地址	0xf0
3ff0 0088	CPU_WIN1_MMAP	CPU 窗口 1 的新基地址	0x1000_00f2
3ff0 0090	CPU_WIN2_MMAP	CPU 窗口 2 的新基地址	0
3ff0 0098	CPU_WIN3_MMAP	CPU 窗口 3 的新基地址	0
3ff0 00a0	CPU_WIN4_MMAP	CPU 窗口 4 的新基地址	0x0
3ff0 00a8	CPU_WIN5_MMAP	CPU 窗口 5 的新基地址	0x0
3ff0 00b0	CPU_WIN6_MMAP	CPU 窗口 6 的新基地址	0
3ff0 00b8	CPU_WIN7_MMAP	CPU 窗口 7 的新基地址	0

3ff0 0100	PCI_WIN0_BASE	PCI 窗口 0 的基地址	0x8000_0000
3ff0 0108	PCI_WIN1_BASE	PCI 窗口 1 的基地址	0x0
3ff0 0110	PCI_WIN2_BASE	PCI 窗口 2 的基地址	0x0
3ff0 0118	PCI_WIN3_BASE	PCI 窗口 3 的基地址	0x0
3ff0 0120	PCI_WIN4_BASE	PCI 窗口 4 的基地址	0x0
3ff0 0128	PCI_WIN5_BASE	PCI 窗口 5 的基地址	0x0
3ff0 0130	PCI_WIN6_BASE	PCI 窗口 6 的基地址	0x0
3ff0 0138	PCI_WIN7_BASE	PCI 窗口 7 的基地址	0x0
3ff0 0140	PCI_WIN0_MASK	PCI 窗口 0 的掩码	0xffff_fff_8000_0000
3ff0 0148	PCI_WIN1_MASK	PCI 窗口 1 的掩码	0x0
3ff0 0150	PCI_WIN2_MASK	PCI 窗口 2 的掩码	0x0
3ff0 0158	PCI_WIN3_MASK	PCI 窗口 3 的掩码	0x0
3ff0 0160	PCI_WIN4_MASK	PCI 窗口 4 的掩码	0x0
3ff0 0168	PCI_WIN5_MASK	PCI 窗口 5 的掩码	0x0
3ff0 0170	PCI_WIN6_MASK	PCI 窗口 6 的掩码	0x0
3ff0 0178	PCI_WIN7_MASK	PCI 窗口 7 的掩码	0x0
3ff0 0180	PCI_WIN0_MMAP	PCI 窗口 0 的新基地址	0xf0
3ff0 0188	PCI_WIN1_MMAP	PCI 窗口 1 的新基地址	0x0
3ff0 0190	PCI_WIN2_MMAP	PCI 窗口 2 的新基地址	0
3ff0 0198	PCI_WIN3_MMAP	PCI 窗口 3 的新基地址	0
3ff0 01a0	PCI_WIN4_MMAP	PCI 窗口 4 的新基地址	0x0
3ff0 01a8	PCI_WIN5_MMAP	PCI 窗口 5 的新基地址	0x0
3ff0 01b0	PCI_WIN6_MMAP	PCI 窗口 6 的新基地址	0
3ff0 01b8	PCI_WIN7_MMAP	PCI 窗口 7 的新基地址	0

根据缺省的寄存器配置，芯片启动后，CPU 的 0x00000000 - 0x0fffffff 的地址区间（256M）映射到 DDR2 的 0x00000000 - 0x0fffffff 的地址区间，CPU 的 0x10000000 - 0x1fffffff 区间(256M)映射到 PCI 的 0x10000000 - 0x1fffffff 区间，PCIDMA 的 0x80000000 - 0x8fffffff 的地址区间（256M）映射到 DDR2 的 0x00000000 - 0x0fffffff 的地址区间。软件可以通过修改相应的配置寄存器实现新的地址空间路由和转换。

此外，当出现由于 CPU 猜测执行引起对非法地址的读访问时，8 个地址窗口都不命中，

由配置寄存器模块返回全 0 的数据给 CPU，以防止 CPU 死等。

表 2-9 二级 XBAR 缺省地址配置

基地址	高位	所有者
0x0000_0000_0000_0000	0x0000_0000_1000_0000	0 号 DDR 控制器
0x0000_0000_1000_0000	0x0000_0000_2000_0000	低速 I/O (PCI 等)

## 2.6 芯片配置及采样寄存器

龙芯 3 号中的芯片配置寄存器 (Chip\_config) 及芯片采样寄存器 (chip\_sample) 提供了对芯片的配置进行读写的机制。

表 2-10 芯片配置寄存器 (物理地址 0x1fe00180)

位域	字段名	访问	复位值	描述
2:0	Freq_scale_ctrl	RW	3'b111	处理器核分频 处理器核实际频率为 PLL 频率 * (Freq_scal_ctrl + 1)/8
3	DDR_Clkssel_en	RW	1'b0	是否使用软件配置 DDR 倍频 1: 使用软件配置 0: 使用引脚 CLKSEL 配置
8	Disable_ddr2_confspace	RW	1'b0	是否禁用 DDR 配置空间 1: 禁用 0: 不禁用
9	DDR_buffer_cpu	RW	1'b0	是否打开 DDR 读访问缓冲 1: 打开 0: 禁用
12	Core0_en	RW	1'b1	是否启用处理器核 0 1: 打开 0: 禁用
13	Core1_en	RW	1'b1	是否启用处理器核 1 1: 打开 0: 禁用
14	Core2_en	RW	1'b1	是否启用处理器核 2 1: 打开 0: 禁用
15	Core3_en	RW	1'b1	是否启用处理器核 3 1: 打开 0: 禁用
16	Mc0_en	RW	1'b1	是否启用 DDR 控制器 0 1: 打开

				0: 禁用
17	Mc1_en	RW	1'b1	是否启用 DDR 控制器 1 1: 打开 0: 禁用
18	DDR_reset0	RW	1'b1	软件 reset DDR 控制器 0 1: 置复位 0: 解复位
19	DDR_reset1	RW	1'b1	软件 reset DDR 控制器 1 1: 置复位 0: 解复位
22	HT0_en	RW	1'b1	是否启用 HT 控制器 0 1: 打开 0: 禁用
23	HT1_en	RW	1'b1	是否启用 HT 控制器 1 1: 打开 0: 禁用
28:24	DDR_ClkSel	RW	5'b11111	软件配置 DDR 时钟倍频关系（当 DDR_ClkSel_en 为 1 时有效）
31:29	HT_freq_scale_ctrl0	RW	3'b111	HT 控制器 0 分频 控制器实际频率为 HT 控制器频率 * (HTFreq_scal_ctrl + 1)/8
34:32	HT_freq_scale_ctrl0	RW	3'b111	HT 控制器 1 分频 控制器实际频率为 HT 控制器频率 * (HTFreq_scal_ctrl + 1)/8
35	Mc0_prefetch_disable	RW	1'b0	是否禁用 MC0 预取功能（对不同的程序行为会产生不同的性能影响） 1: 禁用 0: 不禁用
36	Mc1_prefetch_disable	RW	1'b0	是否禁用 MC1 预取功能（对不同的程序行为会产生不同的性能影响） 1: 禁用 0: 不禁用
其它		R		保留

表 2-11 芯片采样寄存器（物理地址 0x1fe00190）

位域	字段名	访问	复位值	描述
15:0	Pad2v5_ctrl	RW	16'h780	2v5pad 控制
31:16	Pad3v3_ctrl	RW	16'h780	3v3pad 控制

47:32	Sys_clkssel	R		板上倍频设置
51:48	Bad_ip_core	R		表示处理器核是否不可用，每位分别对应于处理器核 3 - 处理器核 0 0 - 可用 1 - 不可用
53:52	Bad_ip_ddr	R		2 个 DDR 控制器是否坏
57:56	Bad_ip_ht	R		2 个 HT 控制器是否坏
102:96	Thsens0_out	R		温度传感器 0 温度，用于监测二级缓存附近温度情况，精度为+/-6 摄氏度（注：该传感器有时会有异常温度）
103	Thsens0_overflow	R		温度传感器 0 温度上溢（超过 128 度）
110:104	Thsens1_out	R		温度传感器 1 温度，用于监测处理器核附近温度情况，精度为+/-6 摄氏度
111	Thsens1_overflow	R		温度传感器 1 温度上溢（超过 128 度）
其它		R		保留

### 3 GS464 处理器核

GS464 是四发射 64 位的高性能处理器核。该处理器核既可以作为单核面向高端嵌入式应用和桌面应用，也可以作为基本的处理器核构成片内多核系统面向服务器和高性能机应用。在龙芯 3A1000 中的多个 GS464 核通过以及二级 Cache 模块通过 AXI 互连网络形成一个分布式共享二级 Cache 的多核结构。GS464 的主要特点如下：

- MIPS64 兼容，支持龙芯扩展指令集；
- 四发射超标量结构，两个定点、两个浮点、一个访存部件；
- 每个浮点部件都支持全流水 64 位/双 32 位浮点乘加运算；
- 访存部件支持 128 位存储访问，虚地址和物理地址各为 48 位；
- 支持寄存器重命名、动态调度、转移预测等乱序执行技术；
- 64 项全相联 TLB，独立的 16 项指令 TLB，可变页大小；
- 一级指令 Cache 和数据 Cache 大小各为 64KB，4 路组相联；
- 支持 Non-blocking 访问及 Load-Speculation 等访存优化技术；
- 支持 Cache 一致性协议，可用于片内多核处理器；
- 指令 Cache 实现奇偶校验，数据 Cache 实现 ECC 校验；
- 支持标准的 EJTAG 调试标准，方便软硬件调试；
- 标准的 128 位 AXI 接口。

GS464 的结构如下图所示。GS464 更多的详细介绍请参考 GS464 用户手册以及 MIPS64 用户手册。



图 3-1 GS464 结构图



## 4 二级 Cache

二级 Cache 模块是与 GS464 处理器 IP 配套设计的模块。该模块既可以和 GS464 对接，使 GS464 成为包括二级 Cache 在内的处理器 IP；也可以通过 AXI 网络连接多个 GS464 以及多个二级 Cache 模块，形成片内多处理器的 CMP 结构。二级 Cache 模块的主要特征包括：

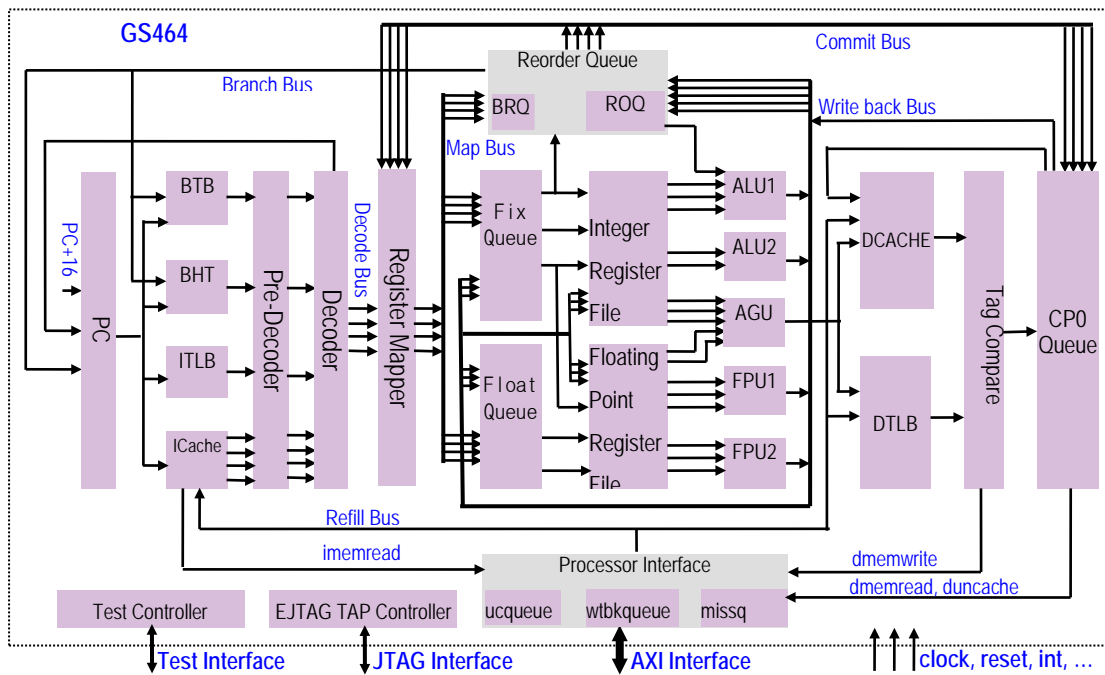
- 采用 128 位 AXI 接口。
- 8 项 Cache 访问队列。
- 关键字优先。
- 接收读失效请求到返回数据最快 8 拍。
- 通过目录支持 Cache 一致性协议。
- 可用于片上多核结构，也可直接和单处理器 IP 对接。
- 软 IP 级可配置二级 Cache 的大小（512KB/1MB）。
- 采用四路组相联结构。
- 运行时可动态关闭。
- 支持 ECC 校验。
- 支持 DMA 一致性读写和预取读。
- 支持 16 种二级 Cache 散列方式。
- 支持按窗口锁二级 Cache。
- 保证读数据返回原子性。

二级 Cache 模块包括二级 Cache 管理模块 scachemanage 及二级 Cache 访问模块 scacheaccess。Scachemanage 模块负责处理器来自处理器和 DMA 的访问请求，而二级 Cache 的 TAG、目录和数据等信息存放在 scacheaccess 模块中。为降低功耗，二级 Cache 的 TAG、目录和数据可以分开访问，二级 Cache 状态位、w 位与 TAG 一起存储，TAG 存放在 TAG RAM 中，目录存放在 DIR RAM 中，数据存放在 DATA RAM 中。失效请求访问二级 Cache，同时读出所有路的 TAG、目录和数据，并根据 TAG 来选出数据和目录。替换请求、重填请求和写回请求只操作一路的 TAG、目录和数据。

为提高一些特定计算任务的性能，二级 Cache 增加了锁机制。落在被锁区域中的二级 Cache 块会被锁住，因而不会被替换出二级 Cache（除非四路二级 Cache 中都是被锁住的块）。通过 confbus 可以对二级 Cache 模块内部的四组锁窗口寄存器进行动态配置，但必须保证四路二级 Cache 中一定有一路被锁住。每组窗口的大小可以根据 mask 进行调整，但不能超过整个二级 Cache 大小的 3/4。此外当二级 Cache 收到 DMA 写请求时，如果被写的区域

在二级 Cache 中命中且被锁住，那么 DMA 写将直接写入到二级 Cache 而不是内存。

表 4-1 二级 Cache 锁窗口寄存器配置

名称	地址	位域	描述
Slock0_valid	0x3ff00200	[63:63]	0 号锁窗口有效位
Slock0_addr	0x3ff00200	[47:0]	0 号锁窗口锁地址
Slock0_mask	0x3ff00240	[47:0]	0 号锁窗口掩码
Slock1_valid	0x3ff00208	[63:63]	1 号锁窗口有效位
Slock1_addr	0x3ff00208	[47:0]	1 号锁窗口锁地址
Slock1_mask	0x3ff00248	[47:0]	1 号锁窗口掩码
Slock2_valid	0x3ff00210	[63:63]	2 号锁窗口有效位
Slock2_addr	0x3ff00210	[47:0]	2 号锁窗口锁地址
Slock2_mask	0x3ff00250	[47:0]	2 号锁窗口掩码
Slock3_valid	0x3ff00218	[63:63]	3 号锁窗口有效位
Slock3_addr	0x3ff00218	[47:0]	3 号锁窗口锁地址
Slock3_mask	0x3ff00258	[47:0]	3 号锁窗口掩码

举例来说，当一个地址 `addr` 使得 `slock0_valid && ((addr & slock0_mask) == (slock0_addr & slock0_mask))` 为 1 时，这个地址就被锁窗口 0 锁住了。

## 5 矩阵处理加速器

龙芯 3A1000 中内置了两个独立于处理器核的矩阵处理加速器，其基本功能是通过软件的配置，实现对存放在内存中矩阵进行从源矩阵到目标矩阵的行列转置或搬移功能（LS3A1000E 以前版本仅支持转置功能）。两个加速器分别集成在龙芯 3A1000 的两个 HyperTransport 控制器内部，通过 1 级交叉开关实现对二级 Cache 及内存的读写。

由于转置前同一 Cache 行的元素顺序在转置后的矩阵中是分散的，为了提高读写效率，需要读入多行数据，使得这些数据可以在转置后的矩阵中以 Cache 行为单位进行写入，因此在模块中设置了一个大小为 32 行的缓存区，实现横向方式写入（从源矩阵读入到缓冲区），纵向读出（由缓冲区写入到目标矩阵）。

矩阵处理的工作过程为先读入 32 行源矩阵数据，再将该 32 行数据写入到目标矩阵，依次下去，直至完成整个矩阵的转置或搬移。矩阵处理加速器还可以根据需要，仅进行预取源矩阵而不写目标矩阵，以此方式来实现对数据进行预取到 2 级 Cache 的操作。

转置或搬移涉及的源矩阵可能是位于一个大矩阵中的一个小矩阵，因此，其矩阵地址可能不是完全连续，相邻行之间的地址会有间隔，需要实现更多的编程控制接口。下面表 5-1 到 5-4 说明了矩阵处理涉及到的编程接口。

表 5-1 矩阵处理编程接口说明

地址	名称	属性	说明
0x3ff00600	src_start_addr	RW	源矩阵起始地址
0x3ff00608	dst_start_addr	RW	目标矩阵起始地址
0x3ff00610	row	RW	源矩阵的一行元素个数
0x3ff00618	col	RW	源矩阵的一列元素个数
0x3ff00620	length	RW	源矩阵所在大矩阵的行跨度（字节）
0x3ff00628	width	RW	目标矩阵所在大矩阵的行跨度（字节）
0x3ff00630	trans_ctrl	RW	转置控制寄存器
0x3ff00638	trans_status	RO	转置状态寄存器

表 5-2 矩阵处理寄存器地址说明

地址	名称
0x3ff00600	0 号转置模块的 src_start_addr
0x3ff00608	0 号转置模块的 dst_start_addr

0x3ff00610	0 号转置模块的 row
0x3ff00618	0 号转置模块的 col
0x3ff00620	0 号转置模块的 length
0x3ff00628	0 号转置模块的 width
0x3ff00630	0 号转置模块的 trans_ctrl
0x3ff00638	0 号转置模块的 trans_status
0x3ff00700	1 号转置模块的 src_start_addr
0x3ff00708	1 号转置模块的 dst_start_addr
0x3ff00710	1 号转置模块的 src_row_stride
0x3ff00718	1 号转置模块的 src_last_row_addr
0x3ff00720	1 号转置模块的 length
0x3ff00728	1 号转置模块的 width
0x3ff00730	1 号转置模块的 trans_ctrl
0x3ff00738	1 号转置模块的 trans_status

表 5-3 trans\_ctrl 寄存器的各位解释

字段	说明
0	使能位
1	是否允许写目标矩阵。为 0 时，转置过程只预取源矩阵，但不写目标矩阵。
2	源矩阵读取完毕后，是否有效中断。
3	目标矩阵写入完毕后，是否有效中断，
7..4	Arcmd，读命令内部控制位。当 arcache 为 4'hf 时，必须设为 4'hc。当 arcache 为其它值时无意义。
11..8	Arcache，读命令内部控制位。为 4'hf 时，使用 cache 通路，为 4'h0 时，使用 uncach 通路。其它值无意义。
15..12	Awcmd，写命令内部控制位。当 awcache 为 4'hf 时，必须设为 4'hb。当 awcache 为其它值时无意义。
19..16	Awcache，写命令内部控制位。为 4'hf 时，使用 cache 通路，为 4'h0 时，使用 uncach 通路。其它值无意义。
21..20	矩阵的元素大小，00 表示 1 个字节，01 表示 2 个字节，10 表示 4 个字节，11 表示 8 个字节
22	trans_yes，为 1 表示进行转置；为 0 表示不转置（LS3A1000E 以前版本该位为只读，仅支持转置功能）

表 5-4 trans\_status 寄存器的各位解释

字段	说明
0	源矩阵读取完毕
1	目标矩阵写入完毕

## 6 处理器核间中断与通信

龙芯 3A1000 为每个处理器核都实现了 8 个核间中断寄存器（IPI）以支持多核 BIOS 启动和操作系统运行时在处理器核之间进行中断和通信，其说明和地址见表 6-1 到表 6-5。

表 6-1 处理器核间中断相关的寄存器及其功能描述

名称	读写权限	描述
IPI_Status	R	32 位状态寄存器，任何一位有被置 1 且对应位使能情况下，处理器核 INT4 中断线被置位。
IPI_Enable	RW	32 位使能寄存器，控制对应中断位是否有效
IPI_Set	W	32 位位置寄存器，往对应的位写 1，则对应的 STATUS 寄存器位被置 1
IPI_Clear	W	32 位清除寄存器，往对应的位写 1，则对应的 STATUS 寄存器位被清 0
MailBox0	RW	缓存寄存器，供启动时传递参数使用，按 64 或者 32 位的 uncache 方式进行访问。
MailBox01	RW	缓存寄存器，供启动时传递参数使用，按 64 或者 32 位的 uncache 方式进行访问。
MailBox02	RW	缓存寄存器，供启动时传递参数使用，按 64 或者 32 位的 uncache 方式进行访问。
MailBox03	RW	缓存寄存器，供启动时传递参数使用，按 64 或者 32 位的 uncache 方式进行访问。

在龙芯 3A1000 与处理器核间中断相关的寄存器及其功能描述如下：

表 6-2 0 号处理器核核间中断与通信寄存器列表

名称	地址	权限	描述
Core0_IPI_Status	0x3ff01000	R	0 号处理器核的 IPI_Status 寄存器
Core0_IPI_Enalbe	0x3ff01004	RW	0 号处理器核的 IPI_Enalbe 寄存器
Core0_IPI_Set	0x3ff01008	W	0 号处理器核的 IPI_Set 寄存器
Core0_IPI_Clear	0x3ff0100c	W	0 号处理器核的 IPI_Clear 寄存器
Core0_MailBox0	0x3ff01020	RW	0 号处理器核的 IPI_MailBox0 寄存器
Core0_MailBox1	0x3ff01028	RW	0 号处理器核的 IPI_MailBox1 寄存器
Core0_MailBox2	0x3ff01030	RW	0 号处理器核的 IPI_MailBox2 寄存器
Core0_MailBox3	0x3ff01038	RW	0 号处理器核的 IPI_MailBox3 寄存器

表 6-3 1 号处理器核的核间中断与通信寄存器列表

名称	地址	权限	描述
Core1_IPI_Status	0x3ff01100	R	1 号处理器核的 IPI_Status 寄存器
Core1_IPI_Enalbe	0x3ff01104	RW	1 号处理器核的 IPI_Enalbe 寄存器
Core1_IPI_Set	0x3ff01108	W	1 号处理器核的 IPI_Set 寄存器

Core1_IPI_Clear	0x3ff0110c	W	1号处理器核的 IPI_Clear 寄存器
Core1_MailBox0	0x3ff01120	R	1号处理器核的 IPI_MailBox0 寄存器
Core1_MailBox1	0x3ff01128	RW	1号处理器核的 IPI_MailBox1 寄存器
Core1_MailBox2	0x3ff01130	W	1号处理器核的 IPI_MailBox2 寄存器
Core1_MailBox3	0x3ff01138	W	1号处理器核的 IPI_MailBox3 寄存器

表 6-4 2号处理器核的核间中断与通信寄存器列表

名称	地址	权限	描述
Core2_IPI_Status	0x3ff01200	R	2号处理器核的 IPI_Status 寄存器
Core2_IPI_Enalbe	0x3ff01204	RW	2号处理器核的 IPI_Enalbe 寄存器
Core2_IPI_Set	0x3ff01208	W	2号处理器核的 IPI_Set 寄存器
Core2_IPI_Clear	0x3ff0120c	W	2号处理器核的 IPI_Clear 寄存器
Core2_MailBox0	0x3ff01220	R	2号处理器核的 IPI_MailBox0 寄存器
Core2_MailBox1	0x3ff01228	RW	2号处理器核的 IPI_MailBox1 寄存器
Core2_MailBox2	0x3ff01230	W	2号处理器核的 IPI_MailBox2 寄存器
Core2_MailBox3	0x3ff01238	W	2号处理器核的 IPI_MailBox3 寄存器

表 6-5 3号处理器核的核间中断与通信寄存器列表

名称	地址	权限	描述
Core3_IPI_Status	0x3ff01300	R	3号处理器核的 IPI_Status 寄存器
Core3_IPI_Enalbe	0x3ff01304	RW	3号处理器核的 IPI_Enalbe 寄存器
Core3_IPI_Set	0x3ff01308	W	3号处理器核的 IPI_Set 寄存器
Core3_IPI_Clear	0x3ff0130c	W	3号处理器核的 IPI_Clear 寄存器
Core3_MailBox0	0x3ff01320	R	3号处理器核的 IPI_MailBox0 寄存器
Core3_MailBox1	0x3ff01328	RW	3号处理器核的 IPI_MailBox1 寄存器
Core3_MailBox2	0x3ff01330	W	3号处理器核的 IPI_MailBox2 寄存器
Core3_MailBox3	0x3ff01338	W	3号处理器核的 IPI_MailBox3 寄存器

上面列出的是单个龙芯 3A1000 芯片所组成的单节点多处理器系统的核间中断相关寄存器列表。在采用多片龙芯 3A1000 互连构成多节点 CC-NUMA 系统时，每个芯片内的节点对应一个系统全局节点编号，节点内处理器核的 IPI 寄存器地址按上表与其所在节点的基地址成固定偏移关系。例如，0号节点0号处理器核的 IPI\_Status 地址为 0x3ff01000，而1号节点的0号处理器地址则为 0x10003ff01000，依次类推。

## 7 I/O 中断

龙芯 3A1000 芯片最多支持 32 个中断源，以统一方式进行管理，如下图 7-1 所示，任意一个 I/O 中断源可以被配置为是否使能、触发的方式、以及被路由的目标处理器核中断脚。



图 7-1 龙芯 3A1000 处理器中断路由示意图

中断相关配置寄存器都是以位的形式对相应的中断线进行控制，中断控制位连接及属性配置见下表 7-1。中断使能（Enable）的配置有三个寄存器：Intenset、Intenclr 和 Inten。Intenset 设置中断使能，Intenset 寄存器写 1 的位对应的中断被使能。Intenclr 清除中断使能，Intenclr 寄存器写 1 的位对应的中断被清除。Inten 寄存器读取当前各中断使能的情况。脉冲形式的中断信号（如 PCI\_SERR）由 Intedge 配置寄存器来选择，写 1 表示脉冲触发，写 0 表示电平触发。中断处理程序可以通过 Intenclr 的相应位来清除脉冲记录。

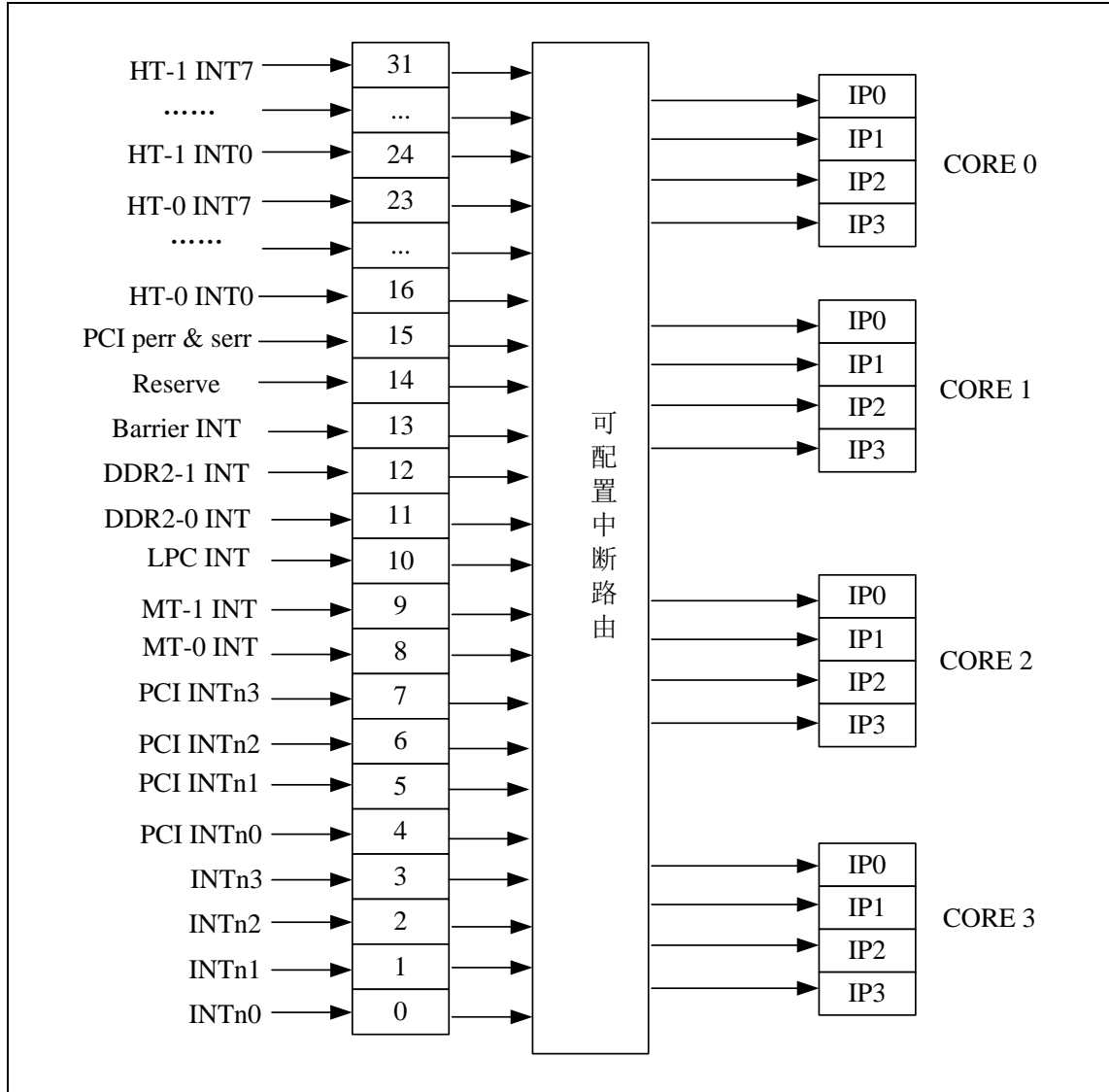

表 7-1 中断控制寄存器

位域	访问属性/缺省值				中断源
	Intedge	Inten	Intenset	Intenclr	
3 : 0	RW / 0	R / 0	W / 0	W / 0	Sys_int0-3
7 : 4	RO / 0	R / 0	RW / 0	RW / 0	PCI_INTn
8	RO / 0	R / 0	RW / 0	RW / 0	Matrix_int0
9	RO / 1	R / 0	RW / 0	RW / 0	Matrix_int1
10	RO / 1	R / 0	RW / 0	RW / 0	Lpc
12 : 11	RW / 0	保留	保留	保留	Mc0-1
13	RW / 0	R / 0	RW / 0	RW / 0	Barrier
14	RW / 0	R / 0	RW / 0	RW / 0	保留
15	RW / 0	R / 0	RW / 0	RW / 0	Pci_perr
23 : 16	RW / 0	R / 0	RW / 0	RW / 0	HT0 int0-7
31 : 24	RW / 0	R / 0	RW / 0	RW / 0	HT1 int0-7

表 7-2 I/O 控制寄存器地址

名称	地址偏移	描述
Intisr	0x3ff01420	32 位中断状态寄存器
Inten	0x3ff01424	32 位中断使能状态寄存器
Intenset	0x3ff01428	32 位设置使能寄存器
Intenclr	0x3ff0142c	32 位清除使能寄存器
Intedge	0x3ff01438	32 位触发方式寄存器
CORE0_INTISR	0x3ff01440	路由给 CORE0 的 32 位中断状态
CORE1_INTISR	0x3ff01448	路由给 CORE1 的 32 位中断状态
CORE2_INTISR	0x3ff01450	路由给 CORE2 的 32 位中断状态
CORE3_INTISR	0x3ff01458	路由给 CORE3 的 32 位中断状态

在龙芯 3A1000 中集成了 4 个处理器核，上述的 32 位中断源可以通过软件配置选择期望中断的目标处理器核。进一步，中断源可以选择路由到处理器核中断 INT0 到 INT3 中的任意一个，即对应 CP0\_Status 的 IP2 到 IP5。32 个 I/O 中断源中每一个都对应一个 8 位的路由控制器，其格式和地址如下表 7-3 和 7-4 所示。路由寄存器采用向量的方式进行路由选择，如 0x48 标示路由到 3 号处理器的 INT2 上。

表 7-3 中断路由寄存器的说明

位域	说明
3:0	路由的处理器核向量号
7:4	路由的处理器核中断引脚向量号

表 7-4 中断路由寄存器地址

名称	地址偏移	描述	名称	地址偏移	描述
Entry0	0x3ff01400	Sys_int0	Entry16	0x3ff01410	HT0-int0
Entry1	0x3ff01402	Sys_int1	Entry17	0x3ff01411	HT0-int1
Entry2	0x3ff01403	Sys_int2	Entry18	0x3ff01412	HT0-int2
Entry3	0x3ff01404	Sys_int3	Entry19	0x3ff01413	HT0-int3
Entry4	0x3ff01405	Pci_int0	Entry20	0x3ff01414	HT0-int4
Entry5	0x3ff01406	Pci_int1	Entry21	0x3ff01415	HT0-int5
Entry6	0x3ff01407	Pci_int2	Entry22	0x3ff01416	HT0-int6
Entry7	0x3ff01408	Pci_int3	Entry23	0x3ff01417	HT0-int7
Entry8	0x3ff01409	Matrix int0	Entry24	0x3ff01418	HT1-int0
Entry9	0x3ff0140a	Matrix int1	Entry25	0x3ff01419	HT1-int1
Entry10	0x3ff0140b	Lpc int	Entry26	0x3ff0141a	HT1-int2
Entry11	0x3ff0140c	Mc0	Entry27	0x3ff0141b	HT1-int3
Entry12	0x3ff0140d	Mc1	Entry28	0x3ff0141c	HT1-int4
Entry13	0x3ff0140e	Barrier	Entry29	0x3ff0141d	HT1-int5
Entry14	0x3ff0140f	保留	Entry30	0x3ff0141e	HT1-int6
Entry15	0x3ff0140f	Pci_perr/serr	Entry31	0x3ff0141f	HT1-int7

## 8 DDR2/3 SDRAM 控制器配置

龙芯 3 号处理器内部集成的内存控制器的设计遵守 DDR2/3 SDRAM 的行业标准(JESD79-2 和 JESD79-3)。在龙芯 3 号处理器中, 所实现的所有内存读/写操作都遵守 JESD79-2B 及 JESD79-3 的规定。

### 8.1 DDR2/3 SDRAM控制器功能概述

龙芯 3 号处理器支持最大 4 个 CS (由 4 个 DDR2 SDRAM 片选信号实现, 即两个双面内存条), 一共含有 18 位的地址总线 (即: 15 位的行列地址总线和 3 位的逻辑 Bank 总线)。

龙芯 3 号处理器在具体选择使用不同内存芯片类型时, 可以调整 DDR2/3 控制器参数设置进行支持。其中, 支持的最大片选 (CS<sub>n</sub>) 数为 4, 行地址 (RAS<sub>n</sub>) 数为 15, 列地址 (CAS<sub>n</sub>) 数为 14, 逻辑体选择 (BANK<sub>n</sub>) 数为 3。最大支持的地址空间为 128GB (2<sup>37</sup>)。

CPU 发送的内存请求物理地址将按照如下图所示的方法进行行列地址转换:

以 4GB 地址空间为例, 按照下面的配置:

片选 = 4            Bank 数 = 8  
行地址数 = 12    列地址数 = 12



图 8-1 DDR2 SDRAM 行列地址与 CPU 物理地址的转换

龙芯 3 号处理器所集成的内存控制电路只接受来自处理器或者外部设备的内存读/写请求, 在所有的内存读/写操作中, 内存控制电路处于从设备状态 (Slave State)。

龙芯 3 号处理器中内存控制器具有如下特征:

- 接口上命令、读写数据全流水操作
- 内存命令合并、排序提高整体带宽
- 配置寄存器读写端口, 可以修改内存设备的基本参数
- 内建动态延迟补偿电路 (DCC), 用于数据的可靠发送和接收
- ECC 功能可以对数据通路上的 1 位和 2 位错误进行检测, 并能对 1 位错误进行自动纠错
- 支持 133-400MHZ 工作频率

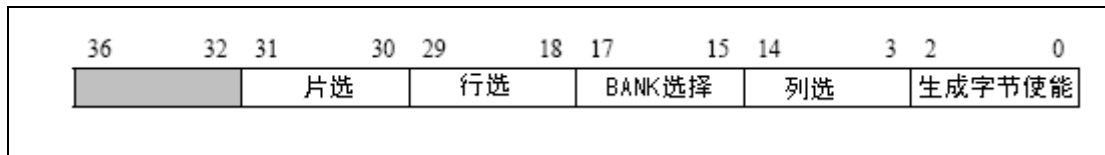
### 8.2 DDR2/3 SDRAM读操作协议

DDR2/3 SDRAM 读操作的协议如图 11-2 所示。在图中命令 (Command, 简称 CMD) 由

RAS<sub>n</sub>, CAS<sub>n</sub> 和 WE<sub>n</sub>, 共三个信号组成。对于读操作, RAS<sub>n</sub>=1, CAS<sub>n</sub>=0, WE<sub>n</sub>=1。



图 8-2 DDR2 SDRAM 读操作协议

上图中, Cas Latency (CL) = 3, Read Latency (RL) = 3, Burst Length = 8。

### 8.3 DDR2/3 SDRAM 写操作协议

DDR2/3 SDRAM 写操作的协议如图 11-3 所示。在图中命令 CMD 是由 RAS<sub>n</sub>, CAS<sub>n</sub> 和 WE<sub>n</sub>, 共三个信号组成的。对于写操作, RAS<sub>n</sub>=1, CAS<sub>n</sub>=0, WE<sub>n</sub>=0。另外, 与读操作不同, 写操作需要 DQM 来标识写操作的掩码, 即需要写入的字节数。DQM 与图中 DQs 信号同步。

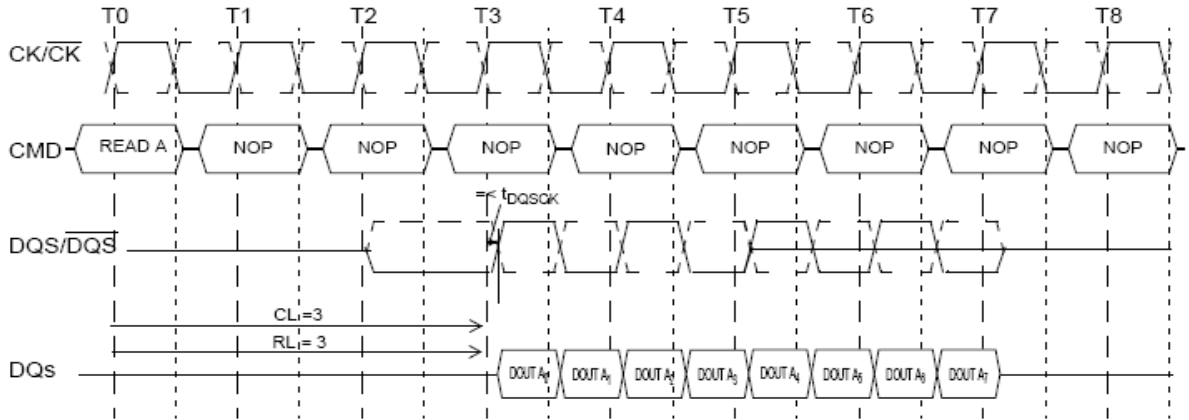

图 8-3 DDR2 SDRAM 写操作协议

上图中, Cas Latency (CL) = 3, Write Latency (WL) = Read Latency (RL) - 1 = 2, Burst Length = 4。

### 8.4 DDR2/3 SDRAM 参数配置格式

由于系统中可能使用不同类型的 DDR2/3 SDRAM, 因此, 在系统上电复位以后, 需要对 DDR2/3 SDRAM 进行配置。在 JESD79-2B 和 JESD79-3 中规定了详细的配置操作和配置过程,

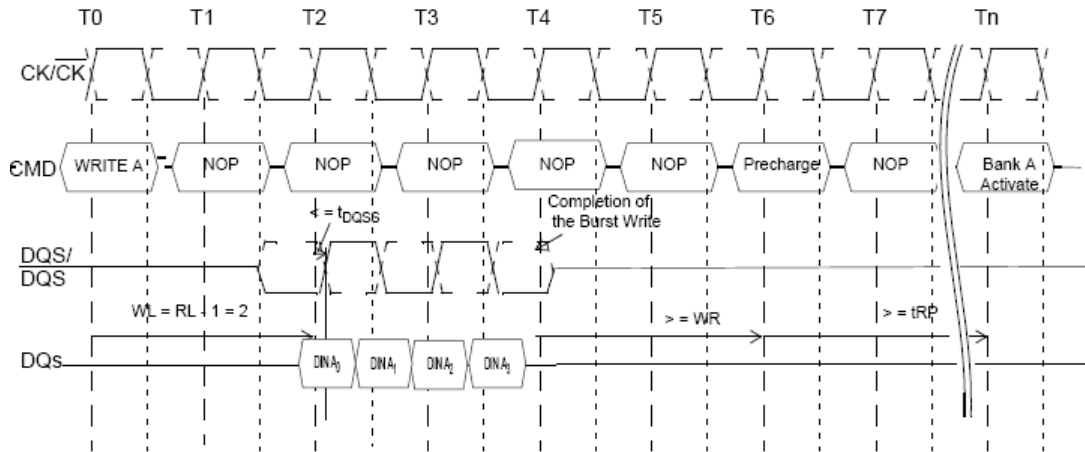
在没有完成 DDR2/3 的内存初始化操作之前，DDR2/3 不可用。内存初始化操作执行顺序如下：

- (1) 系统复位，此时控制器内部所有寄存器内容将被清除为初始值。
- (2) 系统解复位。
- (3) 向配置寄存器地址发 64 位写指令，配置所有 180 个配置寄存器。此时如果写 CTRL\_03，应将其中参数 START 设为 0。所有寄存器都必须正确配置才可以正常工作。
- (4) 向配置寄存器 CTRL\_03 中发 64 位写指令。此时应将参数 START 设为 1。结束后内存控制器将自动对内存发起初始化指令。

在龙芯 3 号处理器设计中，DDR2/3 SDRAM 的配置在系统主板初始化完成以后，需要使用内存之前，进行内存类型的配置。具体的配置操作是对物理地址 0x0000 0000 0FF0 0000 相对应的 180 个 64 位寄存器写入相应的配置参数。一个寄存器可能会包括多个、一个、部分参数的数据。这些配置寄存器及其包含的参数意义如下表（寄存器中未使用的位均为保留位），表中还给出了基于 DDR2 667 的一种寄存器配置方式，具体的配置可以根据实际情况再决定：

表 8-1 DDR2 SDRAM 配置参数寄存器格式

参数名称	位	缺省值	范围	描述
CONF_CTL_00[63:0]		Offset: 0x00	DDR2 667: 0x0000010000000101	
CONCURRENTAP	48:48	0x0	0x0-0x1	是否允许控制器对一个 bank 进行 auto precharge 时，对另外一个 bank 发出命令。注：部分内存条不支持
BANK_SPLIT_EN	40:40	0x0	0x0-0x1	是否允许命令队列重排序逻辑对 bank 进行拆分（split）
AUTO_REFRESH_MODE	32:32	0x0	0x0-0x1	设置 auto-refresh 是在下一个 burst 还是下一个命令边界发出
AREFRESH	24:24	0x0	0x0-0x1	根据 auto_refresh_mode 参数的设置，向内存发起自动刷新命令（只写）
AP	16:16	0x0	0x0-0x1	是否使能内存控制器自动刷新功能，置 1，表示内存访问为 CLOSE PAGE 方式。
ADDR_CMP_EN	8:8	0x0	0x0-0x1	是否允许命令队列重排序逻辑对地址冲突进行检测
CONF_CTL_01[63:0]		Offset: 0x10	DDR2 667: 0x0000010100010000	
FWC	56:56	0x0	0x0-0x1	是否强制进行写检查，当这个参数设置后，内存控制器将用 xor_check_bits 参数指定的数与数据

				进行异或写入内存（只写）
FAST_WRITE	48:48	0x0	0x0-0x1	是否允许控制器打开快速写功能。打开快速写功能后，控制器在未收到全部写数据后即向内存模块发出写命令。
ENABLE_QUICK_SREFRESH	40:40	0x0	0x0-0x1	是否使能快速自刷新。当这个参数使能后，内存的初始化未进行完就进入自刷新状态
EIGHT_BANK_MODE	32:32	0x0	0x0-0x1	指示内存模块是否有 8 个 bank
ECC_DISABLE_WUC_ERR	24:24	0x0	0x0-0x1	当写操作检测到不可恢复的错误时，是否禁止将内存较验码设置为出错
DQS_N_EN	16:16	0x0	0x0-0x1	设置 DQS 信号为单端还是差分信号。
DLLLOCKREG	0:0	0x0	0x0-0x1	指示 DLL 是否已锁定（只读），只有在 DLL 锁定之后，对内存发起的读写操作才能有效到达内存，所以，可以用本位判断第一次写内存的时机。
CONF_CTL_02[63:0]      Offset: 0x20      DDR2 667: 0x0100010100000000				
PRIORITY_EN	56:56	0x0	0x0-0x1	是否使能命令队列重排序逻辑使用优先级
POWER_DOWN	48:48	0x0	0x0-0x1	当使能这个参数时，内存控制器将用 pre-charge 命令关闭内存模块的所有页面，使时钟使能信号为低，不发送收到的所有命令，直到这个参数重新设置为 0
PLACEMENT_EN	40:40	0x0	0x0-0x1	是否使能命令重排序逻辑
ODT_ADD_TURN_CLOCK_EN	32:32	0x0	0x0-0x1	在对不同片选的快速背对背读或者写命令中间是否插入一个 turn-around 时钟。通常情况下，插入一个这样的周期是对内存是需要的。
NO_CMD_INIT	24:24	0x0	0x0-0x1	在内存初始化过程中，是否禁止在内存模块的 tDLL 时间内发出其它命令
INTRPTWRITENA	16:16	0x0	0x0-0x1	是否允许用 autoprecharge 命令加上对同一 bank 的其它写命令打断前一个写命令
INTRPTREADA	8:8	0x0	0x0-0x1	是否允许用 autoprecharge 命令加上对同一 bank 的其它读命令打断前一个读命令
INTRPTAPBURST	0:0	0x0	0x0-0x1	是否允许对另一 bank 的其它命令打断当前的 auto-precharge 命令
CONF_CTL_03[63:0]      Offset: 0x30      DDR2 667: 0x0101010001000000				
SWAP_PORT_SWAP_EN	56:56	0x0	0x0-0x1	当 swap_en 使能时，该参数决定是否将同一端口上的类似命令进行交换
SWAP_EN	48:48	0x0	0x0-0x1	在使能命令队列重排序逻辑时，当高优先级命令

				到达时，是否将正在执行的命令与新命令交换
START	40:40	0x0	0x0-0x1	是否开始内存的初始化工作。需要在所有的参数配置完成之后，再设置该位，让内存进入初始化配置。在没有完成其它位的配置之前就配置该位，很可能导致内存访问错误。
SREFRESH	32:32	0x0	0x0-0x1	内存模块是否进入自刷新工作模式
RW_SAME_EN	24:24	0x0	0x0-0x1	在命令队列重排序逻辑中是否考虑对同一 bank 读写命令的重组
REG_DIMM_EN	16:16	0x0	0x0-0x1	是否使能 registered DIMM 内存模组
REDUC	8:8	0x0	0x0-0x1	是否只使用 32 位位宽的内存数据通道，通常情况下，不应设置该位
PWRUP_SREFRESH_EXIT	0:0	0x0	0x0-0x1	是用 self-refresh 命令而不是用正常的内存初始化命令来脱离下电模式
CONF_CTL_04[63:0]      Offset: 0x40      DDR2 667: 0x0102010100010101				
RTT_0	57:56	0x0	0x0-0x3	使能内存模块的片上终端电阻。 00 –disable 其它-enable，电阻大小由 mrs_data 中的值决定
CTRL_RAW	49:48	0x0	0x0-0x3	设置 ECC 的检错和纠错模式 2'b00 – 不使用 ECC 2'b01 – 只报错，不纠错 2'b10 – 没有使用 ECC 设备 2'b11 – 使用 ECC 报错纠错
AXIO_W_PRIORITY	41:40	0x0	0x0-0x3	设置 AXIO 端口写命令优先级
AXIO_R_PRIORITY	33:32	0x0	0x0-0x3	设置 AXIO 端口读命令优先级
WRITE_MODEREG	24:24	0x0	0x0-0x1	是否写内存模块的 EMRS 寄存器（只写），每次写 1 时控制器就将配置参数中 emrs_data 与 mrs_data 发往内存。
WRITEINTERP	16:16	0x0	0x0-0x1	定义是否能用一个读命令取打断一个写突发
TREF_ENABLE	8:8	0x0	0x0-0x1	是否使能控制器内部的自动刷新功能，通常的情况下，应该将该位置 1
TRAS_LOCKOUT	0:0	0x0	0x0-0x1	是否在 tRAS 时间到期之前发出 auto-prechareg 命令
CONF_CTL_05[63:0]      Offset: 0x50      DDR2 667: 0x0700000404050100				
Q_FULLNESS	58:56	0x0	0x0-0x7	定义内存控制器命令队列中有多少命令时认为

				命令队列满
PORT_DATA_ERROR_TYPE	50:48	0x0	0x0-0x7	定义内存控制器端口上数据错误类型（只读） 位 0 – 突发数据个数大于 16 位 1 – 写数据交错 位 2 – ECC 2 位错
OUT_OF_RANGE_TYPE	42:40	0x0	0x0-0x7	定义发生越界访问时的错误类型（只读）
MAX_CS_REG	34:32	0x4	0x0-0x4	定义控制器所用片选个数（只读）
COLUMN_SIZE	26:24	0x0	0x0-0x7	设置实际列地址数和最大列地址数(14)之间的差值，应该根据具体的内存颗粒进行配置。 内存所用列地址数 = 14 - COLUMN_SIZE
CASLAT	18:16	0x0	0x0-0x7	设置 CAS latency 值。应当根据具体的内存颗粒在不同的运行频率下进行配置。
ADDR_PINS	10:8	0x0	0x0-0x7	设置实际地址引脚数和最大地址数(15)之间的差值 内存所用地址线数 = 15 – ADDR_PINS
CONF_CTL_06[63:0]      Offset: 0x60      DDR2 667: 0x0a04040603040003				
APREBIT	59:56	0x0	0x0-0xf	定义用哪位地址线向内存发出 <b>autoprecharge</b> 命令，一般为 bit 10。
WRLAT	50:48	0x0	0x0-0x7	写操作时写命令发出到接收到第一个数据的时间(按时钟周期数)，同时决定何时使对应的 ODT 信号有效。 注：当 WRLAT = (CASLAT_LIN /2)时，会在不同 CS 读写之间加入一拍额外延迟。
TWTR	42:40	0x0	0x0-0x7	定义从写命令切换到读命令所需要的时钟周期数，需要根据具体内存颗粒及运行频率进行配置。
TWR_INT	34:32	0x0	0x0-0x7	定义内存模组的写恢复时间，需要根据具体内存颗粒及运行频率进行配置。
TRTP	26:24	0x0	0x0-0x7	定义内存模组的读命令到 <b>precharge</b> 周期数，需要根据具体内存颗粒及运行频率进行配置。
TRRD	18:16	0x0	0x0-0x7	定义到不同 bank 的 <b>active</b> 命令时间间隔，需要根据具体内存颗粒及运行频率进行配置。
TCKE	2:0	0x0	0x0-0x7	定义 CKE 信号最小脉宽



CONF_CTL_07[63:0]		Offset: 0x70		DDR2 667: 0x0f0e020000f0a0a	
MAX_ROW_REG	59:56	0xf	0x0-0xf	系统最大行地址个数（只读）	
MAX_COL_REG	51:48	0xe	0x0-0xe	系统最大列地址个数（只读）	
INITAREF	43:40	0x0	0x0-0xf	定义系统初始化时所需要执行的 <code>autorefresh</code> 命令个数。DDR2 时设为 2，DDR3 时设为 0。	
CS_MAP	19:16	0x0	0x0-0xf	定义可用片选信号，本参数应当根据实际使用的片选个数进行正确的配置，不正确的配置将会导致错误的内存访问。该参数的四位分别对应于 CS0- CS3	
CASLAT_LIN	3:0	0x0	0x0-0xf	当板上走线延迟为 DDR2 时钟周期的 0.5~1.5 倍： $CASLAT\_LIN = CASLAT \times 2$ 小于 0.5 倍： $CASLAT\_LIN = CASLAT \times 2 - 1$ 大于 1.5 倍： $CASLAT\_LIN = CASLAT \times 2 + 1$ （以半个时钟周期为单位）	
CONF_CTL_08[63:0]		Offset: 0x80		DDR2 667: 0x0804020108040201	
ODT_WR_MAP_CS3	59:56	0x0	0x0-0xf	定义 CS3 有写命令时，将指定的 CS 的 ODT 终端电阻有效，具体的配置应当参考相应的内存颗粒手册对于 ODT 配置的要求。该参数的四位分别对应于 CS0- CS3	
ODT_WR_MAP_CS2	51:48	0x0	0x0-0xf	定义 CS2 有写命令时，将指定的 CS 的 ODT 终端电阻有效，具体的配置应当参考相应的内存颗粒手册对于 ODT 配置的要求。该参数的四位分别对应于 CS0- CS3	
ODT_WR_MAP_CS1	43:40	0x0	0x0-0xf	定义 CS1 有写命令时，将指定的 CS 的 ODT 终端电阻有效，具体的配置应当参考相应的内存颗粒手册对于 ODT 配置的要求。该参数的四位分别对应于 CS0- CS3	
ODT_WR_MAP_CS0	35:32	0x0	0x0-0xf	定义 CS0 有写命令时，将指定的 CS 的 ODT 终端电阻有效，具体的配置应当参考相应的内存颗粒手册对于 ODT 配置的要求。该参数的四位分别对应于 CS0- CS3	
ODT_RD_MAP_CS3	27:24	0x0	0x0-0xf	定义 CS3 有读命令时，将指定的 CS 的 ODT 终端电阻有效，具体的配置应当参考相应的内存颗粒手册对于 ODT 配置的要求。该参数的四位分别对应于 CS0- CS3	

ODT_RD_MAP_CS2	19:16	0x0	0x0-0xf	定义 CS2 有读命令时，将指定的 CS 的 ODT 终端电阻有效，具体的配置应当参考相应的内存颗粒手册对于 ODT 配置的要求。该参数的四位分别对应于 CS0- CS3
ODT_RD_MAP_CS1	11:8	0x0	0x0-0xf	定义 CS1 有读命令时，将指定的 CS 的 ODT 终端电阻有效，具体的配置应当参考相应的内存颗粒手册对于 ODT 配置的要求。该参数的四位分别对应于 CS0- CS3
ODT_RD_MAP_CS0	3:0	0x0	0x0-0xf	定义 CS0 有读命令时，将指定的 CS 的 ODT 终端电阻有效，具体的配置应当参考相应的内存颗粒手册对于 ODT 配置的要求。该参数的四位分别对应于 CS0- CS3
CONF_CTL_09[63:0]      Offset: 0x90      DDR2 667: 0x0000070d00000000				
OCD_ADJUST_PUP_CS0	60:56	0x0	0x0-0x1f	设置内存模组片选 0 OCD 上拉调整值。内存控制器将在初始化时根据这个参数的值向内存模组发出 OCD 调整命令
OCD_ADJUST_PDN_CS0	52:48	0x0	0x0-0x1f	设置内存模组片选 0 OCD 下拉调整值。内存控制器将在初始化时根据这个参数的值向内存模组发出 OCD 调整命令
TRP	43:40	0x0	0x0-0xf	定义内存模组执行 pre-charge 所需要的时钟周期数，需要根据具体内存颗粒及运行频率进行配置。
TDAL	35:32	0x0	0x0-0xf	当 auto-precharge 参数设置后，该参数定义了 auto-precharge 和 write recovery 时钟周期数。 TDAL = auto-precharge + write recovery 该参数仅在设置了 AP 之后才生效。
PORT_CMD_ERROR_TYPE	19:16	0x0	0x0-0xf	端口上发生命令错误的类型（只读） 位 0 – 数据位宽过大 位 1 – 关键字优先操作地址未对齐 位 2 – 关键字优先操作字数不是 2 幂 位 3 – narrow transform 出错
CONF_CTL_10[63:0]      Offset: 0xa0      DDR2 667: 0x0000003f3f140612				
COMMAND_AGE_COUNT	37:32	0x0	0x0-0x3f	定义命令队列重排序逻辑使用 aging 算法时每个命令的 aging 初始值
AGE_COUNT	29:24	0x0	0x0-0x3f	定义命令队列重排序逻辑使用 aging 算法时每个

				命令的 aging 初始值
TRC	20:16	0x0	0x0-0x1f	定义对内存模组同一 bank 的 active 命令之间的时钟周期数，需要根据具体内存颗粒及运行频率进行配置。
TMRD	12:8	0x0	0x0-0x1f	定义配置内存模组模式寄存器需要的时钟周期数，通常为 2 个周期
TFAW	4:0	0x0	0x0-0x1f	定义内存模组 tFAW 参数，8 个逻辑 bank 时使用
CONF_CTL_12[63:0]      Offset: 0xc0      DDR2 667: 0x00002c0511000000				
TRFC	47:40	0x0	0x0-0xff	定义内存模组刷新操作需要的时钟周期数，需要根据具体内存颗粒及运行频率进行配置。
TRCD_INT	39:32	0x0	0x0-0xff	定义内存模组 RAS 到 CAS 之间的时钟周期数，需要根据具体内存颗粒及运行频率进行配置。
TRAS_MIN	31:24	0x0	0x0-0xff	定义内存模组行地址有效命令的最小时钟周期数
OUT_OF_RANGE_LENGTH	23:16	0x0	0x0-0xff	发生越界访问时的命令长度（只读）
ECC_U_SYND	15:8	0x0	0x0-0xff	发生 2bit 不可纠错误时的原因（只读）
ECC_C_SYND	7:0	0x0	0x0-0xff	发生 1bit 可纠错错误时的原因（只读）
CONF_CTL_17[63:0]      Offset: 0x110      DDR2 667: 0x0000000000000c2d				
TREF	13:0	0x0	0x0-0x3ff	定义内存模组两次刷新命令的时钟间隔，需要根据具体内存颗粒及运行频率进行配置。
CONF_CTL_18[63:0]      Offset: 0x120      DDR2 667: 0x001c000000000000				
AXIO_EN_LT_WIDTH_INSTR	63:48	0x0000	0x0-0xffff	定义 AXIO 端口是否接收小于 64 位位宽的内存访问
CONF_CTL_19[63:0]      Offset: 0x130      DDR2 667: 0x6d56000302000000				
TRAS_MAX	63:48	0x0000	0x0-0xffff	定义内存模组行有效命令的最大时钟周期数，需要根据具体内存颗粒及运行频率进行配置。
TPDEX	47:32	0x0000	0x0-0xffff	定义内存模组掉电退出命令的时钟周期数
TDLL	31:16	0x0000	0x0-0xffff	定义内存模组 DLL 锁定需要的时钟周期数
TCPD	15:0	0x0000	0x0-0xffff	定义内存模组时钟有效到 precharge 之间的时钟周期数，需要根据具体内存颗粒及运行频率进行配置。

CONF_CTL_20[63:0]      Offset: 0x140      DDR2 667: 0x0000204002000030				
XOR_CHECK_BITS	63:48	0x0000	0x0-0xffff	当 fwc 参数设定时,下次写操作的 check bit 将会与该参数进行异或后写入内存
VERSION	47:32	0x2040	0x2040	定义内存控制器版本号 (只读)
TXSR	31:16	0x0000	0x0-0xffff	定义内存模组自刷新退出需要的时钟周期数
TXSNR	15:0	0x0000	0x0-0xffff	定义内存模组 tXSNR 参数
CONF_CTL_21[63:0]      Offset: 0x150      DDR2 667: 0x0000000000000000				
ECC_C_ADDR[36:8]	60:32	0x0	0x0-0x1ffffff f	记录发生 1bit ECC 错误时的地址信息 (只读)
ECC_C_ADDR[7:0]	31:24	0x0000	0x0-0x1ffffff f	记录发生 1bit ECC 错误时的地址信息 (只读)
TINIT	23:0	0x0000	0x0-0xffff	定义内存模组初始化需要的时钟周期数,需要根据具体内存颗粒及运行频率进行配置。一般为 200us。
CONF_CTL_22[63:0]      Offset: 0x160      DDR2 667: 0x0000000000000000				
ECC_U_ADDR[36:32]	36:32	0x0	0x0-0x1ffffff f	记录发生 2bit ECC 错误时的地址信息 (只读)
ECC_U_ADDR[31:0]	31:0	0x0	0x0-0x1ffffff f	记录发生 2bit ECC 错误时的地址信息 (只读)
CONF_CTL_23[63:0]      Offset: 0x170      DDR2 667: 0x0000000000000000				
OUT_OF_RANGE_ADDR[36:32]	36:32	0x0	0x0-0x1ffffff f	记录发生越界访问时的地址信息 (只读)
OUT_OF_RANGE_ADDR[31:0]	31:0	0x0	0x0-0x1ffffff f	记录发生越界访问时的地址信息 (只读)
CONF_CTL_24[63:0]      Offset: 0x180      DDR2 667: 0x0000000000000000				
PORT_CMD_ERROR_ADDR[36:32]	36:32	0x0	0x0-0x1ffffff f	记录端口发生命令错误时的地址信息 (只读)
PORT_CMD_ERROR_ADDR[31:0]	31:0	0x0	0x0-0x1ffffff f	记录端口发生命令错误时的地址信息 (只读)
CONF_CTL_25[63:0]      Offset: 0x190      DDR2 667: 0x0000000000000000				
ECC_C_DATA[63:32]	63:32	0x0	0x0-0x1ffffff f	记录发生 1bit ECC 错误时的数据信息 (只读)
ECC_C_DATA[31:0]	31:0	0x0	0x0-0x1ffffff f	记录发生 1bit ECC 错误时的数据信息 (只读)

CONF_CTL_26[63:0]      Offset: 0x1a0      DDR2 667: 0x0000000000000000				
ECC_U_DATA[63:32]	63:32	0x0	0x0-0x1ffffff	记录发生 2bit ECC 错误时的数据信息（只读）
ECC_U_DATA[31:0]	31:0	0x0	0x0-0x1ffffff	记录发生 2bit ECC 错误时的数据信息（只读）
CONF_CTL_27[63:0]      Offset: 0x1b0      DDR2 667: 0x0000000000000000				
CKE_DELAY	2:0	0x0	0x0-0x7	CKE 有效延迟。 注：用于控制内部 srefresh_enter 命令的响应时间，对于龙芯 3 号无效。
CONF_CTL_29[63:0]      Offset: 0x1d0      DDR2 667: 0x0103070400000101				
TDFI_PHY_WRLAT_BASE	59:56	0x0	0x0-0xf	设置 DDR PHY 中写数据需加入的延迟。对于龙芯 3 号这个值应为 2
TDFI_PHY_WRLAT	51:48	0x0	0x0-0xf	用于显示实际从写命令发出到写数据发出间隔的周期数（只读）
TDFI_PHY_RDLAT	44:40	0x0	0x0-0xf	设置读命令发出到读数据返回间隔的周期数
TDFI_CTRLUPD_MIN	35:32	0x4	0x0-0xf	保存 DFI Tctrlup_min 时间参数（只读）
DRAM_CLK_DISABLE	19:16	0x0	0x0-0xf	设置是否输出 DRAM 时钟信号，每位对应一个片选信号。0：输出时钟信号；1：禁止输出时钟信号。
ODT_ALT_EN	8:8	0x0	0x0-0x1	是否支持 CAS=3 时的 ODT 信号。 注：对于龙芯 3 号，无效
DRIVE_DQ_DQS	0:0	0x0	0x0-0x1	设置当控制器空闲时是否驱动数据总线
CONF_CTL_30[63:0]      Offset: 0x1e0      DDR2 667: 0x0c2d0c2d0c2d0205				
TDFI_PHYUPD_TYPE0	61:48	0x0000	0x0-0x3fff	这个值等于 TREF（只读）
TDFI_PHYUPD_RESP	45:32	0x0000	0x0-0x3fff	这个值等于 TREF（只读）
TDFI_CTRLUPD_MAX	29:16	0x0000	0x0-0x3fff	这个值等于 TREF（只读）
TDFI_RDDATA_EN_BASE	12:8	0x00	0x0-0x1f	DDR PHY 内部读命令发出到读返回的基本时间。对于龙芯 3 号这个值为 2
TDFI_RDDATA_EN	4:0	0x00	0x0-0x1f	用于显示从读命令发出到读数据返回的实际周期数
CONF_CTL_31[63:0]      Offset: 0x1f0      DDR2 667: 0x0020008000000000				
DLL_CTRL_REG_0_0	63:32	0x00000	0x0-0xffffffff	第 0 数据组（DQ7-DQ0）DLL 控制信号

				<p>24: 控制内部 DLL 的使能信号, 为 0 时 DLL 有效</p> <p>23:16: 控制写数据 (DQ) 与 DQS 之间的相位关系, 每个数值表示为 (1/精度) * 360。在龙芯 3 号中, 这个值一般为 1/4, 即 8'h20</p> <p>7:0: 控制内部 DLL 的精度, 在龙芯 3 号中, 这个值一般为 8'h80</p>
DFT_CTRL_REG	7:0	0x00	0x0-0xff	测试使能信号, 0x0 为正常工作模式
CONF_CTL_32[63:0]      Offset: 0x200      DDR2 667: 0x0020008000200080				
DLL_CTRL_REG_0_2	63:32	0x000000	0x0-0xffffffff	<p>第 2 数据组 (DQ23-DQ16) DLL 控制信号</p> <p>24: 控制内部 DLL 的使能信号, 为 0 时 DLL 有效</p> <p>23:16: 控制写数据 (DQ) 与 DQS 之间的相位关系, 每个数值表示为 (1/精度) * 360。在龙芯 3 号中, 这个值一般为 1/4, 即 8'h20</p> <p>7:0: 控制内部 DLL 的精度, 在龙芯 3 号中, 这个值一般为 8'h80</p>
DLL_CTRL_REG_0_1	31:0	0x0000	0x0-0xffffffff	<p>第 1 数据组 (DQ15-DQ8) DLL 控制信号</p> <p>24: 控制内部 DLL 的使能信号, 为 0 时 DLL 有效</p> <p>23:16: 控制写数据 (DQ) 与 DQS 之间的相位关系, 每个数值表示为 (1/精度) * 360。在龙芯 3 号中, 这个值一般为 1/4, 即 8'h20</p> <p>7:0: 控制内部 DLL 的精度, 在龙芯 3 号中, 这个值一般为 8'h80</p>
CONF_CTL_33[63:0]      Offset: 0x210      DDR2 667: 0x0020008000200080				
DLL_CTRL_REG_0_4	63:32	0x000000	0x0-0xffffffff	<p>第 4 数据组 (DQ39-DQ32) DLL 控制信号</p> <p>24: 控制内部 DLL 的使能信号, 为 0 时 DLL 有效</p> <p>23:16: 控制写数据 (DQ) 与 DQS 之间的相位关系, 每个数值表示为 (1/精度) * 360。在龙芯 3 号中, 这个值一般为 1/4, 即 8'h20</p>

				7:0: 控制内部 DLL 的精度, 在龙芯 3 号中, 这个值一般为 8'h80
DLL_CTRL_REG_0_3	31:0	0x00000	0x0-0xffffffff	<p>第 3 数据组 (DQ31-DQ24) DLL 控制信号</p> <p>24: 控制内部 DLL 的使能信号, 为 0 时 DLL 有效</p> <p>23:16: 控制写数据 (DQ) 与 DQS 之间的相位关系, 每个数值表示为 (1/精度) * 360。在龙芯 3 号中, 这个值一般为 1/4, 即 8'h20</p> <p>7:0: 控制内部 DLL 的精度, 在龙芯 3 号中, 这个值一般为 8'h80</p>
CONF_CTL_34[63:0]      Offset: 0x220      DDR2 667: 0x0020008000200080				
DLL_CTRL_REG_0_6	63:32	0x00000	0x0-0xffffffff	<p>第 6 数据组 (DQ55-DQ48) DLL 控制信号</p> <p>24: 控制内部 DLL 的使能信号, 为 0 时 DLL 有效</p> <p>23:16: 控制写数据 (DQ) 与 DQS 之间的相位关系, 每个数值表示为 (1/精度) * 360。在龙芯 3 号中, 这个值一般为 1/4, 即 8'h20</p> <p>7:0: 控制内部 DLL 的精度, 在龙芯 3 号中, 这个值一般为 8'h80</p>
DLL_CTRL_REG_0_5	31:0	0x00000	0x0-0xffffffff	<p>第 5 数据组 (DQ47-DQ40) DLL 控制信号</p> <p>24: 控制内部 DLL 的使能信号, 为 0 时 DLL 有效</p> <p>23:16: 控制写数据 (DQ) 与 DQS 之间的相位关系, 每个数值表示为 (1/精度) * 360。在龙芯 3 号中, 这个值一般为 1/4, 即 8'h20</p> <p>7:0: 控制内部 DLL 的精度, 在龙芯 3 号中, 这个值一般为 8'h80</p>
CONF_CTL_35[63:0]      Offset: 0x230      DDR2 667: 0x0020008000200080				
DLL_CTRL_REG_0_8	63:32	0x00000	0x0-0xffffffff	<p>第 8 数据组 (DQ71-DQ64) DLL 控制信号</p> <p>24: 控制内部 DLL 的使能信号, 为 0 时 DLL 有效</p> <p>23:16: 控制写数据 (DQ) 与 DQS 之间的相位关系, 每个数值表示为 (1/精度) * 360。在龙芯 3 号中, 这个值一般为 1/4, 即 8'h20</p> <p>7:0: 控制内部 DLL 的精度, 在龙芯 3 号中, 这</p>

				个值一般为 8'h80
DLL_CTRL_REG_0_7	31:0	0x0000	0x0-0xffffffff	第 7 数据组 (DQ63-DQ56) DLL 控制信号 24: 控制内部 DLL 的使能信号, 为 0 时 DLL 有效 23:16: 控制写数据 (DQ) 与 DQS 之间的相位关系, 每个数值表示为 (1/精度) * 360。在龙芯 3 号中, 这个值一般为 1/4, 即 8'h20 7:0: 控制内部 DLL 的精度, 在龙芯 3 号中, 这个值一般为 8'h80
CONF_CTL_36[63:0]      Offset: 0x240      DDR2 667: 0x00001e0000001e00				
DLL_CTRL_REG_1_1	63:32	0x0000	0x0-0xffffffff	第 1 数据组 DLL 控制信号 15:8: 读数据返回时, DQS <sub>n</sub> 的相位延迟。 5:0: DLL 测试控制信号, 正常情况下为 8'h0
DLL_CTRL_REG_1_0	31:0	0x00000	0x0-0xffffffff	第 0 数据组 DLL 控制信号 15:8: 读数据返回时, DQS <sub>n</sub> 的相位延迟。 5:0: DLL 测试控制信号, 正常情况下为 8'h0
CONF_CTL_37[63:0]      Offset: 0x250      DDR2 667: 0x00001e0000001e00				
DLL_CTRL_REG_1_3	63:32	0x0000	0x0-0xffffffff	第 3 数据组 DLL 控制信号 15:8: 读数据返回时, DQS <sub>n</sub> 的相位延迟。 5:0: DLL 测试控制信号, 正常情况下为 8'h0
DLL_CTRL_REG_1_2	31:0	0x000000	0x0-0xffffffff	第 2 数据组 DLL 控制信号 15:8: 读数据返回时, DQS <sub>n</sub> 的相位延迟。 5:0: DLL 测试控制信号, 正常情况下为 8'h0
CONF_CTL_38[63:0]      Offset: 0x260      DDR2 667: 0x00001e0000001e00				
DLL_CTRL_REG_1_5	63:32	0x00000	0x0-0xffffffff	第 5 数据组 DLL 控制信号 15:8: 读数据返回时, DQS <sub>n</sub> 的相位延迟。 5:0: DLL 测试控制信号, 正常情况下为 8'h0
DLL_CTRL_REG_1_4	31:0	0x0000	0x0-0xffffffff	第 4 数据组 DLL 控制信号 15:8: 读数据返回时, DQS <sub>n</sub> 的相位延迟。5:0: DLL 测试控制信号, 正常情况下为 8'h0
CONF_CTL_39[63:0]      Offset: 0x270      DDR2 667: 0x00001e0000001e00				
DLL_CTRL_REG_1_7	63:32	0x0000	0x0-0xffffffff	第 7 数据组 DLL 控制信号 15:8: 读数据返回时, DQS <sub>n</sub> 的相位延迟。5:0:



				DLL 测试控制信号，正常情况下为 8'h0.
DLL_CTRL_REG_1_6	31:0	0x0000	0x0-0xffffffff	第 6 数据组 DLL 控制信号 15:8: 读数据返回时，DQS <sub>n</sub> 的相位延迟。 5:0: DLL 测试控制信号，正常情况下为 8'h0
CONF_CTL_40[63:0]      Offset: 0x280      DDR2 667: 0x00000000000001e00				
DLL_OBS_REG_0_0	33:32	0x0	0x0-0x3	测试模式下的第 0 数据组 DLL 输出（只读）
DLL_CTRL_REG_1_8	31:0	0x00000	0x0-0xffffffff	第 8 数据组 DLL 控制信号 15:8: 读数据返回时，DQS <sub>n</sub> 的相位延迟。 5:0: DLL 测试控制信号，正常情况下为 8'h0
CONF_CTL_41[63:0]      Offset: 0x290      DDR2 667: 0x00000000000000000				
DLL_OBS_REG_0_2	33:32	0x0	0x0-0x3	测试模式下的第 2 数据组 DLL 输出（只读）
DLL_OBS_REG_0_1	1:0	0x0	0x0-0x3	测试模式下的第 1 数据组 DLL 输出（只读）
CONF_CTL_42[63:0]      Offset: 0x2a0      DDR2 667: 0x0x00000000000000000				
DLL_OBS_REG_0_4	33:32	0x0	0x0-0x3	测试模式下的第 4 数据组 DLL 输出（只读）
DLL_OBS_REG_0_3	1:0	0x0	0x0-0x3	测试模式下的第 3 数据组 DLL 输出（只读）
CONF_CTL_43[63:0]      Offset: 0x2b0      DDR2 667: 0x0x00000000000000000				
DLL_OBS_REG_0_6	33:32	0x0	0x0-0x3	测试模式下的第 6 数据组 DLL 输出（只读）
DLL_OBS_REG_0_5	1:0	0x0	0x0-0x3	测试模式下的第 5 数据组 DLL 输出（只读）
CONF_CTL_44[63:0]      Offset: 0x2c0      DDR2 667: 0x00000000000000000				
DLL_OBS_REG_0_8	33:32	0x0	0x0-0x3	测试模式下的第 8 数据组 DLL 输出（只读）
DLL_OBS_REG_0_7	1:0	0x0	0x0-0x3	测试模式下的第 7 数据组 DLL 输出（只读）
CONF_CTL_45[63:0]      Offset: 0x2d0      DDR2 667: 0xf30029470000019d				
PHY_CTRL_REG_0_0	63:32	0x00000	0x0-0xffffffff	第 0 数据组时延控制。 28: 是否对读 DQS 使用去毛刺电路，指 gate 信号是否通过 PAD <sub>feedback</sub> 延迟 27: 使用读 FIFO 有效信号自动控制读数据返回采样(1)，还是使用 26:24 中的固定时间采样(0) 26:24: 读数据返回采样完成时机，从内部时钟域采样的延迟。 21: 在 Read Leveling 模式下，采样数据总线的电平高低 20: 数据有效控制信号的电平，龙芯 3 号中为 0 19: 是否将写数据延迟再增加一周期

				<p>18: 读 DQS 采样是否提前 1/4 周期 (与 clk_wrf 同步)</p> <p>17: 写数据/DQS 延迟是否增加半周期延迟</p> <p>16: CAS 延迟是否为半周期</p> <p>15:12: 写 DQS 有效的起始时间, 对于 DDR3 应该比 DDR2 提前一个周期打开, 提供颗粒要求的 Preamble DQS</p> <p>11:8: 写 DQS 有效的结束时间</p> <p>6:4: 写数据有效的起始时间</p> <p>2:0: 写数据有效的结束时间</p>								
PAD_CTRL_REG_0	25:0	0x0000	0x0-0x3fffff	<p>引脚控制信号</p> <p>25:22: 对应 COMPZCP_dig</p> <p>21:18: 对应 COMPZCN_dig</p> <p>17: 对应引脚的 TQ1v8</p> <p>16: 对应内部反馈引脚的使能信号, 低有效</p> <p>15: 对应内部反馈引脚的输出使能信号, 低有效</p> <p>14: 对应数据选通引脚的输出使能信号, 低有效</p> <p>13: 对应数据屏蔽引脚的输出使能信号, 低有效</p> <p>12: 对应数据引脚的输出使能信号, 低有效</p> <p>11: 对应引脚的 USEPAD</p> <p>0: 使用内部参考电压; 1: 使用外部参考电压。</p> <p>8: 对应时钟引脚{1,3,5}的使能信号, 高有效</p> <p>7: 对应时钟引脚{0,2,4}的使能信号, 高有效</p> <p>6: 对应地址引脚的使能信号, 低有效</p> <p>5: 对应引脚的 PROGB1v8</p> <p>4: 对应引脚的 PROGA1v8</p> <p>用于控制引脚驱动能力</p> <p>3: 对应引脚的 ODTB</p> <p>2: 对应引脚的 ODTA</p> <p>用于控制引脚 ODT 阻值大小</p> <table border="1"> <thead> <tr> <th>ODTA</th> <th>ODTB</th> <th>DDRII</th> <th>DDRIII</th> </tr> </thead> <tbody> <tr> <td>1</td> <td>0</td> <td>150</td> <td>120</td> </tr> </tbody> </table>	ODTA	ODTB	DDRII	DDRIII	1	0	150	120
ODTA	ODTB	DDRII	DDRIII									
1	0	150	120									

				<p>1          1          75          60</p> <p>0          0          Disable    Disable</p> <p>1: 对应引脚的 MODEZI1v8         对于龙芯 3 号应该设为 0。</p> <p>0: 对应引脚的 DDR1v8         0: 对应 DDRII 的 1.8v 模式         1: 对应 DDRIII 的 1.5v 模式</p>	
CONF_CTL_46[63:0]				Offset: 0x2e0	DDR2 667: 0xf3002947f3002947
PHY_CTRL_REG_0_2	63:32	0x00000	0x0-0xffffffff	<p>第 2 数据组时延控制。</p> <p>28: 是否对读 DQS 使用去毛刺电路, 指 gate 信号是否通过 PAD_feedback 延迟</p> <p>27: 使用读 FIFO 有效信号自动控制读数据返回采样(1), 还是使用 26:24 中的固定时间采样(0)</p> <p>26:24: 读数据返回采样完成时机, 从内部时钟域采样的延迟。</p> <p>21: 在 Read Leveling 模式下, 采样数据总线的电平高低</p> <p>20: 数据有效控制信号的电平, 龙芯 3 号中为 0</p> <p>19: 是否将写数据延迟再增加一周期</p> <p>18: 读 DQS 采样是否提前 1/4 周期(与 clk_wr 同步)</p> <p>17: 写数据/DQS 延迟是否增加半周期延迟</p> <p>16: CAS 延迟是否为半周期</p> <p>15:12: 写 DQS 有效的起始时间, 对于 DDR3 应该比 DDR2 提前一个周期打开, 提供颗粒要求的 Preamble DQS</p> <p>11:8: 写 DQS 有效的结束时间</p> <p>6:4: 写数据有效的起始时间</p> <p>2:0: 写数据有效的结束时间</p>	
PHY_CTRL_REG_0_1	31:0	0x00000	0x0-0xffffffff	<p>第 1 数据组时延控制。</p> <p>28: 是否对读 DQS 使用去毛刺电路, 指 gate 信号是否通过 PAD_feedback 延迟</p> <p>27: 使用读 FIFO 有效信号自动控制读数据返回采样(1), 还是使用 26:24 中的固定时间采样(0)</p>	

				<p>26:24: 读数据返回采样完成时机, 从内部时钟域采样的延迟。</p> <p>21: 在 Read Leveling 模式下, 采样数据总线的电平高低</p> <p>20: 数据有效控制信号的电平, 龙芯 3 号中为 0</p> <p>19: 是否将写数据延迟再增加一周期</p> <p>18: 读 DQS 采样是否提前 1/4 周期 (与 clk_wr 同步)</p> <p>17: 写数据/DQS 延迟是否增加半周期延迟</p> <p>16: CAS 延迟是否为半周期</p> <p>15:12: 写 DQS 有效的起始时间, 对于 DDR3 应该比 DDR2 提前一个周期打开, 提供颗粒要求的 Preamble DQS</p> <p>11:8: 写 DQS 有效的结束时间</p> <p>6:4: 写数据有效的起始时间</p> <p>2:0: 写数据有效的结束时间</p>
CONF_CTL_47[63:0]      Offset: 0x2f0      DDR2 667: 0xf3002947f3002947				
PHY_CTRL_REG_0_4	63:32	0x00000	0x0-0xffffffff	<p>第 4 数据组时延控制。</p> <p>28: 是否对读 DQS 使用去毛刺电路, 指 gate 信号是否通过 PAD_feedback 延迟</p> <p>27: 使用读 FIFO 有效信号自动控制读数据返回采样 (1), 还是使用 26:24 中的固定时间采样 (0)</p> <p>26:24: 读数据返回采样完成时机, 从内部时钟域采样的延迟。</p> <p>21: 在 Read Leveling 模式下, 采样数据总线的电平高低</p> <p>20: 数据有效控制信号的电平, 龙芯 3 号中为 0</p> <p>19: 是否将写数据延迟再增加一周期</p> <p>18: 读 DQS 采样是否提前 1/4 周期 (与 clk_wr 同步)</p> <p>17: 写数据/DQS 延迟是否增加半周期延迟</p> <p>16: CAS 延迟是否为半周期</p> <p>15:12: 写 DQS 有效的起始时间, 对于 DDR3 应该比 DDR2 提前一个周期打开, 提供颗粒要求</p>

				<p>的 Preamble DQS</p> <p>11:8: 写 DQS 有效的结束时间</p> <p>6:4: 写数据有效的起始时间</p> <p>2:0: 写数据有效的结束时间</p>
PHY_CTRL_REG_0_3	31:0	0x0000	0x0-0xffffffff	<p>第 3 数据组时延控制.</p> <p>28: 是否对读 DQS 使用去毛刺电路, 指 gate 信号是否通过 PAD_feedback 延迟</p> <p>27: 使用读 FIFO 有效信号自动控制读数据返回采样(1), 还是使用 26:24 中的固定时间采样(0)</p> <p>26:24: 读数据返回采样完成时机, 从内部时钟域采样的延迟。</p> <p>21: 在 Read Leveling 模式下, 采样数据总线的电平高低</p> <p>20: 数据有效控制信号的电平, 龙芯 3 号为 0</p> <p>19: 是否将写数据延迟再增加一周期</p> <p>18: 读 DQS 采样是否提前 1/4 周期(与 clk_wr 同步)</p> <p>17: 写数据/DQS 延迟是否增加半周期延迟</p> <p>16: CAS 延迟是否为半周期</p> <p>15:12: 写 DQS 有效的起始时间, 对于 DDR3 应该比 DDR2 提前一个周期打开, 提供颗粒要求的 Preamble DQS</p> <p>11:8: 写 DQS 有效的结束时间</p> <p>6:4: 写数据有效的起始时间</p> <p>2:0: 写数据有效的结束时间</p>
CONF_CTL_48[63:0]		Offset: 0x300	DDR2 667: 0xf3002947f3002947	
PHY_CTRL_REG_0_6	63:32	0x00000000	0x0-0xffffffff	<p>第 6 数据组时延控制.</p> <p>28: 是否对读 DQS 使用去毛刺电路, 指 gate 信号是否通过 PAD_feedback 延迟</p> <p>27: 使用读 FIFO 有效信号自动控制读数据返回采样(1), 还是使用 26:24 中的固定时间采样(0)</p> <p>26:24: 读数据返回采样完成时机, 从内部时钟域采样的延迟。</p> <p>21: 在 Read Leveling 模式下, 采样数据总线</p>

				<p>的电平高低</p> <p>20: 数据有效控制信号的电平, 龙芯 3 号中为 0</p> <p>19: 是否将写数据延迟再增加一周期</p> <p>18: 读 DQS 采样是否提前 1/4 周期 (与 clk_wr 同步)</p> <p>17: 写数据/DQS 延迟是否增加半周期延迟</p> <p>16: CAS 延迟是否为半周期</p> <p>15:12: 写 DQS 有效的起始时间, 对于 DDR3 应该比 DDR2 提前一个周期打开, 提供颗粒要求的 Preamble DQS</p> <p>11:8: 写 DQS 有效的结束时间</p> <p>6:4: 写数据有效的起始时间</p> <p>2:0: 写数据有效的结束时间</p>
PHY_CTRL_REG_0_5	31:0	0x00000000	0x0-0xffffffff	<p>第 5 数据组时延控制.</p> <p>28: 是否对读 DQS 使用去毛刺电路, 指 gate 信号是否通过 PAD_feedback 延迟</p> <p>27: 使用读 FIFO 有效信号自动控制读数据返回采样 (1), 还是使用 26:24 中的固定时间采样 (0)</p> <p>26:24: 读数据返回采样完成时机, 从内部时钟域采样的延迟。</p> <p>21: 在 Read Leveling 模式下, 采样数据总线的电平高低</p> <p>20: 数据有效控制信号的电平, 龙芯 3 号中为 0</p> <p>19: 是否将写数据延迟再增加一周期</p> <p>18: 读 DQS 采样是否提前 1/4 周期 (与 clk_wr 同步)</p> <p>17: 写数据/DQS 延迟是否增加半周期延迟</p> <p>16: CAS 延迟是否为半周期</p> <p>15:12: 写 DQS 有效的起始时间, 对于 DDR3 应该比 DDR2 提前一个周期打开, 提供颗粒要求的 Preamble DQS</p> <p>11:8: 写 DQS 有效的结束时间</p> <p>6:4: 写数据有效的起始时间</p> <p>2:0: 写数据有效的结束时间</p>

CONF_CTL_49[63:0]		Offset: 0x310		DDR2 667: 0xf3002947f3002947	
PHY_CTRL_REG_0_8	63:32	0x00000	0x0-0xffffffff	<p>第 8 数据组时延控制.</p> <p>28: 是否对读 DQS 使用去毛刺电路, 指 gate 信号是否通过 PAD_feedback 延迟</p> <p>27: 使用读 FIFO 有效信号自动控制读数据返回采样(1), 还是使用 26:24 中的固定时间采样(0)</p> <p>26:24: 读数据返回采样完成时机, 从内部时钟域采样的延迟。</p> <p>21: 在 Read Leveling 模式下, 采样数据总线的电平高低</p> <p>20: 数据有效控制信号的电平, 龙芯 3 号中为 0</p> <p>19: 是否将写数据延迟再增加一周期</p> <p>18: 读 DQS 采样是否提前 1/4 周期(与 clk_wr 同步)</p> <p>17: 写数据/DQS 延迟是否增加半周期延迟</p> <p>16: CAS 延迟是否为半周期</p> <p>15:12: 写 DQS 有效的起始时间, 对于 DDR3 应该比 DDR2 提前一个周期打开, 提供颗粒要求的 Preamble DQS</p> <p>11:8: 写 DQS 有效的结束时间</p> <p>6:4: 写数据有效的起始时间</p> <p>2:0: 写数据有效的结束时间</p>	
PHY_CTRL_REG_0_7	31:0	0x0000	0x0-0xffffffff	<p>第 7 数据组时延控制.</p> <p>28: 是否对读 DQS 使用去毛刺电路, 指 gate 信号是否通过 PAD_feedback 延迟</p> <p>27: 使用读 FIFO 有效信号自动控制读数据返回采样(1), 还是使用 26:24 中的固定时间采样(0)</p> <p>26:24: 读数据返回采样完成时机, 从内部时钟域采样的延迟。</p> <p>21: 在 Read Leveling 模式下, 采样数据总线的电平高低</p> <p>20: 数据有效控制信号的电平, 龙芯 3 号中为 0</p> <p>19: 是否将写数据延迟再增加一周期</p> <p>18: 读 DQS 采样是否提前 1/4 周期(与 clk_wr</p>	

				同步) 17: 写数据/DQS 延迟是否增加半周期延迟 16: CAS 延迟是否为半周期 15:12: 写 DQS 有效的起始时间, 对于 DDR3 应该比 DDR2 提前一个周期打开, 提供颗粒要求的 Preamble DQS 11:8: 写 DQS 有效的结束时间 6:4: 写数据有效的起始时间 2:0: 写数据有效的结束时间
CONF_CTL_50[63:0]		Offset: 0x320	DDR2 667: 0x07c0000007c00000	
PHY_CTRL_REG_1_1	63:32	0x00000	0x0-0xffffffff	第 1 数据组中 PAD 的终端电阻控制, 发起读操作时, 才会启用 31:28: 终端电阻开启时机控制, 从发送读命令后 4 拍开始计算, 每个值表示半周期 27:24: 终端电阻关闭时机控制 23: 终端电阻的有效电平控制, 对于龙芯 3 号应为 1 22: 终端电阻的使能信号, 为 1 时, 使用动态方式控制终端电阻的使能; 为 0 时, 可以通过第 23 位 PAD 上的终端电阻永远有效 (置 0) 或永远无效 (置 1) 21: 测试用信号, 正常应为 0 20:16: 测试用信号, 正常应为 0 14:12: 测试用信号, 正常应为 0 11:8: 读采样延时 1, 其中只能 1 位有效, 用于控制读 DQS 采样窗口关闭时机 7:0: 读采样延时 0, 其中只能 1 位有效, 用于控制读 DQS 采样窗口打开时机
PHY_CTRL_REG_1_0	31:0	0x00000	0x0-0xffffffff	第 0 数据组中 PAD 的终端电阻控制, 发起读操作时, 才会启用 31:28: 终端电阻开启时机控制, 从发送读命令后 4 拍开始计算, 每个值表示半周期 27:24: 终端电阻关闭时机控制 23: 终端电阻的有效电平控制, 对于龙芯 3 号应



				<p>为 1</p> <p>22: 终端电阻的使能信号, 为 1 时, 使用动态方式控制终端电阻的使能; 为 0 时, 可以通过第 23 位 PAD 上的终端电阻永远有效 (置 0) 或永远无效 (置 1)</p> <p>21: 测试用信号, 正常应为 0</p> <p>20:16: 测试用信号, 正常应为 0</p> <p>14:12: 测试用信号, 正常应为 0</p> <p>11:8: 读采样延时 1, 其中只能 1 位有效, 用于控制读 DQS 采样窗口关闭时机</p> <p>7:0: 读采样延时 0, 其中只能 1 位有效, 用于控制读 DQS 采样窗口打开时机</p>
CONF_CTL_51[63:0]      Offset: 0x330      DDR2 667: 0x07c0000007c00000				
PHY_CTRL_REG_1_3	63:32	0x00000	0x0-0xffffffff	<p>第 3 数据组中 PAD 的终端电阻控制, 发起读操作时, 才会启用</p> <p>31:28: 终端电阻开启时机控制, 从发送读命令后 4 拍开始计算, 每个值表示半周期</p> <p>27:24: 终端电阻关闭时机控制</p> <p>23: 终端电阻的有效电平控制, 对于龙芯 3 号应为 1</p> <p>22: 终端电阻的使能信号, 为 1 时, 使用动态方式控制终端电阻的使能; 为 0 时, 可以通过第 23 位 PAD 上的终端电阻永远有效 (置 0) 或永远无效 (置 1)</p> <p>21: 测试用信号, 正常应为 0</p> <p>20:16: 测试用信号, 正常应为 0</p> <p>14:12: 测试用信号, 正常应为 0</p> <p>11:8: 读采样延时 1, 其中只能 1 位有效, 用于控制读 DQS 采样窗口关闭时机</p> <p>7:0: 读采样延时 0, 其中只能 1 位有效, 用于控制读 DQS 采样窗口打开时机</p>
PHY_CTRL_REG_1_2	31:0	0x00000	0x0-0xffffffff	<p>第 2 数据组中 PAD 的终端电阻控制, 发起读操作时, 才会启用</p> <p>31:28: 终端电阻开启时机控制, 从发送读命令后 4 拍开始计算, 每个值表示半周期</p>

				<p>27:24: 终端电阻关闭时机控制</p> <p>23: 终端电阻的有效电平控制, 对于龙芯 3 号应为 1</p> <p>22: 终端电阻的使能信号, 为 1 时, 使用动态方式控制终端电阻的使能; 为 0 时, 可以通过第 23 位 PAD 上的终端电阻永远有效 (置 0) 或永远无效 (置 1)</p> <p>21: 测试用信号, 正常应为 0</p> <p>20:16: 测试用信号, 正常应为 0</p> <p>14:12: 测试用信号, 正常应为 0</p> <p>11:8: 读采样延时 1, 其中只能 1 位有效, 用于控制读 DQS 采样窗口关闭时机</p> <p>7:0: 读采样延时 0, 其中只能 1 位有效, 用于控制读 DQS 采样窗口打开时机</p>
CONF_CTL_52[63:0]		Offset: 0x340	DDR2 667: 0x07c0000007c00000	
PHY_CTRL_REG_1_5	63:32	0x00000	0x0-0xffffffff	<p>第 5 数据组中 PAD 的终端电阻控制, 发起读操作时, 才会启用</p> <p>31:28: 终端电阻开启时机控制, 从发送读命令后 4 拍开始计算, 每个值表示半周期</p> <p>27:24: 终端电阻开启时机控制</p> <p>23: 终端电阻的有效电平控制, 对于龙芯 3 号应为 1</p> <p>22: 终端电阻的使能信号, 为 1 时, 使用动态方式控制终端电阻的使能; 为 0 时, 可以通过第 23 位 PAD 上的终端电阻永远有效 (置 0) 或永远无效 (置 1)</p> <p>21: 测试用信号, 正常应为 0</p> <p>20:16: 测试用信号, 正常应为 0</p> <p>14:12: 测试用信号, 正常应为 0</p> <p>11:8: 读采样延时 1, 其中只能 1 位有效, 用于控制读 DQS 采样窗口关闭时机</p> <p>7:0: 读采样延时 0, 其中只能 1 位有效, 用于控制读 DQS 采样窗口打开时机</p>
PHY_CTRL_REG_1_4	31:0	0x00000	0x0-0xffffffff	<p>第 4 数据组中 PAD 的终端电阻控制, 发起读操作时, 才会启用</p>

				<p>31:28: 终端电阻开启时机控制, 从发送读命令后 4 拍开始计算, 每个值表示半周期</p> <p>27:24: 终端电阻关闭时机控制</p> <p>23: 终端电阻的有效电平控制, 对于龙芯 3 号应为 1</p> <p>22: 终端电阻的使能信号, 为 1 时, 使用动态方式控制终端电阻的使能; 为 0 时, 可以通过第 23 位 PAD 上的终端电阻永远有效 (置 0) 或永远无效 (置 1)</p> <p>21: 测试用信号, 正常应为 0</p> <p>20:16: 测试用信号, 正常应为 0</p> <p>14:12: 测试用信号, 正常应为 0</p> <p>11:8: 读采样延时 1, 其中只能 1 位有效, 用于控制读 DQS 采样窗口关闭时机</p> <p>7:0: 读采样延时 0, 其中只能 1 位有效, 用于控制读 DQS 采样窗口打开时机</p>
CONF_CTL_53[63:0]		Offset: 0x350	DDR2 667: 0x07c0000007c00000	
PHY_CTRL_REG_1_7	63:32	0x00000	0x0-0xffffffff	<p>第 7 数据组中 PAD 的终端电阻控制, 发起读操作时, 才会启用</p> <p>31:28: 终端电阻开启时机控制, 从发送读命令后 4 拍开始计算, 每个值表示半周期</p> <p>27:24: 终端电阻关闭时机控制</p> <p>23: 终端电阻的有效电平控制, 对于龙芯 3 号应为 1</p> <p>22: 终端电阻的使能信号, 为 1 时, 使用动态方式控制终端电阻的使能; 为 0 时, 可以通过第 23 位 PAD 上的终端电阻永远有效 (置 0) 或永远无效 (置 1)</p> <p>21: 测试用信号, 正常应为 0</p> <p>20:16: 测试用信号, 正常应为 0</p> <p>14:12: 测试用信号, 正常应为 0</p> <p>11:8: 读采样延时 1, 其中只能 1 位有效, 用于控制读 DQS 采样窗口关闭时机</p> <p>7:0: 读采样延时 0, 其中只能 1 位有效, 用于控制读 DQS 采样窗口打开时机</p>

PHY_CTRL_REG_1_6	31:0	0x00000	0x0-0xffffffff	<p>第 6 数据组中 PAD 的终端电阻控制，发起读操作时，才会启用</p> <p>31:28: 终端电阻开启时机控制，从发送读命令后 4 拍开始计算，每个值表示半周期</p> <p>27:24: 终端电阻关闭时机控制</p> <p>23: 终端电阻的有效电平控制，对于龙芯 3 号应为 1</p> <p>22: 终端电阻的使能信号，为 1 时，使用动态方式控制终端电阻的使能；为 0 时，可以通过第 23 位 PAD 上的终端电阻永远有效（置 0）或永远无效（置 1）</p> <p>21: 测试用信号，正常应为 0</p> <p>20:16: 测试用信号，正常应为 0</p> <p>14:12: 测试用信号，正常应为 0</p> <p>11:8: 读采样延时 1，其中只能 1 位有效，用于控制读 DQS 采样窗口关闭时机</p> <p>7:0: 读采样延时 0，其中只能 1 位有效，用于控制读 DQS 采样窗口打开时机</p>
CONF_CTL_54[63:0]		Offset: 0x360	DDR2 667: 0x0800c00507c00000	
PHY_CTRL_REG_2	63:32	0x00000	0x0-0xffffffff	<p>读写数据延迟控制</p> <p>27: 选择读数据缓冲类型，默认为 0</p> <p>26: 用于清除读返回缓冲区的数据，正常为 0</p> <p>25: 高速引脚使能，为 1 时，所有信号通过引脚向外传输的延迟减小 1 周期</p> <p>16:13: 设置读数据有效时机，从 FIFO 中收集数据返回控制器的延迟。如果从引脚到 FIFO 的延迟增加，这个值也必须增加</p> <p>8: 设置 DQS 信号输出是否为 DDR3 模式，DDR3 模式下，写 DQS 的 Preamble 将含有一个脉冲</p> <p>5: 测试模式信号，正常为 0</p> <p>4: 测试模式信号，正常为 0</p>
PHY_CTRL_REG_1_8	31:0	0x00000	0x0-0xffffffff	<p>第 8 数据组中的终端电阻控制</p> <p>PAD 的终端电阻控制，发起读操作时，才会启用</p> <p>31:28: 终端电阻开启时机控制，从发送读命令</p>

				<p>后 4 拍开始计算，每个值表示半周期</p> <p>27:24: 终端电阻关闭时机控制</p> <p>23: 终端电阻的有效电平控制，对于龙芯 3 号应为 1</p> <p>22: 终端电阻的使能信号，为 1 时，使用动态方式控制终端电阻的使能；为 0 时，可以通过第 23 位 PAD 上的终端电阻永远有效（置 0）或永远无效（置 1）</p> <p>21: 测试用信号，正常应为 0</p> <p>20:16: 测试用信号，正常应为 0</p> <p>14:12: 测试用信号，正常应为 0</p> <p>11:8: 读采样延时 1，其中只能 1 位有效，用于控制读 DQS 采样窗口关闭时机</p> <p>7:0: 读采样延时 0，其中只能 1 位有效，用于控制读 DQS 采样窗口打开时机</p>
CONF_CTL_55[63:0]      Offset: 0x370      DDR2 667: 0x0000000000000000				
PHY_OBS_REG_0_1	63:32	0x00000	0x0-0xffffffff	第 1 数据组测试用观测信号（只读）
PHY_OBS_REG_0_0	31:0	0x00000	0x0-0xffffffff	第 0 数据组测试用观测信号（只读）
CONF_CTL_56[63:0]      Offset: 0x380      DDR2 667: 0x0000000000000000				
PHY_OBS_REG_0_3	63:32	0x00000	0x0-0xffffffff	第 3 数据组测试用观测信号（只读）
PHY_OBS_REG_0_2	31:0	0x00000	0x0-0xffffffff	第 2 数据组测试用观测信号（只读）
CONF_CTL_57[63:0]      Offset: 0x390      DDR2 667: 0x0000000000000000				
PHY_OBS_REG_0_5	63:32	0x000000	0x0-0xffffffff	第 5 数据组测试用观测信号（只读）
PHY_OBS_REG_0_4	31:0	0x0000	0x0-0xffffffff	第 4 数据组测试用观测信号（只读）
CONF_CTL_58[63:0]      Offset: 0x3a0      DDR2 667: 0x0000000000000000				
PHY_OBS_REG_0_7	63:32	0x00000	0x0-0xffffffff	第 7 数据组测试用观测信号（只读）
PHY_OBS_REG_0_6	31:0	0x00000	0x0-0xffffffff	第 6 数据组测试用观测信号（只读）
CONF_CTL_59[63:0]      Offset: 0x3b0      DDR2 667: 0x0000000000000000				
PHY_OBS_REG_0_8	31:0	0x00000	0x0-0xffffffff	第 8 数据组测试用观测信号（只读）
CONF_CTL_114[63:0]      Offset: 0x720      DDR2 667: 0x0000000000000000				
RDLVL_GATE_REQ	56	0x0	0x0-0x1	用户请求读选通采样训练功能。（只写）
RDLVL_GATE_PREA	48	0x0	0x0-0x1	开启读选通采样训练时的前导采样检查

MBLE_CHECK_EN				
RDLVL_GATE_EN	40	0x0	0x0-0x1	使能 Read Leveling 时读选通采样训练，在初始化完成后会向颗粒发送命令，进行读 DQS 采样窗口的训练
RDLVL_EN	32	0x0	0x0-0x1	使能 Read Leveling 功能
RDLVL_BEGIN_DELAY_EN	24	0x0	0x0-0x1	使能 Read Leveling 寻找数据采样点功能
SWLVL_OP_DONE	8	0x0	0x0-0x1	用于指示软件 Leveling 是否完成（只读）
CONF_CTL_115[63:0]      Offset: 0x730      DDR2 667: 0x0000000000000000				
RDLVL_OFFSET_DIR_7	56	0x0	0x0-0x1	第 7 数据组 Read Leveling 时中点的调整方向。为 0 时，中点计算为减去 rdlvl_offset_delay，为 1 则加。
RDLVL_OFFSET_DIR_6	48	0x0	0x0-0x1	第 6 数据组 Read Leveling 时中点的调整方向。为 0 时，中点计算为减去 rdlvl_offset_delay，为 1 则加。
RDLVL_OFFSET_DIR_5	40	0x0	0x0-0x1	第 5 数据组 Read Leveling 时中点的调整方向。为 0 时，中点计算为减去 rdlvl_offset_delay，为 1 则加。
RDLVL_OFFSET_DIR_4	32	0x0	0x0-0x1	第 4 数据组 Read Leveling 时中点的调整方向。为 0 时，中点计算为减去 rdlvl_offset_delay，为 1 则加。
RDLVL_OFFSET_DIR_3	24	0x0	0x0-0x1	第 3 数据组 Read Leveling 时中点的调整方向。为 0 时，中点计算为减去 rdlvl_offset_delay，为 1 则加。
RDLVL_OFFSET_DIR_2	16	0x0	0x0-0x1	第 2 数据组 Read Leveling 时中点的调整方向。为 0 时，中点计算为减去 rdlvl_offset_delay，为 1 则加。
RDLVL_OFFSET_DIR_1	8	0x0	0x0-0x1	第 1 数据组 Read Leveling 时中点的调整方向。为 0 时，中点计算为减去 rdlvl_offset_delay，为 1 则加。
RDLVL_OFFSET_DIR_0	0	0x0	0x0-0x1	第 0 数据组 Read Leveling 时中点的调整方向。为 0 时，中点计算为减去 rdlvl_offset_delay，为 1 则加。
CONF_CTL_116[63:0]      Offset: 0x740      DDR2 667: 0x0100000000000000				
AXI1_PORT_ORDERI	57:56	0x0	0x0-0x3	内部端口 1 是否可乱序执行，对于龙芯 3 号无效

NG				
AXI0_PORT_ORDERING	49:48	0x0	0x0-0x3	内部端口 0 是否可乱序执行
WRLVL_REQ	40	0x0	0x0-0x1	用户请求开始 Write Leveling 训练功能. (只写)
WRLVL_INTERVAL_COUNT_EN	32	0x0	0x0-0x1	使能 Write Leveling 时间间隔功能
WEIGHTED_ROBIN_WEIGHT_SHARING	24	0x0	0x0-0x1	Per-port pair shared arbitration for WRR
WEIGHTED_ROBIN_LATENCY_CONTROL	16	0x0	0x0-0x1	Free-running or limited WRR latency counters.
RDLVL_REQ	8	0x0	0x0-0x1	用户请求开始 Read Leveling 训练功能. (只写)
RDLVL_OFFSET_DIR_8	0	0x0	0x0-0x1	第 8 数据组 Read Leveling 时中点的调整方向。为 0 时, 中点计算为减去 rdlvl_offset_delay, 为 1 则加。
CONF_CTL_117[63:0]      Offset: 0x750      DDR2 667: 0x0100000101020101				
WRLVL_CS	57:56	0x0	0x0-0x3	指示当前 Write Leveling 操作的片选信号
SW_LEVELING_MODE	49:48	0x0	0x0-0x3	定义软件 Leveling 操作的模式
RDLVL_CS	41:40	0x0	0x0-0x3	指示当前 Read Leveling 操作的片选信号
AXI2_W_PRIORITY	33:32	0x0	0x0-0x3	内部端口 2 的写操作优先级, 对于龙芯 3 号无效
AXI2_R_PRIORITY	25:24	0x0	0x0-0x3	内部端口 2 的读操作优先级, 对于龙芯 3 号无效
AXI2_PORT_ORDERING	17:16	0x0	0x0-0x3	内部端口 2 是否可乱序执行, 对于龙芯 3 号无效
AXI1_W_PRIORITY	9:8	0x0	0x0-0x3	内部端口 1 的写操作优先级, 对于龙芯 3 号无效
AXI1_R_PRIORITY	1:0	0x0	0x0-0x3	内部端口 1 的读操作优先级, 对于龙芯 3 号无效
CONF_CTL_118[63:0]      Offset: 0x760      DDR2 667: 0x0303030000020002				
AXI0_PRIORITY2_RELATIVE_PRIORITY	59:56	0x0	0x0-0xf	内部端口 0 优先级 2 的命令的相对优先级
AXI0_PRIORITY1_RELATIVE_PRIORITY	51:48	0x0	0x0-0xf	内部端口 0 优先级 1 的命令的相对优先级
AXI0_PRIORITY0_RELATIVE_PRIORITY	43:40	0x0	0x0-0xf	内部端口 0 优先级 0 的命令的相对优先级

ADDRESS_MIRRORING	35:32	0x0	0x0-0xf	指示哪个片选支持 Address mirroring 功能
TDFI_DRAM_CLK_DISABLE	26:24	0x0	0x0-0x7	从内部时钟关闭到外部时钟关闭的延迟设置
BSTLEN	18:16	0x0	0x0-0x7	设置控制器上向内存模块发送的 Burst 长度值
ZQ_REQ	9:8	0x0	0x0-0x3	用户请求开始 ZQ 调整功能
ZQ_ON_SREF_EXIT	1:0	0x0	0x0-0x3	定义在退出自刷新模式时 ZQ 调整功能的模式
CONF_CTL_119[63:0]      Offset: 0x770      DDR2 667: 0x0101010202020203				
AXI2_PRIORITY2_RELATIVE_PRIORITY	59:56	0x0	0x0-0xf	内部端口 2 优先级 2 的命令的相对优先级, 对于龙芯 3 号无效
AXI2_PRIORITY1_RELATIVE_PRIORITY	51:48	0x0	0x0-0xf	内部端口 2 优先级 1 的命令的相对优先级, 对于龙芯 3 号无效
AXI2_PRIORITY0_RELATIVE_PRIORITY	43:40	0x0	0x0-0xf	内部端口 2 优先级 0 的命令的相对优先级, 对于龙芯 3 号无效
AXI1_PRIORITY3_RELATIVE_PRIORITY	35:32	0x0	0x0-0xf	内部端口 1 优先级 3 的命令的相对优先级, 对于龙芯 3 号无效
AXI1_PRIORITY2_RELATIVE_PRIORITY	27:24	0x0	0x0-0xf	内部端口 1 优先级 2 的命令的相对优先级, 对于龙芯 3 号无效
AXI1_PRIORITY1_RELATIVE_PRIORITY	19:16	0x0	0x0-0xf	内部端口 1 优先级 1 的命令的相对优先级, 对于龙芯 3 号无效
AXI1_PRIORITY0_RELATIVE_PRIORITY	11:8	0x0	0x0-0xf	内部端口 1 优先级 0 的命令的相对优先级, 对于龙芯 3 号无效
AXI0_PRIORITY3_RELATIVE_PRIORITY	3:0	0x0	0x0-0xf	内部端口 0 优先级 3 的命令的相对优先级
CONF_CTL_120[63:0]      Offset: 0x780      DDR2 667: 0x0102020400040c01				
TDFI_DRAM_CLK_ENABLE	59:56	0x0	0x0-0xf	从内部时钟有效到输出时钟有效的延迟
TDFI_CTRL_DELAY	51:48	0x0	0x0-0xf	从时钟有效到输出命令之间的延迟
RDLVL_GATE_DQ_ZERO_COUNT	43:40	0x0	0x0-0xf	设置读选通采样训练时, 表示由 1 到 0 的 0 的个数
RDLVL_DQ_ZERO_COUNT	35:32	0x0	0x0-0xf	设置读 Read Leveling 时, 表示由 1 到 0 的 0 的个数
LOWPOWER_REFRESH_ENABLE	27:24	0x0	0x0-0xf	使能低功耗模式下的刷新功能



DRAM_CLASS	19:16	0x0	0x0-0xf	定义控制器外接内存类型 110: DDR3 100: DDR2
BURST_ON_FLY_BIT	11:8	0x0	0x0-0xf	对 DRAM 发出的模式配置中的 burst-on-fly 位
AXI2_PRIORITY3_RELATIVE_PRIORITY	3:0	0x0	0x0-0xf	内部端口 2 优先级 3 的命令的相对优先级, 对于龙芯 3 号无效
CONF_CTL_121[63:0]      Offset: 0x790      DDR2 667: 0x28190000f000303				
WLMRD	61:56	0x00	0x0-0x3f	从对 DRAM 发送模式配置到 Write Leveling 的延迟
WLDQSEN	53:48	0x00	0x0-0x3f	从对 DRAM 发送模式配置到 Write Leveling 的选通数据采样延迟
LOWPOWER_CONTROL	44:40	0x00	0x0-0x1f	低功耗模式使能 Bit 4: power down Bit 3: power down external Bit 2: self refresh Bit 1: external Bit 0: internal
LOWPOWER_AUTO_ENABLE	36:32	0x00	0x0-0x1f	使能当控制器内闲时自动进入低功耗模式 控制位与 LOWERPOWER_CONTROL 相同
ZQCS_CHIP	27:24	0x0	0x0-0xf	定义下次 ZQ 时的有效片选
WRR_PARAM_VALUE_ERR	19:16	0x0	0x0-0xf	Errors/warnings related to the WRR parameters. (只读)
TDFI_WRLVL_DLL	15:8	0x00	0x0-0xff	读操作到 Write Leveling 更新延迟线数目的最小周期
TDFI_RDLVL_DLL	7:0	0x00	0x0-0xff	读操作到 Read Leveling 更新延迟线数目的最小周期
CONF_CTL_122[63:0]      Offset: 0x7a0      DDR2 667: 0x0000000000000000				
SWLVL_RESP_6	63:56	0x00	0x0-0xff	第 6 数据组的 Leveling 响应
SWLVL_RESP_5	55:48	0x00	0x0-0xff	第 5 数据组的 Leveling 响应
SWLVL_RESP_4	47:40	0x00	0x0-0xff	第 4 数据组的 Leveling 响应
SWLVL_RESP_3	39:32	0x00	0x0-0xff	第 3 数据组的 Leveling 响应
SWLVL_RESP_2	31:24	0x00	0x0-0xff	第 2 数据组的 Leveling 响应
SWLVL_RESP_1	23:16	0x00	0x0-0xff	第 1 数据组的 Leveling 响应

SWLVL_RESP_0	15:8	0x00	0x0-0xff	第 0 数据组的 Leveling 响应
CONF_CTL_123[63:0]      Offset: 0x7b0      DDR2 667: 0x0000000000000000				
OBSOLETE	63:16			
SWLVL_RESP_8	15:8	0x00	0x0-0xff	第 8 数据组的 Leveling 响应
SWLVL_RESP_7	7:0	0x00	0x0-0xff	第 7 数据组的 Leveling 响应
CONF_CTL_124[63:0]      Offset: 0x7c0      DDR2 667: 0x0000000000000000				
OBSOLETE				
CONF_CTL_125[63:0]      Offset: 0x7d0      DDR2 667: 0x0000000000000000				
RDLVL_GATE_CLK_A DJUST_3	63:56	0x00	0x0-0xff	第 3 数据组中，读采样训练的起始值
RDLVL_GATE_CLK_A DJUST_2	55:48	0x00	0x0-0xff	第 2 数据组中，读采样训练的起始值
RDLVL_GATE_CLK_A DJUST_1	47:40	0x00	0x0-0xff	第 1 数据组中，读采样训练的起始值
RDLVL_GATE_CLK_A DJUST_0	39:32	0x00	0x0-0xff	第 0 数据组中，读采样训练的起始值
CONF_CTL_126[63:0]      Offset: 0x7e0      DDR2 667: 0x0000000000000000				
RDLVL_GATE_CLK_A DJUST_8	39:32	0x00	0x0-0xff	第 8 数据组中，读采样训练的起始值
RDLVL_GATE_CLK_A DJUST_7	31:24	0x00	0x0-0xff	第 7 数据组中，读采样训练的起始值
RDLVL_GATE_CLK_A DJUST_6	23:16	0x00	0x0-0xff	第 6 数据组中，读采样训练的起始值
RDLVL_GATE_CLK_A DJUST_5	15:8	0x00	0x0-0xff	第 5 数据组中，读采样训练的起始值
RDLVL_GATE_CLK_A DJUST_4	7:0	0x00	0x0-0xff	第 4 数据组中，读采样训练的起始值
CONF_CTL_127[63:0]      Offset: 0x7f0      DDR2 667: 0x0000000000000000				
OBSOLETE				
CONF_CTL_128[63:0]      Offset: 0x800      DDR2 667: 0x0000000000000000				
OBSOLETE				
CONF_CTL_129[63:0]      Offset: 0x810      DDR2 667: 0x0000000000000000				
OBSOLETE				

CONF_CTL_130[63:0]      Offset: 0x820      DDR2 667: 0x0420000c20400000				
TDFI_WRLVL_RESPL AT	63:56	0x00	0x0-0xff	Write Leveling 选通到响应有效的周期数
TDFI_RDLVL_RESPL AT	39:32	0x00	0x0-0xff	Read Leveling 选通到响应有效的周期数
REFRESH_PER_ZQ	23:16	0x00	0x0-0xff	自动 ZQCS 命令之间的刷新命令数目
CONF_CTL_131[63:0]      Offset: 0x830      DDR2 667: 0x0000000000000c0a				
TMOD	15:8	0x00	0x0-0xff	DRAM 模式配置后需空闲的周期数
CONF_CTL_132[63:0]      Offset: 0x840      DDR2 667: 0x0000640064000000				
AXI1_PRIORITY_REL AX	49:40	0x000	0x0-0x3ff	内部端口 1 上触发优先控制放松的计数器值, 对于龙芯 3 号无效
AXI0_PRIORITY_REL AX [9:8]	33:32	0x0	0x0-0x3	内部端口 0 上触发优先控制放松的计数器值
AXI0_PRIORITY_REL AX [7:0]	31:24	0x00	0x0-0xff	内部端口 0 上触发优先控制放松的计数器值
CONF_CTL_133[63:0]      Offset: 0x850      DDR2 667: 0x0000000000000064				
OUT_OF_RANGE_SO URCE_ID	57:48	0x000	0x0-0x3ff	访问地址溢出请求的 ID 号 (只读)
ECC_U_ID	41:32	0x000	0x0-0x3ff	访问出现 2 位错请求的 ID 号 (只读)
ECC_C_ID	25:16	0x000	0x0-0x3ff	访问出现 1 位错请求的 ID 号 (只读)
AXI2_PRIORITY_REL AX	9:0	0x000	0x0-0x3ff	内部端口 2 上触发优先控制放松的计数器值, 对于龙芯 3 号无效
CONF_CTL_134[63:0]      Offset: 0x860      DDR2 667: 0x0000004000000000				
ZQCS	43:32	0x000	0x0-0xffff	ZQCS 命令需要的周期数
PORT_DATA_ERROR _ID	25:16	0x000	0x0-0x3ff	内部端口数据错请求的 ID 号 (只读)
PORT_CMD_ERROR _ID	9:0	0x000	0x0-0x3ff	内部端口命令错请求的 ID 号 (只读)
CONF_CTL_135[63:0]      Offset: 0x870      DDR2 667: 0x0000000000000000				
OBSOLETE				
CONF_CTL_136[63:0]      Offset: 0x880      DDR2 667: 0x0000000000000000				
OBSOLETE				
CONF_CTL_137[63:0]      Offset: 0x890      DDR2 667: 0x0000000000000000				

OBSOLETE				
CONF_CTL_138[63:0]      Offset: 0x8a0      DDR2 667: 0x00000000001c001c				
LOWPOWER_INTER NAL_CNT	63:48	0x0000	0x0-0xffff	Counts idle cycles to self-refresh with memory and controller clk gating.
LOWPOWER_EXTER NAL_CNT	47:32	0x0000	0x0-0xffff	Counts idle cycles to self-refresh with memory clock gating.
AXI2_EN_SIZE_LT_W IDTH_INSTR	31:16	0x0000	0x0-0xffff	使能内部端口 2 上的各种窄访问，对于龙芯 3 号无效
AXI1_EN_SIZE_LT_W IDTH_INSTR	15:0	0x0000	0x0-0xffff	使能内部端口 1 上的各种窄访问，对于龙芯 3 号无效
CONF_CTL_139[63:0]      Offset: 0x8b0      DDR2 667: 0x0000000000000000				
LOWPOWER_POWE R_DOWN_CNT	15:0	0x0000	0x0-0xffff	进入 Power Down 模式前的空闲周期数
LOWPOWER_REFRE SH_HOLD	31:16	0x0000	0x0-0xffff	在时钟门控模式下，内存控制器 re-lock DLL 前的空闲周期数
LOWPOWER_SELF_ REFRESH_CNT	47:32	0x0000	0x0-0xffff	进入内存自刷新模式前的空闲周期数
CONF_CTL_140[63:0]      Offset: 0x8c0      DDR2 667: 0x0004000000000000				
OBSOLETE				
CONF_CTL_141[63:0]      Offset: 0x8d0      DDR2 667: 0x00000000c8000000				
CKE_INACTIVE[31:8]	55:32	0x00000000	0x0-0xffffffff	从输出 DDR_RESET 有效到 CKE 有效的时间间隔高位
CKE_INACTIVE [7:0]	31:24	0x00	0x0-0xff	从输出 DDR_RESET 有效到 CKE 有效的时间间隔低位
WRLVL_STATUS	17:0	0x000000	0x0-0x3fff	最近一次 Write Leveling 操作状态（只读）
CONF_CTL_142[63:0]      Offset: 0x8e0      DDR2 667: 0x0000000000000050				
TRST_PWRON	31:0	0x00000000	0x0-0xffffffff	从 start 有效 500 拍后到 DDR_RESET 有效之间的延迟
CONF_CTL_143[63:0]      Offset: 0x8f0      DDR2 667: 0x0000000020202080				
DLL_CTRL_REG_2 [32]	32:32	0x0	0x0-0x1	输出时钟 DLL 使能信号，高有效
DLL_CTRL_REG_2 [31:0]	31:0	0x00000000 0	0x0-0xffffffff	输出时钟 DLL 控制 31:24: 输出时钟 DLL 上 CLK4 与 CLK5 的延迟 23:16: 输出时钟 DLL 上 CLK2 与 CLK3 的延迟

				15:8: 输出时钟 DLL 上 CLK0 与 CLK1 的延迟 7:0: 输出时钟 DLL 上精度值
CONF_CTL_144[63:0]      Offset: 0x900      DDR2 667: 0x0000000000000000				
RDLVL_ERROR_STATUS[37:32]	37:32	0x00	0x0-0x3f	指示 RDLVL 发生错误时的状态
RDLVL_ERROR_STATUS[31:0]	31:0	0x00000000 0	0x0-0xffffffff	指示 RDLVL 发生错误时的状态
CONF_CTL_145[63:0]      Offset: 0x910      DDR2 667: 0x0000000000000000				
RDLVL_GATE_RESP_MASK[63:32]	63:32	0x00000000 0	0x0-0xffffffff	采样训练中读返回屏蔽
RDLVL_GATE_RESP_MASK[31:0]	31:0	0x00000000 0	0x0-0xffffffff	采样训练中读返回屏蔽
CONF_CTL_146[63:0]      Offset: 0x920      DDR2 667: 0x0000000000000000				
RDLVL_GATE_RESP_MASK[71:64]	7:0	0x00	0x0-0xff	采样训练中读返回屏蔽
CONF_CTL_147[63:0]      Offset: 0x930      DDR2 667: 0x0000000000000000				
RDLVL_RESP_MASK[63:32]	63:32	0x00000000 0	0x0-0xffffffff	Read Leveling 中读返回屏蔽
RDLVL_RESP_MASK[31:0]	31:0	0x00000000 0	0x0-0xffffffff	Read Leveling 中读返回屏蔽
CONF_CTL_148[63:0]      Offset: 0x940      DDR2 667: 0x0301010000050500				
TDFI_RDLVL_EN	59:56	0x0	0x0-0xf	Read Leveling 使能到 Read Leveling 读之间的最小周期数
W2R_SAMECS_DLY	50:48	0x0	0x0-0x7	对同一个片选信号，写到读之间的附加延迟
W2R_DIFFCS_DLY	42:40	0x0	0x0-0x7	对不同片选信号，写到读之间的附加延迟
LVL_STATUS	34:32	0x0	0x0-0x7	Write Leveling, Read Leveling 与采样训练请求的状态，用于 LVL_REQ 中断（只读）
RDLVL_EDGE	24	0x0	0x0-0x1	Read Leveling 操作中，指明 DQS 上升沿有效或下降沿有效
CKSRX	19:16	0x0	0x0-0x0	退出自刷新模式的时钟周期延迟
CKSRE	11:8	0x0	0x0-0x0	进入自刷新模式的时钟周期延迟
RDLVL_RESP_MASK[71:64]	7:0	0x00	0x0-0xff	Read Leveling 中读返回屏蔽
CONF_CTL_149[63:0]      Offset: 0x950      DDR2 667: 0x0000000000000a03				

INT_MASK	42:24	0x00	0x0-0x7fff	<p>中断屏蔽</p> <p>[18] = 所有中断位的或；</p> <p>[17] = 用户发起的 DLL 同步结束标志；</p> <p>[16] = DLL 锁定信号改变（锁定与非锁定状态的切换）；</p> <p>[15] = 读采样时钟出错；</p> <p>[14] = 一个读写训练操作完成；</p> <p>[13] = 一个读写训练请求已经发起；</p> <p>[12] = 一个写训练结果出错；</p> <p>[11] = 一个读采样训练结果出错；</p> <p>[10] = 一个读训练结果出错；</p> <p>[9] = ODT 被使能，同时 CAS Latency 为 3；</p> <p>[8] = DRAM 初始化完成；</p> <p>[7] = 内部端口数据错误；</p> <p>[6] = 内部端口命令错误；</p> <p>[5] = 发现多次 ECC 两位错；</p> <p>[4] = 发现一次 ECC 两位错；</p> <p>[3] = 发现多次 ECC 一位错；</p> <p>[2] = 发现一次 ECC 一位错；</p> <p>[1] = 发现多次超出内存物理空间的访问；</p> <p>[0] = 发现一次超出内存物理空间的访问</p>
TXPDLL	23:8	0x0000	0x0-0xffff	DRAM TXPDLL parameter in cycles.
TDFI_WRLVL_EN	3:0	0x0	0x0-0xf	Write Leveling 使能到 Write Leveling 读操作最小周期数
CONF_CTL_150[63:0]      Offset: 0x960      DDR2 667: 0x0604000000000000				
RDLAT_ADJ	60:56	0x00	0x0-0x1f	PHY 读延迟周期
WRLAT_ADJ	51:48	0x0	0x0-0xf	PHY 写延迟周期
SWLVL_START	40	0x0	0x0-0x1	软件 Leveling 模式下开始操作（只写）
SWLVL_LOAD	32	0x0	0x0-0x1	软件 Leveling 模式下装入操作（只写）
SWLVL_EXIT	24	0x0	0x0-0x1	软件 Leveling 模式下退出操作（只写）
INT_STATUS	18:0	0x00	0x0-0x7fff	<p>中断状态（只读）</p> <p>[18] = 所有中断位的或；</p> <p>[17] = 用户发起的 DLL 同步结束标志；</p>

				<p>[16] = DLL 锁定信号改变（锁定与非锁定状态的切换）；</p> <p>[15] = 读采样时钟出错；</p> <p>[14] = 一个读写训练操作完成；</p> <p>[13] = 一个读写训练请求已经发起；</p> <p>[12] = 一个写训练结果出错；</p> <p>[11] = 一个读采样训练结果出错；</p> <p>[10] = 一个读训练结果出错；</p> <p>[9] = ODT 被使能，同时 CAS Latency 为 3；</p> <p>[8] = DRAM 初始化完成；</p> <p>[7] = 内部端口数据错误；</p> <p>[6] = 内部端口命令错误；</p> <p>[5] = 发现多次 ECC 两位错；</p> <p>[4] = 发现一次 ECC 两位错；</p> <p>[3] = 发现多次 ECC 一位错；</p> <p>[2] = 发现一次 ECC 一位错；</p> <p>[1] = 发现多次超出内存物理空间的访问；</p> <p>[0] = 发现一次超出内存物理空间的访问</p>
CONF_CTL_151[63:0]		Offset: 0x970	DDR2 667: 0x000000000003e805	
CONCURRENTAP_W R_ONLY	56	0x0	0x0-0x1	写操作之后读操作之前是否通过等待写恢复时间来阻止并发的 auto-precharge 操作
CKE_STATUS	48	0x0	0x0-0x1	指示 CKE_STATUS（只读）
INT_ACK	41:24	0x00	0x0-0x3fff	<p>中断清除（只写）</p> <p>[17] = 用户发起的 DLL 同步结束标志；</p> <p>[16] = DLL 锁定信号改变（锁定与非锁定状态的切换）；</p> <p>[15] = 读采样时钟出错；</p> <p>[14] = 一个读写训练操作完成；</p> <p>[13] = 一个读写训练请求已经发起；</p> <p>[12] = 一个写训练结果出错；</p> <p>[11] = 一个读采样训练结果出错；</p> <p>[10] = 一个读训练结果出错；</p>

				<p>[9] = ODT 被使能，同时 CAS Latency 为 3；</p> <p>[8] = DRAM 初始化完成；</p> <p>[7] = 内部端口数据错误；</p> <p>[6] = 内部端口命令错误；</p> <p>[5] = 发现多次 ECC 两位错；</p> <p>[4] = 发现一次 ECC 两位错；</p> <p>[3] = 发现多次 ECC 一位错；</p> <p>[2] = 发现一次 ECC 一位错；</p> <p>[1] = 发现多次超出内存物理空间的访问；</p> <p>[0] = 发现一次超出内存物理空间的访问</p>
DLL_RST_DELAY	23:8	0x0000	0x0-0xffff	DLL 复位最小周期数
DLL_RST_ADJ_DLY	7:0	0x00	0x0-0xff	配置 DLL 精度到 DLL 复位结束的最小周期数
CONF_CTL_152[63:0]      Offset: 0x980      DDR2 667: 0x0001010001000101				
ZQ_IN_PROGRESS	56	0x0	0x0-0x1	指示 ZQ 操作正在进行（只读）
ZQCS_ROTATE	48	0x0	0x0-0x1	使能 ZQCS（short ZQ）轮流校正。当该位为 0 时，每次 ZQCS 请求命令会对系统中所有的片选进行校正，当该位置为 1 时，系统在每个 ZQCS 命令到来时只对一个片选进行校正，系统会轮流校正所有的片选。ZQCS 和 REFRESH_PER_ZQ 参数的设置应该与该位一致
WRLVL_REG_EN	40	0x0	0x0-0x1	使能写 wrlvl_delay 寄存器
WRLVL_EN	32	0x0	0x0-0x1	使能控制器的 Write Leveling 功能
RESYNC_DLL_PER_AREF_EN	24	0x0	0x0-0x1	使能在每个刷新命令之后 DLL 自动同步
RESYNC_DLL	16	0x0	0x0-0x1	发起一个 DLL 同步命令（只写）
RDLVL_REG_EN	8	0x0	0x0-0x1	使能写 rdlvl_delay 寄存器
RDLVL_GATE_REG_EN	0	0x0	0x0-0x1	使能写 rdlvl_gate_delay 寄存器
CONF_CTL_153[63:0]      Offset: 0x990      DDR2 667: 0x0101020202010100				
W2W_SAMECS_DLY	58:56	0x0	0x0-0x7	对同一个片选的写命令到写命令的附加延时时钟周期数
W2W_DIFFCS_DLY	50:48	0x0	0x0-0x7	对不同片选的写命令到写命令的附加延时时钟周期数
TBST_INT_INTERVAL	42:40	0x0	0x0-0x7	DRAM burst 中断间隔周期数



R2W_SAMECS_DLY	34:32	0x0	0x0-0x7	对同一个片选的读命令到写命令的附加延时时钟周期数
R2W_DIFFCS_DLY	26:24	0x0	0x0-0x7	对不同片选的读命令到写命令的附加延时时钟周期数
R2R_SAMECS_DLY	18:16	0x0	0x0-0x7	对同一个片选的读命令到读命令的附加延时时钟周期数
R2R_DIFFCS_DLY	10:8	0x0	0x0-0x7	对不同片选的读命令到读命令的附加延时时钟周期数
AXI_ALIGNED_STROBE_DISABLE	2:0	0x0	0x0-0x7	当 AXI 端口的事务具有以下特征之一时：一、事务的起始地址和结束地址按用户字对齐；二、事务长度为一个用户字(128 位),禁止 AXI Strobe, 每位对应一个 AXI 端口。 当设为 0 时，写操作会按照读-修改-写的顺序执行； 当设为 1 时，写操作作为一个标准的写操作（非读-修改-写的顺序）
CONF_CTL_154[63:0]      Offset: 0x9a0      DDR2 667: 0x0707040200060100				
TDFI_WRLVL_LOAD	63:56	0x0	0x0-0xff	写 Leveling 延时数有效到第一个写 Leveling Load 命令的最小时钟周期数
TDFI_RDLVL_LOAD	55:48	0x0	0x0-0xff	读 Leveling 延时数有效到第一个读 Leveling Load 命令的最小时钟周期数
TCKESR	44:40	0x0	0x0-0x1f	自刷新进入到退出时 CKE 保持为低电平的最小时钟周期数
TCCD	36:32	0x0	0x0-0x1f	CAS#到 CAS#命令的延时
ADD_ODT_CLK_DIFFTYPE_DIFFCS	28:24	0x0	0x0-0x1f	为了满足 ODT 时序，对不同片选的不同命令之间插入的附加时钟周期数
TRP_AB	19:16	0x0	0x0-0xf	对所有 bank 的 trp 时间
ADD_ODT_CLK_SAMETYPE_DIFFCS	11:8	0x0	0x0-0xf	为了满足 ODT 时序，对不同片选的同类型命令之间插入的附加时钟周期数
ADD_ODT_CLK_DIFFTYPE_SAMECS	3:0	0x0	0x0-0xf	为了满足 ODT 时序，对同一片选的不同命令之间插入的附加时钟周期数
CONF_CTL_155[63:0]      Offset: 0x9b0      DDR2 667: 0x0200010000000000				
ZQINIT	59:48	0x0	0x0-0xffff	DRAM 初始化过程中 ZQ 命令需要的时钟周期数
ZQCL	43:32	0x0	0x0-0xffff	正常的 ZQCL 命令需要的时钟周期数，它应等于 ZQINIT 的一半

TDFI_WRLVL_WW	25:16	0x0	0x0-0x3ff	连续两次写 leveling 命令之间的最小时钟周期数
TDFI_RDLVL_RR	9:0	0x0	0x0-0x3ff	连续两次读 leveling 命令之间的最小时钟周期数
CONF_CTL_156[63:0]      Offset: 0x9c0      DDR2 667: 0x0a52000000000000				
MR0_DATA_0	62:48	0x0	0x0-0x7fff	对应片选 0 的模式寄存器 0 配置值
TDFI_PHYUPD_TYPE 3	45:32	0x0	0x0-0x3fff	保存 DFI Tphyupd_type3 参数（只读）
TDFI_PHYUPD_TYPE 2	29:16	0x0	0x0-0x3fff	保存 DFI Tphyupd_type2 参数（只读）
TDFI_PHYUPD_TYPE 1	13:0	0x0	0x0-0x3fff	保存 DFI Tphyupd_type1 参数（只读）
CONF_CTL_157[63:0]      Offset: 0x9d0      DDR2 667: 0x00440a520a520a52				
MR1_DATA_0	62:48	0x0	0x0-0x7fff	对应片选 0 的模式寄存器 1 配置值
MR0_DATA_3	46:32	0x0	0x0-0x7fff	对应片选 3 的模式寄存器 0 配置值
MR0_DATA_2	30:16	0x0	0x0-0x7fff	对应片选 2 的模式寄存器 0 配置值
MR0_DATA_1	14:0	0x0	0x0-0x7fff	对应片选 1 的模式寄存器 0 配置值
CONF_CTL_158[63:0]      Offset: 0x9e0      DDR2 667: 0x0000004400440044				
MR2_DATA_0	62:48	0x0	0x0-0x7fff	对应片选 0 的模式寄存器 2 配置值
MR1_DATA_3	46:32	0x0	0x0-0x7fff	对应片选 3 的模式寄存器 1 配置值
MR1_DATA_2	30:16	0x0	0x0-0x7fff	对应片选 2 的模式寄存器 1 配置值
MR1_DATA_1	14:0	0x0	0x0-0x7fff	对应片选 1 的模式寄存器 1 配置值
CONF_CTL_159[63:0]      Offset: 0x9f0      DDR2 667: 0x0000000000000000				
MR3_DATA_0	62:48	0x0	0x0-0x7fff	对应片选 0 的模式寄存器 3 配置值
MR2_DATA_3	46:32	0x0	0x0-0x7fff	对应片选 3 的模式寄存器 2 配置值
MR2_DATA_2	30:16	0x0	0x0-0x7fff	对应片选 2 的模式寄存器 2 配置值
MR2_DATA_1	14:0	0x0	0x0-0x7fff	对应片选 1 的模式寄存器 2 配置值
CONF_CTL_160[63:0]      Offset: 0xa00      DDR2 667: 0x00ff000000000000				
DFI_WRLVL_MAX_DE LAY	63:48	0x0	0x0-0xffff	Hardware Write leveling 会使用的延迟线的最大级数
MR3_DATA_3	46:32	0x0	0x0-0x7fff	对应片选 3 的模式寄存器 3 配置值
MR3_DATA_2	30:16	0x0	0x0-0x7fff	对应片选 2 的模式寄存器 3 配置值
MR3_DATA_1	14:0	0x0	0x0-0x7fff	对应片选 1 的模式寄存器 3 配置值
CONF_CTL_161[63:0]      Offset: 0xa10      DDR2 667: 0x0000000000000000				
RDLVL_BEGIN_DELA	63:48	0x0	0x0-0xffff	第 3 数据组中, Read Leveling 时从第一个 1 到

Y_3				0 的延迟单元数目
RDLVL_BEGIN_DELAY_2	47:32	0x0	0x0-0xffff	第 2 数据组中, Read Leveling 时从第一个 1 到 0 的延迟单元数目
RDLVL_BEGIN_DELAY_1	31:16	0x0	0x0-0xffff	第 1 数据组中, Read Leveling 时从第一个 1 到 0 的延迟单元数目
RDLVL_BEGIN_DELAY_0	15:0	0x0	0x0-0xffff	第 0 数据组中, Read Leveling 时从第一个 1 到 0 的延迟单元数目
CONF_CTL_162[63:0]      Offset: 0xa20      DDR2 667: 0x0000000000000000				
RDLVL_BEGIN_DELAY_7	63:48	0x0	0x0-0xffff	第 7 数据组中, Read Leveling 时从第一个 1 到 0 的延迟单元数目
RDLVL_BEGIN_DELAY_6	47:32	0x0	0x0-0xffff	第 6 数据组中, Read Leveling 时从第一个 1 到 0 的延迟单元数目
RDLVL_BEGIN_DELAY_5	31:16	0x0	0x0-0xffff	第 5 数据组中, Read Leveling 时从第一个 1 到 0 的延迟单元数目
RDLVL_BEGIN_DELAY_4	15:0	0x0	0x0-0xffff	第 4 数据组中, Read Leveling 时从第一个 1 到 0 的延迟单元数目
CONF_CTL_163[63:0]      Offset: 0xa30      DDR2 667: 0x0000000000000000				
RDLVL_DELAY_2	63:48	0x0	0x0-0xffff	第 2 数据组中, Read Leveling 使用的延迟单元数目
RDLVL_DELAY_1	47:32	0x0	0x0-0xffff	第 1 数据组中, Read Leveling 使用的延迟单元数目
RDLVL_DELAY_0	31:16	0x0	0x0-0xffff	第 0 数据组中, Read Leveling 使用的延迟单元数目
RDLVL_BEGIN_DELAY_8	15:0	0x0	0x0-0xffff	第 8 数据组中, Read Leveling 时从第一个 1 到 0 的延迟单元数目
CONF_CTL_164[63:0]      Offset: 0xa40      DDR2 667: 0x0000000000000000				
RDLVL_DELAY_6	63:48	0x0	0x0-0xffff	第 6 数据组中, Read Leveling 使用的延迟单元数目
RDLVL_DELAY_5	47:32	0x0	0x0-0xffff	第 5 数据组中, Read Leveling 使用的延迟单元数目
RDLVL_DELAY_4	31:16	0x0	0x0-0xffff	第 4 数据组中, Read Leveling 使用的延迟单元数目
RDLVL_DELAY_3	15:0	0x0	0x0-0xffff	第 3 数据组中, Read Leveling 使用的延迟单元数目

CONF_CTL_165[63:0]      Offset: 0xa50      DDR2 667: 0x0000000000000000				
RDLVL_END_DELAY_1	63:48	0x0	0x0-0xffff	第 1 数据组中, Read Leveling 时从第一个 0 到 1 的延迟单元数目
RDLVL_END_DELAY_0	47:32	0x0	0x0-0xffff	第 0 数据组中, Read Leveling 时从第一个 0 到 1 的延迟单元数目
RDLVL_DELAY_8	31:16	0x0	0x0-0xffff	第 8 数据组中, Read Leveling 使用的延迟单元数目
RDLVL_DELAY_7	15:0	0x0	0x0-0xffff	第 7 数据组中, Read Leveling 使用的延迟单元数目
CONF_CTL_166[63:0]      Offset: 0xa60      DDR2 667: 0x0000000000000000				
RDLVL_END_DELAY_5	63:48	0x0	0x0-0xffff	第 5 数据组中, Read Leveling 时从第一个 0 到 1 的延迟单元数目
RDLVL_END_DELAY_4	47:32	0x0	0x0-0xffff	第 4 数据组中, Read Leveling 时从第一个 0 到 1 的延迟单元数目
RDLVL_END_DELAY_3	31:16	0x0	0x0-0xffff	第 3 数据组中, Read Leveling 时从第一个 0 到 1 的延迟单元数目
RDLVL_END_DELAY_2	15:0	0x0	0x0-0xffff	第 2 数据组中, Read Leveling 时从第一个 0 到 1 的延迟单元数目
CONF_CTL_167[63:0]      Offset: 0xa70      DDR2 667: 0x0000000000000000				
RDLVL_GATE_DELAY_0	63:48	0x0	0x0-0xffff	第 0 数据组中, 采样时机到选通信号上升沿的延迟单元个数
RDLVL_END_DELAY_8	47:32	0x0	0x0-0xffff	第 8 数据组中, Read Leveling 时从第一个 0 到 1 的延迟单元数目
RDLVL_END_DELAY_7	31:16	0x0	0x0-0xffff	第 7 数据组中, Read Leveling 时从第一个 0 到 1 的延迟单元数目
RDLVL_END_DELAY_6	15:0	0x0	0x0-0xffff	第 6 数据组中, Read Leveling 时从第一个 0 到 1 的延迟单元数目
CONF_CTL_168[63:0]      Offset: 0xa80      DDR2 667: 0x0000000000000000				
RDLVL_GATE_DELAY_4	63:48	0x0	0x0-0xffff	第 4 数据组中, 采样时机到选通信号上升沿的延迟单元个数
RDLVL_GATE_DELAY_3	47:32	0x0	0x0-0xffff	第 3 数据组中, 采样时机到选通信号上升沿的延迟单元个数
RDLVL_GATE_DELAY_2	31:16	0x0	0x0-0xffff	第 2 数据组中, 采样时机到选通信号上升沿的延迟单元个数

RDLVL_GATE_DELAY_1	15:0	0x0	0x0-0xffff	第 1 数据组中, 采样时机到选通信号上升沿的延迟单元个数
CONF_CTL_169[63:0]      Offset: 0xa90      DDR2 667: 0x0000000000000000				
RDLVL_GATE_DELAY_8	63:48	0x0	0x0-0xffff	第 8 数据组中, 采样时机到选通信号上升沿的延迟单元个数
RDLVL_GATE_DELAY_7	47:32	0x0	0x0-0xffff	第 7 数据组中, 采样时机到选通信号上升沿的延迟单元个数
RDLVL_GATE_DELAY_6	31:16	0x0	0x0-0xffff	第 6 数据组中, 采样时机到选通信号上升沿的延迟单元个数
RDLVL_GATE_DELAY_5	15:0	0x0	0x0-0xffff	第 5 数据组中, 采样时机到选通信号上升沿的延迟单元个数
CONF_CTL_170[63:0]      Offset: 0xaa0      DDR2 667: 0x0000ffff00000010				
RDLVL_MIDPOINT_DELAY_0	63:48	0x0	0x0-0xffff	当 Hardware read leveling 模块使能时, 等于 rdvl_begin_delay_0 和 rdvl_end_delay_0 的中间值, 否则, 等于 rdvl_delay_0(只读)
RDLVL_MAX_DELAY	47:32	0x0	0x0-0xffff	Read Leveling 延迟线的最大数目
RDLVL_GATE_REFRRESH_INTERVAL	31:16	0x0	0x0-0xffff	两次自动 Gate Training 之间的最大刷新命令数 (应设为 0)
RDLVL_GATE_MAX_DELAY	15:0	0x0	0x0-0xffff	采样延迟线的最大数目
CONF_CTL_171[63:0]      Offset: 0xab0      DDR2 667: 0x0000000000000000				
RDLVL_MIDPOINT_DELAY_4	63:48	0x0	0x0-0xffff	当 Hardware read leveling 模块使能时, 等于 rdvl_begin_delay_4 和 rdvl_end_delay_4 的中间值, 否则, 等于 rdvl_delay_4(只读)
RDLVL_MIDPOINT_DELAY_3	47:32	0x0	0x0-0xffff	当 Hardware read leveling 模块使能时, 等于 rdvl_begin_delay_3 和 rdvl_end_delay_3 的中间值, 否则, 等于 rdvl_delay_3(只读)
RDLVL_MIDPOINT_DELAY_2	31:16	0x0	0x0-0xffff	当 Hardware read leveling 模块使能时, 等于 rdvl_begin_delay_2 和 rdvl_end_delay_2 的中间值, 否则, 等于 rdvl_delay_2(只读)
RDLVL_MIDPOINT_DELAY_1	15:0	0x0	0x0-0xffff	当 Hardware read leveling 模块使能时, 等于 rdvl_begin_delay_1 和 rdvl_end_delay_1 的中间值, 否则, 等于 rdvl_delay_1(只读)
CONF_CTL_172[63:0]      Offset: 0xac0      DDR2 667: 0x0000000000000000				
RDLVL_MIDPOINT_DELAY	63:48	0x0	0x0-0xffff	当 Hardware read leveling 模块使能时, 等于

ELAY_8				rdlvi_begin_delay_8 和 rdlvi_end_delay_8 的中间值, 否则, 等于 rdlvi_delay_8(只读)
RDLVL_MIDPOINT_D ELAY_7	47:32	0x0	0x0-0xffff	当 Hardware read leveling 模块使能时, 等于 rdlvi_begin_delay_7 和 rdlvi_end_delay_7 的中间值, 否则, 等于 rdlvi_delay_7(只读)
RDLVL_MIDPOINT_D ELAY_6	31:16	0x0	0x0-0xffff	当 Hardware read leveling 模块使能时, 等于 rdlvi_begin_delay_6 和 rdlvi_end_delay_6 的中间值, 否则, 等于 rdlvi_delay_6(只读)
RDLVL_MIDPOINT_D ELAY_5	15:0	0x0	0x0-0xffff	当 Hardware read leveling 模块使能时, 等于 rdlvi_begin_delay_5 和 rdlvi_end_delay_5 的中间值, 否则, 等于 rdlvi_delay_5(只读)
CONF_CTL_173[63:0]      Offset: 0xad0      DDR2 667: 0x0000000000000000				
RDLVL_OFFSET_DE LAY_3	63:48	0x0	0x0-0xffff	第 3 数据组中, 到 Read Leveling 中点的偏移
RDLVL_OFFSET_DE LAY_2	47:32	0x0	0x0-0xffff	第 2 数据组中, 到 Read Leveling 中点的偏移
RDLVL_OFFSET_DE LAY_1	31:16	0x0	0x0-0xffff	第 1 数据组中, 到 Read Leveling 中点的偏移
RDLVL_OFFSET_DE LAY_0	15:0	0x0	0x0-0xffff	第 0 数据组中, 到 Read Leveling 中点的偏移
CONF_CTL_174[63:0]      Offset: 0xae0      DDR2 667: 0x0000000000000000				
RDLVL_OFFSET_DE LAY_7	63:48	0x0	0x0-0xffff	第 7 数据组中, 到 Read Leveling 中点的偏移
RDLVL_OFFSET_DE LAY_6	47:32	0x0	0x0-0xffff	第 6 数据组中, 到 Read Leveling 中点的偏移
RDLVL_OFFSET_DE LAY_5	31:16	0x0	0x0-0xffff	第 5 数据组中, 到 Read Leveling 中点的偏移
RDLVL_OFFSET_DE LAY_4	15:0	0x0	0x0-0xffff	第 4 数据组中, 到 Read Leveling 中点的偏移
CONF_CTL_175[63:0]      Offset: 0xaf0      DDR2 667: 0x0000000000000000				
WRLVL_DELAY_1	63:48	0x0	0x0-0xffff	第 1 数据组中, 控制写 DQS 经 DLL 延迟数
WRLVL_DELAY_0	47:32	0x0	0x0-0xffff	第 0 数据组中, 控制写 DQS 经 DLL 延迟数
RDLVL_REFRESH_IN TERVAL	31:16	0x0	0x0-0xffff	两次自动 Read Leveling 之间的最大刷新命令数 (应设为 0)
RDLVL_OFFSET_DE LAY_8	15:0	0x0	0x0-0xffff	第 8 数据组中, 到 Read Leveling 中点的偏移

AY_8				
CONF_CTL_176[63:0]      Offset: 0xb00      DDR2 667: 0x0000000000000000				
WRLVL_DELAY_5	63:48	0x0	0x0-0xffff	第 5 数据组中，控制写 DQS 经 DLL 延迟数
WRLVL_DELAY_4	47:32	0x0	0x0-0xffff	第 4 数据组中，控制写 DQS 经 DLL 延迟数
WRLVL_DELAY_3	31:16	0x0	0x0-0xffff	第 3 数据组中，控制写 DQS 经 DLL 延迟数
WRLVL_DELAY_2	15:0	0x0	0x0-0xffff	第 2 数据组中，控制写 DQS 经 DLL 延迟数
CONF_CTL_177[63:0]      Offset: 0xb10      DDR2 667: 0x0000000000000000				
WRLVL_REFRESH_INTERVAL	63:48	0x0	0x0-0xffff	两次自动 Write Leveling 之间的最大刷新命令数 (应设为 0)
WRLVL_DELAY_8	47:32	0x0	0x0-0xffff	第 8 数据组中，控制写 DQS 经 DLL 延迟数
WRLVL_DELAY_7	31:16	0x0	0x0-0xffff	第 7 数据组中，控制写 DQS 经 DLL 延迟数
WRLVL_DELAY_6	15:0	0x0	0x0-0xffff	第 6 数据组中，控制写 DQS 经 DLL 延迟数
CONF_CTL_178[63:0]      Offset: 0xb20      DDR2 667: 0x00000c2d00000c2d				
TDFI_RDLVL_RESP	63:32	0x0	0x0-0xffff	保存 DFI Trdlvl_resp 时间参数
TDFI_RDLVL_MAX	31:0	0x0	0x0-0xffff	保存 DFI Trdlvl_max 时间参数
CONF_CTL_179[63:0]      Offset: 0xb30      DDR2 667: 0x00000c2d00000c2d				
TDFI_WRLVL_RESP	63:32	0x0	0x0-0xffff	保存 DFI Twrlvl_resp 时间参数
TDFI_WRLVL_MAX	31:0	0x0	0x0-0xffff	保存 DFI Twrlvl_max 时间参数

## 9 HyperTransport 控制器

龙芯 3 号中, HyperTransport 总线用于外部设备连接与多芯片互联。用于外设连接时, 用户程序可以自由选择是否支持 I/O Cache 一致性 (由地址窗口 Uncache 窗口设置, 见 x. 4. 2 节)。在 Cache 一致性支持模式下, I/O 设备对内 DMA 访问对于 Cache 层次透明, 即不需要通过程序 Cache 指令维护一致性, 而是由硬件自动维护其一致性。用于多芯片互联时, HT0 控制器 (初始地址为 0x0C00\_0000\_0000 - 0x0DFF\_FFFF\_FFFF) 硬件自动维护各个 CPU 之间的 Cache 一致性, 而 HT1 控制器 (初始地址为 0x0E00\_0000\_0000 - 0x0FFF\_FFFF\_FFFF) 不支持片间 Cache 一致性。详见 x. 5 节。

HyperTransport 控制器最高支持双向 16 位宽度, 最高运行频率为 800Mhz。在系统自动初始化建立连接后, 用户可通过修改协议中的配置寄存器对需要的运行频率与宽度进行修改, 重新初始化, 详细方法见 x. 1 节。

龙芯 3 号 HyperTransport 控制器的主要特征如下:

- 支持 200/400/800Mhz
- 支持 8/16 位宽度
- 每个 HT 控制器 (HT0/HT1) 可以配置为两个 8 位 HT 控制器
- 总线控制信号 (包括 PowerOK, Rstn, LDT\_Stopn) 方向可配置
- 外设 DMA 空间 Cache/Uncache 可配置
- HT0 控制器用于多片互联时可配置为 Cache 一致性模式

### 9.1 HyperTransport 硬件设置及初始化

HyperTransport 总线由传输信号总线和控制信号引脚等组成, 下表给出了 HyperTransport 总线相关的引脚及其作用。

表 9-1 HyperTransport 总线相关引脚信号

引脚	名称	描述
{PCI_Config[7], PCI_Config[0]}	HT 周边信号电压控制	00: 将 HyperTransport 周边信号作为 1.8v 信号, 这些信号包括 HT_8x2, HT_Mode, HT_Powerok, HT_Rstn, HT_Ldt_Stopn, HT_Ldt_Reqn。 01: 保留。 10: 将 HyperTransport 周边信号作为 2.5v 信号。 11: 将 HyperTransport 周边信号作为 3.3v 信号。
HT0_8x2	总线宽度配置	1: 将 16 位 HyperTransport 总线配置为两个独立的 8 位总线, 分别由两个独立的控制器控制, 地址空间的区分为 HT0_Lo: address[40] = 0; HT0_Hi: address[40] = 1; 0: 将 16 位 HyperTransport 总线作为一个 16 位总线使用, 由 HT0_Lo 控制, 地址空间为 HT0_Lo 的地址, 即 address[40] = 0; HT0_Hi 所有信号无效。



HT0_Lo_mode	主设备模式	<p>1: 将 HT0_Lo 设为主设备模式, 这个模式下, 总线控制信号等由 HT0_Lo 驱动, 这些控制信号包括 HT0_Lo_Powerok, HT0_Lo_Rstn, HT0_Lo_Ldt_Stopn。这个模式下, 这些控制信号也可以为双向驱动。同时这个引脚决定 (取反) 寄存器 “Act as Slave” 的初始值, 这个寄存器为 0 时, HyperTransport 总线上的包中的 Bridge 位为 1, 否则为 0。另外, 这个寄存器为 0 时, 如果 HyperTransport 总线上的请求地址没有在控制器的接收窗口命中时, 将作为 P2P 请求重新发回总线, 如果这个寄存器为 1 时, 没有命中, 则作为错误请求做出响应。</p> <p>0: 将 HT0_Lo 设为从设备模式, 这个模式下, 总线控制信号等由对方设备驱动, 这些控制信号包括 HT0_Lo_Powerok, HT0_Lo_Rstn, HT0_Lo_Ldt_Stopn。这个模式下, 这些控制信号由对方设备驱动, 如果没有被正确驱动, 则 HT 总线不能正确工作。</p>
HT0_Lo_Powerok	总线 Powerok	HyperTransport 总线 Powerok 信号, HT0_Lo_Mode 为 1 时, 由 HT0_Lo 控制; HT0_Lo_Mode 为 0 时, 由对方设备控制。
HT0_Lo_Rstn	总线 Rstn	HyperTransport 总线 Rstn 信号, HT0_Lo_Mode 为 1 时, 由 HT0_Lo 控制; HT0_Lo_Mode 为 0 时, 由对方设备控制。
HT0_Lo_Ldt_Stopn	总线 Ldt_Stopn	HyperTransport 总线 Ldt_Stopn 信号, HT0_Lo_Mode 为 1 时, 由 HT0_Lo 控制; HT0_Lo_Mode 为 0 时, 由对方设备控制。
HT0_Lo_Ldt_Reqn	总线 Ldt_Reqn	HyperTransport 总线 Ldt_Reqn 信号,
HT0_Hi_mode	主设备模式	<p>1: 将 HT0_Hi 设为主设备模式, 这个模式下, 总线控制信号等由 HT0_Hi 驱动, 这些控制信号包括 HT0_Hi_Powerok, HT0_Hi_Rstn, HT0_Hi_Ldt_Stopn。这个模式下, 这些控制信号也可以为双向驱动。同时这个引脚决定 (取反) 寄存器 “Act as Slave” 的初始值, 这个寄存器为 0 时, HyperTransport 总线上的包中的 Bridge 位为 1, 否则为 0。另外, 这个寄存器为 0 时, 如果 HyperTransport 总线上的请求地址没有在控制器的接收窗口命中时, 将作为 P2P 请求重新发回总线, 如果这个寄存器为 1 时, 没有命中, 则作为错误请求做出响应。</p> <p>0: 将 HT0_Hi 设为从设备模式, 这个模式下, 总线控制信号等由对方设备驱动, 这些控制信号包括 HT0_Hi_Powerok, HT0_Hi_Rstn, HT0_Hi_Ldt_Stopn。这个模式下, 这些控制信号由对方设备驱动, 如果没有被正确驱动, 则 HT 总线不能正确工作。</p>
HT0_Hi_Powerok	总线 Powerok	HyperTransport 总线 Powerok 信号, HT0_Lo_Mode 为 1 时, 由 HT0_Hi 控制; HT0_Lo_Mode 为 0 时, 由对方设备控制。HT0_8x2 为 1 时, 控制高 8 位总线; HT0_8x2 为 0 时, 无效。
HT0_Hi_Rstn	总线 Rstn	HyperTransport 总线 Rstn 信号, HT0_Lo_Mode 为 1 时, 由 HT0_Hi 控制; HT0_Lo_Mode 为 0 时, 由对方设备控制。HT0_8x2 为 1 时, 控制高 8 位总线; HT0_8x2 为 0 时, 无效。
HT0_Hi_Ldt_Stopn	总线 Ldt_Stopn	HyperTransport 总线 Ldt_Stopn 信号, HT0_Lo_Mode 为 1 时, 由 HT0_Hi 控制; HT0_Lo_Mode 为 0 时, 由对方设备控制。HT0_8x2 为 1 时, 控制高 8 位总线; HT0_8x2 为 0 时, 无效。
HT0_Hi_Ldt_Reqn	总线 Ldt_Reqn	HyperTransport 总线 Ldt_Reqn 信号, HT0_8x2 为 1 时, 控制高 8 位总线; HT0_8x2 为 0 时, 无效。
HT0_Rx_CLKp[1:0]	CLK[1:0]	HyperTransport 总线 CLK 信号

HT0_Rx_CLKn[1:0] HT0_Tx_CLKp[1:0] HT0_Tx_CLKp[1:0]		HT0_8x2 为 1 时, CLK[1]由 HT0_Hi 控制 CLK[0]由 HT0_Lo 控制 HT0_8x2 为 0 时, CLK[1:0]由 HT0_Lo 控制
HT0_Rx_CTLp[1:0] HT0_Rx_CTLn[1:0] HT0_Tx_CTLp[1:0] HT0_Tx_CTLn[1:0]	CTL[1:0]	HyperTransport 总线 CTL 信号 HT0_8x2 为 1 时, CTL[1]由 HT0_Hi 控制 CTL[0]由 HT0_Lo 控制 HT0_8x2 为 0 时, CTL[1]无效 CTL[0]由 HT0_Lo 控制
HT0_Rx_CADp[15:0] HT0_Rx_CADn[15:0] HT0_Tx_CADp[15:0] HT0_Tx_CADn[15:0]	CAD[15:0]	HyperTransport 总线 CAD 信号 HT0_8x2 为 1 时, CAD[15:8]由 HT0_Hi 控制 CAD[ 7:0]由 HT0_Lo 控制 HT0_8x2 为 0 时, CAD[15:0]由 HT0_Lo 控制

HyperTransport 的初始化在每次复位完成后自动开始,冷启动后 HyperTransport 总线将自动工作在最低频率 (200Mhz)与最小宽度 (8bit),并尝试进行总线初始化握手。初始化是否完成的状态可以由寄存器“Init Complete”(见 9.5.2 节)读出。初始化完成后,总线的宽度可以由寄存器“Link Width Out”与“Link Width In”(见 9.5.2 节)读出。在初始化完成后,用户可以重新对寄存器“Link Width Out”,“Link Width In”以及“Link Freq”进行编程,同时需要对对方设备的相应寄存器也进行编程,编程完成后需要重新热复位总线或是通过 HT\_Ldt\_Stopn 信号对总线进行重新初始化操作,以使编程后的值在重新初始化后生效。在重新初始化后 HyperTransport 总线将工作在新的频率和宽度。需要注意的是,HyperTransport 两端的设备的配置需要一一对应,否则将使得 HyperTransport 接口不能正常工作。

## 9.2 HyperTransport协议支持

HyperTransport 总线支持 1.03 协议中的大部分命令,并且在多片互联支持的扩展一致性协议中加入了一些扩展指令,对于两种模式下,HyperTransport 接收端可接收的命令如下表所示。需要注意的是,不支持 HyperTransport 总线的原子操作命令。

表 9-2 HyperTransport 接收端可接收的命令

编码	通道	命令	标准模式	扩展(一致性)
000000	-	NOP	空包或流控	
000001	NPC	FLUSH	无操作	
x01xxx	NPC or PC	Write	bit 5: 0 - Nonposted 1 - Posted bit 2: 0 - Byte 1 - Doubleword bit 1: Don't Care bit 0: Don't Care	bit 5: 必为 1, POSTED bit 2: 0 - Byte 1 - Doubleword bit 1: Don't Care bit 0: 必为 1
01xxxx	NPC	Read	bit 3: Don't Care bit 2: 0 - Byte 1 - Doubleword bit 1: Don't Care bit 0: Don't Care	bit 3: Don't Care bit 2: 0 - Byte 1 - Doubleword bit 1: Don't Care bit 0: 必为 1

110000	R	RdResponse	读操作返回	
110011	R	TgtDone	写操作返回	
110100	PC	WrCoherent	----	写命令扩展
110101	PC	WrAddr	----	写地址扩展
111000	R	RespCoherent	----	读响应扩展
111001	NPC	RdCoherent	----	读命令扩展
111010	PC	Broadcast	无操作	
111011	NPC	RdAddr	----	读地址扩展
111100	PC	FENCE	保证序关系	
111111	-	Sync/Error	Sync/Error	

对于发送端，在两种模式下会向外发送的命令如下表所示。

表 9-3 两种模式下会向外发送的命令

编码	通道	命令	标准模式	扩展（一致性）
000000	-	NOP	空包或流控	
x01x0x	NPC or PC	Write	bit 5: 0 - Nonposted 1 - Posted bit 2: 0 - Byte 1 - Doubleword bit 0: 必为 0	bit 5: 必为 1, POSTED bit 2: 0 - Byte 1 - Doubleword bit 0: 必为 1
010x0x	NPC	Read	bit 2: 0 - Byte 1 - Doubleword bit 0: Don't Care	bit 2: 0 - Byte 1 - Doubleword bit 0: 必为 1
110000	R	RdResponse	读操作返回	
110011	R	TgtDone	写操作返回	
110100	PC	WrCoherent	----	写命令扩展
110101	PC	WrAddr	----	写地址扩展
111000	R	RespCoherent	----	读响应扩展
111001	NPC	RdCoherent	----	读命令扩展
111011	NPC	RdAddr	----	读地址扩展
111111	-	Sync/Error	只会转发	

### 9.3 HyperTransport中断支持

HyperTransport 控制器提供了 256 个中断向量，可以支持 Fix, Arbitor 等类型的中断，但是，没有对硬件自动 EOI 提供支持。对于这两种类型的中断，控制器在接收之后会自动写入中断寄存器中，并根据中断屏蔽寄存器的设置对系统中断控制器进行中断通知。具体的中断控制请见第 5 小节中的中断控制寄存器组。

另外，控制器对 PIC 中断做了专门的支持，以加速这种类型的中断处理。

一个典型的 PIC 中断由下述步骤完成：①PIC 控制器向系统发送 PIC 中断请求；②系统向 PIC 控制器发送中断向量查询；③PIC 控制器向系统发送中断向量号；④系统清除 PIC 控制器上的对应中断。只有上述 4 步都完成后，PIC 控制器才会对系统发出下一个中断。对于

龙芯 3 号 HyperTransport 控制器，将自动进行前 3 步的处理，并将 PIC 中断向量写入 256 个中断向量中的对应位置。而软件系统在处理了该中断之后，需要进行第 4 步处理，即向 PIC 控制器发出清中断。之后开始下一个中断的处理过程。

## 9.4 HyperTransport地址窗口

### 9.4.1 HyperTransport空间

龙芯 3 号处理器中，默认的 4 个 HyperTransport 地址窗口如下：

表 9-4 默认的 4 个 HyperTransport 地址窗口的地址

基地址	结束地址	大小	定义
0x0C00_0000_0000	0x0CFF_FFFF_FFFF	1 Tbytes	HT0_LO 窗口
0x0D00_0000_0000	0x0DFF_FFFF_FFFF	1 Tbytes	HT0_HI 窗口
0x0E00_0000_0000	0x0EFF_FFFF_FFFF	1 Tbytes	HT1_LO 窗口
0x0F00_0000_0000	0x0FFF_FFFF_FFFF	1 Tbytes	HT1_HI 窗口

在默认情况下（未对系统地址窗口另行配置），软件通过上述地址空间对各个 HyperTransport 接口进行访问，除此之外，软件可以通过对交叉开关上的地址窗口进行配置以用其它的地址空间对其访问（见 2.5 节）。每个 HyperTransport 接口内部 40 位地址空间的具体地址窗口分布如下表所述。

龙芯 3 号处理器 HyperTransport 接口协议的地址窗口分布如下：

表 9-5 龙芯 3 号处理器 HyperTransport 接口地址窗口分布

基地址	结束地址	大小	定义
0x00_0000_0000	0xFC_FFFF_FFFF	1012 Gbytes	MEM 空间
0xFD_0000_0000	0xFD_F7FF_FFFF	3968 Mbytes	保留
0xFD_F800_0000	0xFD_F8FF_FFFF	16 Mbytes	中断
0xFD_F900_0000	0xFD_F90F_FFFF	1 Mbyte	PIC 中断响应
0xFD_F910_0000	0xFD_F91F_FFFF	1 Mbyte	系统信息
0xFD_F920_0000	0xFD_FAFF_FFFF	30 Mbytes	保留
0xFD_FB00_0000	0xFD_FBFF_FFFF	16 Mbytes	HT 控制器配置空间
0xFD_FC00_0000	0xFD_FDFF_FFFF	32 Mbytes	I/O 空间
0xFD_FE00_0000	0xFD_FFFF_FFFF	32 Mbytes	HT 总线配置空间
0xFE_0000_0000	0xFF_FFFF_FFFF	8 Gbytes	保留

### 9.4.2 HyperTransport控制器内部窗口配置

龙芯 3 号处理器 HyperTransport 接口中提供了多种丰富的地址窗口供用户使用，包括

如下几种:

表 9-6 龙芯 3 号处理器 HyperTransport 接口中提供的地址窗口

地址窗口	窗口数	接受总线	作用	备注
接收窗口 (窗口配置见 9.5.4 节)	3	HyperTransport	判断是否接收 HyperTransport 总线上发出的访问。	处于主桥模式时 (即配置寄存器中 <code>act_as_slave</code> 为 0), 只有落在这些地址窗口中的访问会被内部总线所响应, 其它访问将会被认为是 P2P 访问重新发回到 HyperTransport 总线上; 处于设备模式时 (即配置寄存器中 <code>act_as_slave</code> 为 1), 只有落在这些地址窗口中的访问会被内部总线所接收并处理, 其它访问将会按照协议给出错误返回。
Post 窗口 (窗口配置见 9.5.8 节)	2	内部总线	判断是否将内部总线对 HyperTransport 总线的写访问作为 Post Write	落在这些地址空间中的对外写访问将作为 Post Write。Post Write: HyperTransport 协议中, 这种写访问不需要等待写完成响应, 即在控制器向总线发出这个写访问之后就将对处理器进行写访问完成响应。
可预取窗口 (窗口配置见 9.5.9 节)	2	内部总线	判断是否接收内部的 Cache 访问, 取指访问。	当处理器核乱序执行时, 会对总线发出一些猜测读访问或是取指访问, 这种访问对于某些 IO 空间是错误的。在默认情况下, 这种访问 HT 控制器将直接返回而不对 HyperTransport 总线进行访问。通过这些窗口可以使能对 HyperTransport 总线的这类访问。
Uncache 窗口 (窗口配置见 9.5.10 节)	2	HyperTransport	判断是否将 HyperTransport 总线上的访问作为对内部的 Uncache 访问	龙芯 3 号处理器内部的 IO DMA 访问, 在情况下将作为 Cache 方式访问经由二级 Cache 判断是命中, 从而维护其 IO 一致性信息。而通过这些窗口的配置, 可以使在这些窗口命中的访问以 Uncache 的方式直接访问内存, 而不通过硬件维护其 IO 一致性信息。

## 9.5 配置寄存器

配置寄存器模块主要用于控制从 AXI SLAVE 端或是 HT RECEIVER 端到达的配置寄存器访问, 外部中断处理, 并保存了大量软件可见用于控制系统各种工作方式的配置寄存器。

首先, 用于控制 HT 控制器各种行为的配置寄存器的访问与存储都在本模块中, 本模块的访问偏移地址在 AXI 端为 0xFD\_FB00\_0000 到 0xFD\_FBF0\_FFFF。本模块中所有软件可见寄存器如下表所示:

表 9-7 本模块中所有软件可见寄存器

偏移地址	名称	描述
0x30		
0x34		
0x38		
0x3c	Bridge Control	Bus Reset Control
0x40	Capability Registers	Command, Capabilities Pointer, Capability ID
0x44		Link Config, Link Control
0x48		Revision ID, Link Freq, Link Error, Link Freq Cap
0x4c		Feature Capability
0x50	自定义寄存器	MISC
0x54	接收诊断寄存器	接收端采样接收到的 cad 和 ctl 值
0x58	中断路由寄存器	中断路由控制寄存器 (LS3A1000E 及以上版本)
0x5c	接收缓冲区寄存器	设置接收缓冲区的初始值 (LS3A1000E 及以上版本)
0x60	接收地址窗口配置寄存器	HT 总线接收地址窗口 0 使能 (外部访问)
0x64		HT 总线接收地址窗口 0 基址 (外部访问)
0x68		HT 总线接收地址窗口 1 使能 (外部访问)
0x6c		HT 总线接收地址窗口 1 基址 (外部访问)
0x70		HT 总线接收地址窗口 2 使能 (外部访问)
0x74		HT 总线接收地址窗口 2 基址 (外部访问)
0x78		
0x7c		
0x80	中断向量寄存器	HT 总线中断向量寄存器[31:0]
0x84		HT 总线中断向量寄存器[63:32]
0x88		HT 总线中断向量寄存器[95:64]
0x8c		HT 总线中断向量寄存器[127:96]
0x90		HT 总线中断向量寄存器[159:128]
0x94		HT 总线中断向量寄存器[191:160]
0x98		HT 总线中断向量寄存器[223:192]
0x9c		HT 总线中断向量寄存器[255:224]
0xa0	中断使能寄存器	HT 总线中断使能寄存器[31:0]
0xa4		HT 总线中断使能寄存器[63:32]
0xa8		HT 总线中断使能寄存器[95:64]
0xac		HT 总线中断使能寄存器[127:96]
0xb0		HT 总线中断使能寄存器[159:128]
0xb4		HT 总线中断使能寄存器[191:160]
0xb8		HT 总线中断使能寄存器[223:192]
0xbc		HT 总线中断使能寄存器[255:224]
0xc0	Interrupt Discovery & Configuration	Interrupt Capability
0xc4		DataPort
0xc8		IntrInfo[31:0]
0xcc		IntrInfo[63:32]
0xd0	POST 地址窗口配置寄存器	HT 总线 POST 地址窗口 0 使能 (内部访问)
0xd4		HT 总线 POST 地址窗口 0 基址 (内部访问)
0xd8		HT 总线 POST 地址窗口 1 使能 (内部访问)
0xdc		HT 总线 POST 地址窗口 1 基址 (内部访问)
0xe0	可预取地址窗口配置寄存器	HT 总线可预取地址窗口 0 使能 (内部访问)
0xe4		HT 总线可预取地址窗口 0 基址 (内部访问)

0xE8		HT 总线可预取地址窗口 1 使能（内部访问）
0xEC		Ht 总线可预取地址窗口 1 基址（内部访问）
0xF0	Uncache 地址窗口配置寄存器	HT 总线 Uncache 地址窗口 0 使能（内部访问）
0xF4		HT 总线 Uncache 地址窗口 0 基址（内部访问）
0xF8		HT 总线 Uncache 地址窗口 1 使能（内部访问）
0xFC		HT 总线 Uncache 地址窗口 1 基址（内部访问）

每个寄存器的具体含义如下节如示：

### 9.5.1 Bridge Control

偏移量： 0x3C  
 复位值： 0x00200000  
 名称： Bus Reset Control

位域	位域名称	位宽	复位值	访问	描述
31:23	Reserved	4	0x0		保留
22	Reset	12	0x0	R/W	总线复位控制： 0->1: HT_RSTn 置 0，总线复位 1->0: HT_RSTn 置 1，总线解复位
21:18	Reserved	4	0x0		保留
17	B_interleave	1	0x0	R/W	写响应通道是否允许乱序执行（LS3A1000E 及以上版本） 当使用多片互连模式时，必须置 1
16	Nop_interleave	1	0x0	R/W	流控通道是否允许乱序执行（LS3A1000E 及以上版本） 当使用多片互连模式时，必须置 1
15:0	Reserved	16	0x0		保留

### 9.5.2 Capability Registers

偏移量： 0x40  
 复位值： 0x20010008  
 名称： Command, Capabilities Pointer, Capability ID

位域	位域名称	位宽	复位值	访问	描述
31:29	HOST/Sec	3	0x1	R	Command 格式为 HOST/Sec
28:27	Reserved	2	0x0	R	保留
26	Act as Slave	1	0x0/0x1	R/W	HOST/SLAVE 模式 初始值由引脚 HOSTMODE 决定 HOSTMODE 上拉： 0 HOSTMODE 下拉： 1
25	Reserved	1	0x0		保留
24	Host Hide	1	0x0	R/W	是否禁止来自 HT 总线的寄存器访问
23	Reserved	1	0x0		保留
22:18	Unit ID	5	0x0	R/W	HOST 模式时：可用于记录使用 ID 个数 SLAVE 模式时：记录自身 Unit ID
17	Double Ended	1	0x0	R	不采用双 HOST 模式

16	Warm Reset	1	0x1	R	Bridge Control 中 reset 采用热复位方式
15:8	Capabilities Pointer	8	0xa0	R	下一个 Cap 寄存器偏移地址
7:0	Capability ID	8	0x08	R	HyperTransport capability ID

偏移量: 0x44

复位值: 0x00112000

名称: Link Config, Link Control

位域	位域名称	位宽	复位值	访问	描述
31	Reserved	1	0x0		保留
30:28	Link Width Out	3	0x0	R/W	发送端宽度 冷复位后的值为当前连接的最大宽度, 写入此寄存器的值将会在下次热复位或是 HT Disconnect 之后生效 000: 8 位方式 001: 16 位方式
27	Reserved	1	0x0		保留
26:24	Link Width In	3	0x0	R/W	接收端宽度 冷复位后的值为当前连接的最大宽度, 写入此寄存器的值将会在下次热复位或是 HT Disconnect 之后生效
23	Dw Fc out	1	0x0	R	发送端不支持双字流控
22:20	Max Link Width out	3	0x1	R	HT 总线发送端最大宽度: 16bits
19	Dw Fc In	1	0x0	R	接收端不支持双字流控
18:16	Max Link Width In	3	0x1	R	HT 总线接收端最大宽度: 16bits
15:14	Reserved	2	0x0		保留
13	LDTSTOP# Tristate Enable	1	0x1	R/W	当 HT 总线进入 HT Disconnect 状态时, 是否关闭 HT PHY 1: 关闭 0: 不关闭
12:10	Reserved	3	0x0		保留
9	CRC Error (hi)	1	0x0	R/W	高 8 位发生 CRC 错
8	CRC Error (lo)	1	0x0	R/W	低 8 位发生 CRC 错
7	Trans off	1	0x0	R/W	HT PHY 关闭控制 处于 16 位总线工作方式时 1: 关闭 高/低 8 位 HT PHY 0: 使能 低 8 位 HT PHY, 高 8 位 HT PHY 由 bit 0 控制
6	End of Chain	0	0x0	R	HT 总线末端
5	Init Complete	1	0x0	R	HT 总线初始化是否完成
4	Link Fail	1	0x0	R	指示连接失败
3:2	Reserved	2	0x0		保留
1	CRC Flood Enable	1	0x0	R/W	发生 CRC 错误时, 是否 flood HT 总线
0	Trans off (hi)	1	0x0	R/W	使用 16 位 HT 总线运行 8 位协议时, 高 8 位 PHY 关闭控制 1: 关闭 高 8 位 HT PHY 0: 使能 高 8 位 HT PHY



偏移量: 0x48  
 复位值: 0x80250023  
 名称: Revision ID, Link Freq, Link Error, Link Freq Cap

位域	位域名称	位宽	复位值	访问	描述
31:16	Link Freq Cap	16	0x0025	R	支持的 HT 总线频率 200Mhz, 400Mhz, 800Mhz,
15:14	Reserved	2	0x0		保留
13	Over Flow Error	1	0x0	R	HT 总线包溢出
12	Protocol Error	1	0x0	R/W	协议错误, 指 HT 总线上收到不可识别的命令
11:8	Link Freq	4	0x0	R/W	HT 总线工作频率 写入此寄存器的值后将在下次热复位或是 HT Disconnect 之后生效 0000: 200M 0010: 400M 0101: 800M
7:0	Revision ID	8	0x23	R/W	版本号: 1.03

偏移量: 0x4C  
 复位值: 0x00000002  
 名称: Feature Capability

位域	位域名称	位宽	复位值	访问	描述
31:9	Reserved	25	0x0		保留
8	Extended Register	1	0x0	R	没有
7:4	Reserved	3	0x0		保留
3	Extended CTL Time	1	0x0	R	不需要
2	CRC Test Mode	1	0x0	R	不支持
1	LDTSTOP#	1	0x1	R	支持 LDTSTOP#
0	Isochronous Mode	1	0x0	R	不支持

### 9.5.3 自定义寄存器

偏移量: 0x50  
 复位值: 0x00904321  
 名称: MISC

位域	位域名称	位宽	复位值	访问	描述
31	Reserved	1	0x0		保留
30	Ldt Stop Gen	1	0x0	R/W	使总线进入 LDT DISCONNECT 模式 正确的方法是: 0 -> 1
29	Ldt Req Gen	1	0x0	R/W	从 LDT DISCONNECT 中唤醒 HT 总线, 设置 LDT_REQ_n 正确的方法是先置 0 再置 1: 0 -> 1 除此之外, 直接向总线发出读写请求也可以自动 唤醒总线

位域	位域名称	位宽	复位值	访问	描述
28:24	Interrupt Index	5	0x0	R/W	将除了标准中断之外的其它中断重定向到哪个中断向量中（包括 SMI, NMI, INIT, INTA, INTB, INTC, INTD） 总共 256 个中断向量，本寄存器表示的是中断向量的高 5 位，内部中断向量如下： 000: SMI 001: NMI 010: INIT 011: Reserved 100: INTA 101: INTB 110: INTC 111: INTD
23	Dword Write	1	0x1	R/W	对于 32/64/128/256 位的写访问，是否采用 Dword Write 命令格式 1: 使用 Dword Write 0: 使用 Byte Write（带 MASK）
22	Coherent Mode	1	0x0	R	是否是处理器一致性模式 由引脚 ICCEN 决定
21	Not Care Seqid	1	0x0	R/W	是否不关心 HT 序关系
20	Not Axi2Seqid	1	0x1	R	是否把 Axi 总线上的命令转换成不同的 SeqID，如果不转换，则所有的读写命令都会采用 Fixed Seqid 中的固定 ID 号 1: 不转换 0: 转换
19:16	Fixed Seqid	4	0x0	R/W	当 Not Axi2Seqid 有效时，配置 HT 总线发出的 Seqid
15:12	Priority Nop	4	0x4	R/W	HT 总线 Nop 流控包优先级
11:8	Priority NPC	4	0x3	R/W	Non Post 通道读写优先级
7:4	Priority RC	4	0x2	R/W	Response 通道读写优先级
3:0	Priority PC	4	0x1	R/W	Post 通道读写优先级 0x0: 最高优先级 0xF: 最低优先级 对于各个通道的优先级均采用根据时间变化提高的优先级策略，该组寄存器用于配置各个通道的初始优先级

### 9.5.4 接收诊断寄存器

偏移量: 0x54

复位值: 0x00000000

名称: 接收诊断寄存器

位域	位域名称	位宽	复位值	访问	描述
0	Sample_en	1	0x0	R/W	使能采样输入的 cad 和 ctl 0x0: 禁止 0x1: 使能
15:8	rx_ctl_catch	24	0x0	R/W	保存采样得到的输入 ctl (0、2、4、6) 对应 CTL0 采样的四个相位 (1、3、5、7) 对应 CTL1 采样的四个相位
31:16	rx_cad_phase_0	24	0x0	R/W	保存采样得到的输入 CAD[15:0]的值

### 9.5.5 中断路由方式选择寄存器（LS3A1000E及以上版本）

偏移量： 0x58  
 复位值： 0x00000000  
 名称： 中断路由方式选择寄存器

位域	位域名称	位宽	复位值	访问	描述
9:8	ht_int_stripe	2	0x0	R/W	对应于 3 种中断路由方式，具体描述见 9.5.7 中断向量寄存器 0x0: ht_int_stripe_1 0x1: ht_int_stripe_2 0x2: ht_int_stripe_4

### 9.5.6 接收缓冲区初始寄存器（LS3A1000E及以上版本）

偏移量： 0x5c  
 复位值： 0x07778888  
 名称： 接收缓冲区初始化配置寄存器

位域	位域名称	位宽	复位值	访问	描述
27:24	rx_buffer_r_data	4	0x7	R/W	接收缓冲区的读数据 buffer 初始化信息
23:20	rx_buffer_npc_data	4	0x7	R/W	接收缓冲区的 npc 数据 buffer 初始化信息
19:16	rx_buffer_pc_data	4	0x7	R/W	接收缓冲区的 pc 数据 buffer 初始化信息
15:12	rx_buffer_b_cmd	4	0x8	R/W	接收缓冲区的 bresponse 命令 buffer 初始化信息
11:8	rx_buffer_r_cmd	4	0x8	R/W	接收缓冲区的读命令 buffer 初始化信息
7:4	rx_buffer_npc_cmd	4	0x8	R/W	接收缓冲区的 npc 命令 buffer 初始化信息
3:0	rx_buffer_pc_cmd	4	0x8	R/W	接收缓冲区的 pc 命令 buffer 初始化信息

### 9.5.7 接收地址窗口配置寄存器

本控制器中的地址窗口命中公式如下：

$$\text{hit} = (\text{BASE} \& \text{MASK}) == (\text{ADDR} \& \text{MASK})$$

$$\text{addr\_out} = \text{TRANS\_EN} ? \text{TRANS} | \text{ADDR} \& \sim\text{MASK} : \text{ADDR}$$

值得一提的是，配置地址窗口寄存器时，MASK 高位应全为 1，低位应全为 0。MASK 中 0 的实际位数表示的就是地址窗口的大小。

本窗口的地址为 HT 总线上接收的地址。落在本窗口内的 HT 地址将被发往 CPU 内，其它地址的命令将作为 P2P 命令被转发回 HT 总线。

偏移量： 0x60  
 复位值： 0x00000000  
 名称： HT 总线接收地址窗口 0 使能（外部访问）

位域	位域名称	位宽	复位值	访问	描述
----	------	----	-----	----	----

位域	位域名称	位宽	复位值	访问	描述
31	ht_rx_image0_en	1	0x0	R/W	HT 总线接收地址窗口 0, 使能信号
30	ht_rx_image0_trans_en	1	0x0	R/W	HT 总线接收地址窗口 0, 映射使能信号
29:0	ht_rx_image0_trans[53:24]	16	0x0	R/W	HT 总线接收地址窗口 0, 映射后地址的[53:24], 对于 LS3A1000D 及以下版本, [29:23]固定为 0

偏移量: 0x64

复位值: 0x00000000

名称: HT 总线接收地址窗口 0 基址 (外部访问)

位域	位域名称	位宽	复位值	访问	描述
31:16	ht_rx_image0_base[39:24]	16	0x0	R/W	HT 总线接收地址窗口 0, 地址基址的[39:24]
15:0	ht_rx_image0_mask[39:24]	16	0x0	R/W	HT 总线接收地址窗口 0, 地址屏蔽的[39:24]

偏移量: 0x68

复位值: 0x00000000

名称: HT 总线接收地址窗口 1 使能 (外部访问)

位域	位域名称	位宽	复位值	访问	描述
31	ht_rx_image1_en	1	0x0	R/W	HT 总线接收地址窗口 1, 使能信号
30	ht_rx_image1_trans_en	1	0x0	R/W	HT 总线接收地址窗口 1, 映射使能信号
29:0	ht_rx_image1_trans[53:24]	16	0x0	R/W	HT 总线接收地址窗口 1, 映射后地址的[53:24], 对于 LS3A1000D 及以下版本, [29:23]固定为 0

偏移量: 0x6c

复位值: 0x00000000

名称: HT 总线接收地址窗口 1 基址 (外部访问)

位域	位域名称	位宽	复位值	访问	描述
31:16	ht_rx_image1_base[39:24]	16	0x0	R/W	HT 总线接收地址窗口 1, 地址基址的[39:24]
15:0	ht_rx_image1_mask[39:24]	16	0x0	R/W	HT 总线接收地址窗口 1, 地址屏蔽的[39:24]

偏移量: 0x70

复位值: 0x00000000

名称: HT 总线接收地址窗口 2 使能 (外部访问)

位域	位域名称	位宽	复位值	访问	描述
31	ht_rx_image2_en	1	0x0	R/W	HT 总线接收地址窗口 2, 使能信号
30	ht_rx_image2_trans_en	1	0x0	R/W	HT 总线接收地址窗口 2, 映射使能信号
29:0	ht_rx_image2_trans[53:24]	16	0x0	R/W	HT 总线接收地址窗口 2, 转译后地址的[53:24], 对于 LS3A1000D 及以下版本, [29:23]固定为 0

偏移量: 0x74  
 复位值: 0x00000000  
 名称: HT 总线接收地址窗口 2 基址 (外部访问)

位域	位域名称	位宽	复位值	访问	描述
31:16	ht_rx_image2_base[39:24]	16	0x0	R/W	HT 总线接收地址窗口 2, 地址基址的[39:24]
15:0	ht_rx_image2_mask[39:24]	16	0x0	R/W	HT 总线接收地址窗口 2, 地址屏蔽的[39:24]

### 9.5.8 中断向量寄存器

中断向量寄存器共 256 个, 其中除去 HT 总线上 Fixed 与 Arbitrated, PIC 中断直接映射到此 256 个中断向量之中, 其它的中断, 如 SMI, NMI, INIT, INTA, INTB, INTC, INTD 可以通过寄存器 0x50 的[28:24]映射到任何一个 8 位中断向量上去, 映射的顺序为{INTD, INTC, INTB, INTA, 1'b0, INIT, NMI, SMI}。此时中断向量对应值为{Interrupt Index, 内部向量[2:0]}。

对于 LS3A1000E 及以上版本, 256 个中断向量根据中断路由方式选择寄存器配置的不同映射到不同的中断线上, 具体的映射方式为:

ht\_int\_stripe\_1:

- [0,1,2,3……63]对应中断线 0 /HT HI 对应中断线 4
- [64,65,66,67……127]对应中断线 1 /HT HI 对应中断线 5
- [128,129,130,131……191]对应中断线 2 /HT HI 对应中断线 6
- [192,193,194,195……255]对应中断线 3 /HT HI 对应中断线 7

ht\_int\_stripe\_2:

- [0,2,4,6……126]对应中断线 0 /HT HI 对应中断线 4
- [1,3,5,7……127]对应中断线 1 /HT HI 对应中断线 5
- [128,130,132,134……254]对应中断线 2 /HT HI 对应中断线 6
- [129,131,133,135……255]对应中断线 3 /HT HI 对应中断线 7

ht\_int\_stripe\_4:

- [0,4,8,12……252]对应中断线 0 /HT HI 对应中断线 4
- [1,5,9,13……253]对应中断线 1 /HT HI 对应中断线 5
- [2,6,10,14……254]对应中断线 2 /HT HI 对应中断线 6
- [3,7,11,15……255]对应中断线 3 /HT HI 对应中断线 7

以下中断向量的描述对应于 ht\_int\_stripe\_1, 另外两种方式可由以上说明得到。

对于 LS3A1000D 及以下版本, 只能使用 ht\_int\_stripe\_1 的方式。

偏移量: 0x80

复位值: 0x00000000

名称: HT 总线中断向量寄存器[31:0]

位域	位域名称	位宽	复位值	访问	描述
31:0	Interrupt_case [31:0]	32	0x0	R/W	HT 总线中断向量寄存器[31:0], 对应中断线 0 /HT HI 对应中断线 4

偏移量: 0x84

复位值: 0x00000000

名称: HT 总线中断向量寄存器[63:32]

位域	位域名称	位宽	复位值	访问	描述
31:0	Interrupt_case [63:32]	32	0x0	R/W	HT 总线中断向量寄存器[63:32], 对应中断线 0 /HT HI 对应中断线 4

偏移量: 0x88

复位值: 0x00000000

名称: HT 总线中断向量寄存器[95:64]

位域	位域名称	位宽	复位值	访问	描述
31:0	Interrupt_case [95:64]	32	0x0	R/W	HT 总线中断向量寄存器[95:64], 对应中断线 1 /HT HI 对应中断线 5

偏移量: 0x8c

复位值: 0x00000000

名称: HT 总线中断向量寄存器[127:96]

位域	位域名称	位宽	复位值	访问	描述
31:0	Interrupt_case [127:96]	32	0x0	R/W	HT 总线中断向量寄存器[127:96], 对应中断线 1 /HT HI 对应中断线 5

偏移量: 0x90

复位值: 0x00000000

名称: HT 总线中断向量寄存器[159:128]

位域	位域名称	位宽	复位值	访问	描述
31:0	Interrupt_case [159:128]	32	0x0	R/W	HT 总线中断向量寄存器[159:128], 对应中断线 2 /HT HI 对应中断线 6

偏移量: 0x94

复位值: 0x00000000

名称: HT 总线中断向量寄存器[191:160]

位域	位域名称	位宽	复位值	访问	描述
31:0	Interrupt_case [191:160]	32	0x0	R/W	HT 总线中断向量寄存器[191:160], 对应中断线 2 /HT HI 对应中断线 6

偏移量: 0x98

复位值: 0x00000000

名称: HT 总线中断向量寄存器[223:192]

位域	位域名称	位宽	复位值	访问	描述
31:0	Interrupt_case [223:192]	32	0x0	R/W	HT 总线中断向量寄存器[223:192], 对应中断线 3 /HT HI 对应中断线 7

偏移量: 0x9c  
 复位值: 0x00000000  
 名称: HT 总线中断向量寄存器[255:224]

位域	位域名称	位宽	复位值	访问	描述
31:0	Interrupt_case [255:224]	32	0x0	R/W	HT 总线中断向量寄存器[255:224], 对应中断线 3 /HT HI 对应中断线 7

### 9.5.9 中断使能寄存器

中断使能寄存器共 256 个，与中断向量寄存器一一对应。置 1 为对应中断打开，置 0 则为中断屏蔽。

偏移量: 0xa0  
 复位值: 0x00000000  
 名称: HT 总线中断使能寄存器[31:0]

位域	位域名称	位宽	复位值	访问	描述
31:0	Interrupt_mask [31:0]	32	0x0	R/W	HT 总线中断使能寄存器[31:0], 对应中断线 0 /HT HI 对应中断线 4

偏移量: 0xa4  
 复位值: 0x00000000  
 名称: HT 总线中断使能寄存器[63:32]

位域	位域名称	位宽	复位值	访问	描述
31:0	Interrupt_mask [63:32]	32	0x0	R/W	HT 总线中断使能寄存器[63:32], 对应中断线 0 /HT HI 对应中断线 4

偏移量: 0xa8  
 复位值: 0x00000000  
 名称: HT 总线中断使能寄存器[95:64]

位域	位域名称	位宽	复位值	访问	描述
31:0	Interrupt_mask [95:64]	32	0x0	R/W	HT 总线中断使能寄存器[95:64], 对应中断线 1 /HT HI 对应中断线 5

偏移量: 0xac  
 复位值: 0x00000000  
 名称: HT 总线中断使能寄存器[127:96]

位域	位域名称	位宽	复位值	访问	描述
31:0	Interrupt_mask [127:96]	32	0x0	R/W	HT 总线中断使能寄存器[127:96], 对应中断线 1 /HT HI 对应中断线 5

偏移量: 0xb0  
 复位值: 0x00000000

名称: HT 总线中断使能寄存器[159:128]

位域	位域名称	位宽	复位值	访问	描述
31:0	Interrupt_mask [159:128]	32	0x0	R/W	HT 总线中断使能寄存器[159:128], 对应中断线 2 /HT HI 对应中断线 6

偏移量: 0xb4

复位值: 0x00000000

名称: HT 总线中断使能寄存器[191:160]

位域	位域名称	位宽	复位值	访问	描述
31:0	Interrupt_mask [191:160]	32	0x0	R/W	HT 总线中断使能寄存器[191:160], 对应中断线 2 /HT HI 对应中断线 6

偏移量: 0xb8

复位值: 0x00000000

名称: HT 总线中断使能寄存器[223:192]

位域	位域名称	位宽	复位值	访问	描述
31:0	Interrupt_mask [223:192]	32	0x0	R/W	HT 总线中断使能寄存器[223:192], 对应中断线 3 /HT HI 对应中断线 7

偏移量: 0xbc

复位值: 0x00000000

名称: HT 总线中断使能寄存器[255:224]

位域	位域名称	位宽	复位值	访问	描述
31:0	Interrupt_mask [255:224]	32	0x0	R/W	HT 总线中断使能寄存器[255:224], 对应中断线 3 /HT HI 对应中断线 7

## 9.5.10 Interrupt Discovery & Configuration

偏移量: 0xc0

复位值: 0x80000008

名称: Interrupt Capability

位域	位域名称	位宽	复位值	访问	描述
31:24	Capabilities Pointer	8	0x80	R	Interrupt discovery and configuration block
23:16	Index	8	0x0	R/W	读寄存器偏移地址
15:8	Capabilities Pointer	8	0x0	R	Capabilities Pointer
7:0	Capability ID	8	0x08	R	Hypertransport Capability ID

偏移量: 0xc4

复位值: 0x00000000

名称: Dataport

位域	位域名称	位宽	复位值	访问	描述
31:0	Dataport	32	0x0	R/W	当上一寄存器 Index 为 0x10 时, 本寄存器读写结果为 0xa8 寄存器, 否则为 0xac

偏移量: 0xc8

复位值: 0xF8000000



名称: IntrInfo[31:0]

位域	位域名称	位宽	复位值	访问	描述
31:24	IntrInfo[31:24]	32	0xF8	R	保留
23:2	IntrInfo[23:2]	22	0x0	R/W	IntrInfo[23:2], 当发出 PIC 中断时, IntrInfo 的值用来表示中断向量
1:0	Reserved	2	0x0	R	保留

偏移量: 0xcc

复位值: 0x00000000

名称: IntrInfo[63:32]

位域	位域名称	位宽	复位值	访问	描述
31:0	IntrInfo[63:32]	32	0x0	R	保留

### 9.5.11 POST地址窗口配置寄存器

本控制器中的地址窗口命中公式如下:

$$\text{hit} = (\text{BASE} \& \text{MASK}) == (\text{ADDR} \& \text{MASK})$$

值得一提的是, 配置地址窗口寄存器时, MASK 高位应全为 1, 低位应全为 0。MASK 中 0 的实际位数表示的就是地址窗口的大小。

本窗口的地址是 AXI 总线上接收到的地址。落在本窗口的所有写访问将立即在 AXI B 通道返回, 并以 POST WRITE 的命令格式发给 HT 总线。而不在本窗口的写请求则以 NONPOST WRITE 的方式发送到 HT 总线, 并等待 HT 总线响应后再返回 AXI 总线。

偏移量: 0xd0

复位值: 0x00000000

名称: HT 总线 POST 地址窗口 0 使能 (内部访问)

位域	位域名称	位宽	复位值	访问	描述
31	ht_post0_en	1	0x0	R/W	HT 总线 POST 地址窗口 0, 使能信号
30:23	Reserved	15	0x0		保留
15:0	ht_post0_trans [39:24]	16	0x0	R/W	HT 总线 POST 地址窗口 0, 转译后地址的 [39:24]

偏移量: 0xd4

复位值: 0x00000000

名称: HT 总线 POST 地址窗口 0 基址 (内部访问)

位域	位域名称	位宽	复位值	访问	描述
31:16	ht_post0_base [39:24]	16	0x0	R/W	HT 总线 POST 地址窗口 0, 地址基址的[39:24]
15:0	ht_post0_mask [39:24]	16	0x0	R/W	HT 总线 POST 地址窗口 0, 地址屏蔽的[39:24]

偏移量: 0xd8

复位值: 0x00000000

名称: HT 总线 POST 地址窗口 1 使能 (内部访问)

位域	位域名称	位宽	复位值	访问	描述
----	------	----	-----	----	----

位域	位域名称	位宽	复位值	访问	描述
31	ht_post1_en	1	0x0	R/W	HT 总线 POST 地址窗口 1, 使能信号
30:23	Reserved	15	0x0		保留
15:0	ht_post1_trans [39:24]	16	0x0	R/W	HT 总线 POST 地址窗口 1, 转译后地址的 [39:24]

偏移量: 0xdc  
 复位值: 0x00000000  
 名称: HT 总线 POST 地址窗口 1 基址 (内部访问)

位域	位域名称	位宽	复位值	访问	描述
31:16	ht_post1_base [39:24]	16	0x0	R/W	HT 总线 POST 地址窗口 1, 地址基址的[39:24]
15:0	ht_post1_mask [39:24]	16	0x0	R/W	HT 总线 POST 地址窗口 1, 地址屏蔽的[39:24]

### 9.5.12 可预取地址窗口配置寄存器

本控制器中的地址窗口命中公式如下:

$$\text{hit} = (\text{BASE} \& \text{MASK}) == (\text{ADDR} \& \text{MASK})$$

值得一提的是,配置地址窗口寄存器时, MASK 高位应全为 1, 低位应全为 0。MASK 中 0 的实际位数表示的就是地址窗口的大小。

本窗口的地址是 AXI 总线上接收到的地址。落在本窗口的取指指令, CACHE 访问才会被发往 HT 总线, 其它的取指或是 CACHE 访问将不会被发往 HT 总线, 而是立即返回, 如果是读命令, 则会返回相应个数的无效读数据。

偏移量: 0xe0  
 复位值: 0x00000000  
 名称: HT 总线可预取地址窗口 0 使能 (内部访问)

位域	位域名称	位宽	复位值	访问	描述
31	ht_prefetch0_en	1	0x0	R/W	HT 总线可预取地址窗口 0, 使能信号
30:23	Reserved	15	0x0		保留
15:0	ht_prefetch0_trans [39:24]	16	0x0	R/W	HT 总线可预取地址窗口 0, 转译后地址的 [39:24]

偏移量: 0xe4  
 复位值: 0x00000000  
 名称: HT 总线可预取地址窗口 0 基址 (内部访问)

位域	位域名称	位宽	复位值	访问	描述
31:16	ht_prefetch0_base [39:24]	16	0x0	R/W	HT 总线可预取地址窗口 0, 地址基址的[39:24] 位地址
15:0	ht_prefetch0_mask [39:24]	16	0x0	R/W	HT 总线可预取地址窗口 0, 地址屏蔽的[39:24]

偏移量: 0xe8  
 复位值: 0x00000000  
 名称: HT 总线可预取地址窗口 1 使能 (内部访问)

位域	位域名称	位宽	复位值	访问	描述
----	------	----	-----	----	----

位域	位域名称	位宽	复位值	访问	描述
31	ht_prefetch1_en	1	0x0	R/W	HT 总线可预取地址窗口 1, 使能信号
30:23	Reserved	15	0x0		保留
15:0	ht_prefetch1_trans[39:24]	16	0x0	R/W	HT 总线可预取地址窗口 1, 转译后地址的 [39:24]

偏移量: 0xec  
 复位值: 0x00000000  
 名称: HT 总线可预取地址窗口 1 基址 (内部访问)

位域	位域名称	位宽	复位值	访问	描述
31:16	ht_prefetch1_base[39:24]	16	0x0	R/W	HT 总线可预取地址窗口 1, 地址基址的[39:24]
15:0	ht_prefetch1_mask[39:24]	16	0x0	R/W	HT 总线可预取地址窗口 1, 地址屏蔽的[39:24]

### 9.5.13 UNCACHE地址窗口配置寄存器

本控制器中的地址窗口命中公式如下:

$$\text{hit} = (\text{BASE} \& \text{MASK}) == (\text{ADDR} \& \text{MASK})$$

$$\text{addr\_out} = \text{TRANS\_EN} ? \text{TRANS} | \text{ADDR} \& \sim \text{MASK} : \text{ADDR}$$

值得一提的是, 配置地址窗口寄存器时, MASK 高位应全为 1, 低位应全为 0. MASK 中 0 的实际位数表示的就是地址窗口的大小。

本窗口的地址是 HT 总线上接收到的地址。落在本窗口地址的读写命令, 将不会被送往二级 CACHE, 也不会使得一级 CACHE 发生失效, 而是被直接送至内存, 或是其它的地址空间。这也就是说这个地址窗口中的读写命令将不会维持 IO 的 CACHE 一致性。这一窗口主要针对一些不会在 CACHE 中命中而可以提高存问效率的操作, 如显存的访问等。

偏移量: 0xf0  
 复位值: 0x00000000  
 名称: HT 总线 Uncache 地址窗口 0 使能 (内部访问)

位域	位域名称	位宽	复位值	访问	描述
31	ht_uncache0_en	1	0x0	R/W	HT 总线 uncache 地址窗口 0, 使能信号
30	ht_uncache0_trans_en	1	0x0	R/W	HT 总线 uncache 地址窗口 1, 映射使能信号
29:0	ht_uncache0_trans[53:24]	16	0x0	R/W	HT 总线 uncache 地址窗口 0, 转译后地址的 [53:24], 对于 LS3A1000D 及以下版本, [29:23] 固定为 0

偏移量: 0xf4  
 复位值: 0x00000000  
 名称: HT 总线 Uncache 地址窗口 0 基址 (内部访问)

位域	位域名称	位宽	复位值	访问	描述
31:16	ht_uncache0_base[39:24]	16	0x0	R/W	HT 总线 uncache 地址窗口 0, 地址基址的 [39:24]
15:0	ht_uncache0_mask[39:24]	16	0x0	R/W	HT 总线 uncache 地址窗口 0, 地址屏蔽的 [39:24]

偏移量: 0xf8

复位值: 0x00000000

名称: HT 总线 Uncache 地址窗口 1 使能 (内部访问)

位域	位域名称	位宽	复位值	访问	描述
31	ht_uncache1_en	1	0x0	R/W	HT 总线 uncache 地址窗口 1, 使能信号
30	ht_uncache1_trans_en	1	0x0	R/W	HT 总线 uncache 地址窗口 1, 映射使能信号
29:0	ht_uncache1_trans[53:24]	16	0x0	R/W	HT 总线 uncache 地址窗口 1, 转译后地址的 [53:24], 对于 LS3A1000D 及以下版本, [29:23] 固定为 0

偏移量: 0xfc

复位值: 0x00000000

名称: HT 总线 Uncache 地址窗口 1 基址 (内部访问)

位域	位域名称	位宽	复位值	访问	描述
31:16	ht_uncache1_base[39:24]	16	0x0	R/W	HT 总线 uncache 地址窗口 1, 地址基址的 [39:24]
15:0	ht_uncache1_mask[39:24]	16	0x0	R/W	HT 总线 uncache 地址窗口 1, 地址屏蔽的 [39:24]

### 9.5.14 HyperTransport总线配置空间的访问方法

HyperTransport 接口软件层的协议与 PCI 协议基本一致, 配置访问由于直接与底层协议相关, 访问的方法可能略有不同。如表 9-5 中所示, 配置访问空间位于地址 0xFD\_FE00\_0000 ~ 0xFD\_FFFF\_FFFFh。对于 PCI 协议中的配置访问, 在龙芯 3 号中如下实现。



图 9-1 龙芯 3 号中 HT 协议的配置访问

## 9.6 HyperTransport 多处理器支持

龙芯 3 号处理器使用 HyperTransport 接口进行多处理器互联, 并且可以硬件自动维护 4 个芯片之间的一致性请求。下面提供两种多处理器互联方法:

### 四片龙芯 3 号互联结构

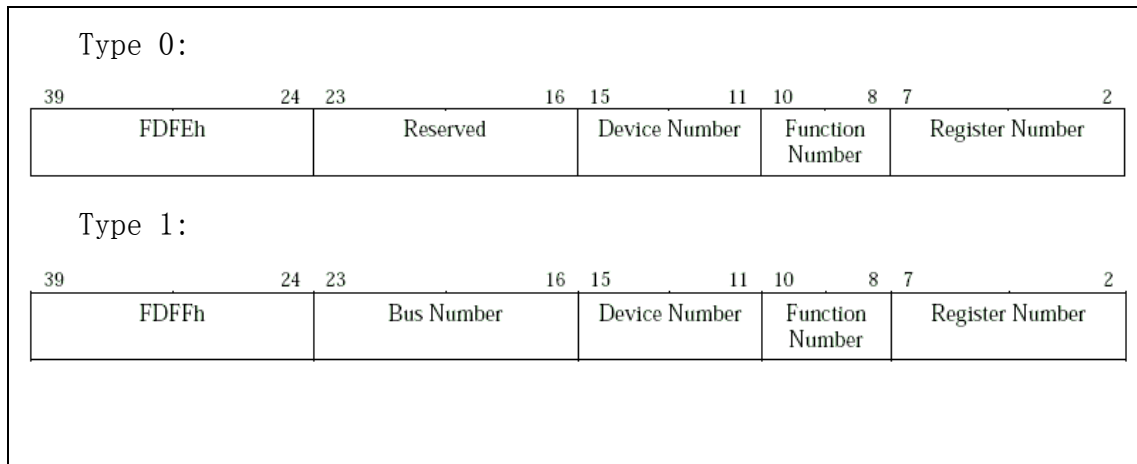
四片 CPU 两两相联构成环状结构。每个 CPU 利用 HT0 的两个 8 位控制器与相邻两片相联, 其中 HTx\_LO 作为主设备, HTx\_HI 作为从设备连接, 由此而得到下图的互联结构:



图 9-2 四片龙芯 3 号互联结构

### 龙芯 3 号互联路由

龙芯 3 号互联路由采用简单 X-Y 路由方法。即，路由时，先 X 后 Y，以四片芯片为例，ID 号分别为 00, 01, 10, 11。如果从 11 向 00 发出请求，则为 11 向 00 路由，首先走 X 方向，从 11 走到 10，再走 Y 方向，从 10 走到 00。而在请求的响应从 00 返回 11 时，路由首先走 X 方向，从 00 到 01，再走 Y 方向，从 01 到 11。可以看到，这是两个不同的路由线路。由于这个算法的特征，我们在构建两片芯片互联的时候，将采用不同的办法。

### 两片龙芯 3 号互联结构

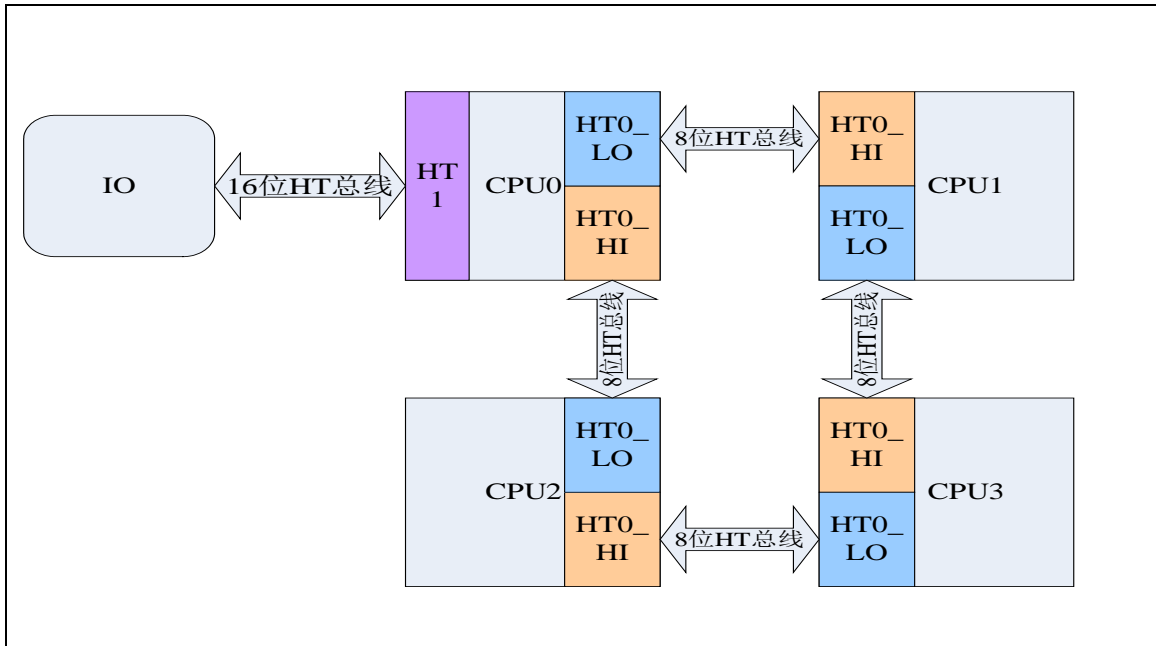
由于固定路由算法的特性，我们在构建两片芯片互联时，有两种不同的方法。首先是采用 8 位 HT 总线互联。这种互联方式下，两个处理器之间只能采用 8 位 HT 互联。两个芯片号分别为 00 与 01，由路由算法，我们可以知道，两个芯片相互访问时都是通过与四片互联时一致的 8 位 HT 总线。如下所示：

图 9-3 两片龙芯 3 号 8 位互联结构

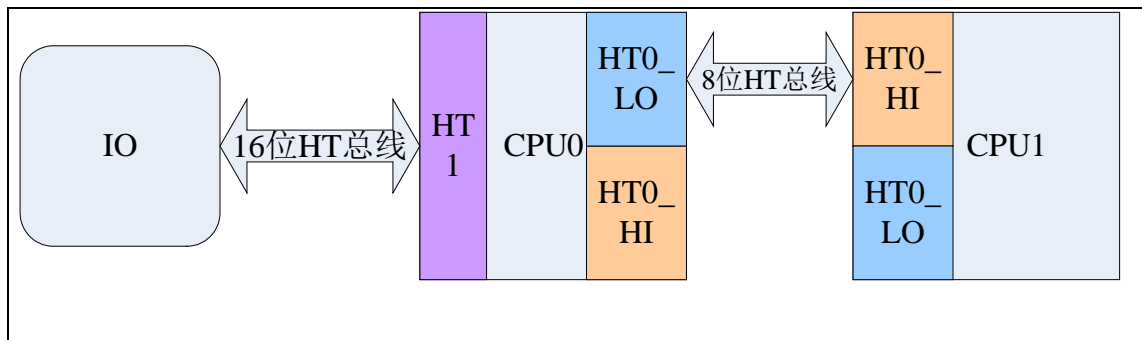

但是，我们的 HT 总线最宽可以采用 16 位模式，由此最大化带宽的连接方式应该是采用 16

位互联结构。在龙芯三号中，只要把 HT0 控制器设置为 16 位模式，所有发到 HT0 控制器的命令都会被发往 HT0\_LO，而不是以前的按照路由表分别发至 HT0\_HI 或是 HT0\_LO，这样，我们就可以在互联时使用 16 位总线。所以，我们只需要将 CPU0 与 CPU1 的 16 位模式正确配置并将高低位总线正确连接即可使用 16 位 HT 总线互联。而这种互联结构同时也可以使用 8 位的 HT 总线协议进行相互访问。所得到的互联结构如下：



图 9-4 两片龙芯 3 号 16 位互联结构

## 10 低速 IO 控制器配置

龙芯 3 号 I/O 控制器包括 PCI/PCI-X 控制器、LPC 控制器、UART 控制器、SPI 控制器、GPIO 以及配置寄存器。这些 I/O 控制器共享一个 AXI 端口，CPU 的请求经过地址译码后发送到相应的设备。

### 10.1 PCI/PCI-X 控制器

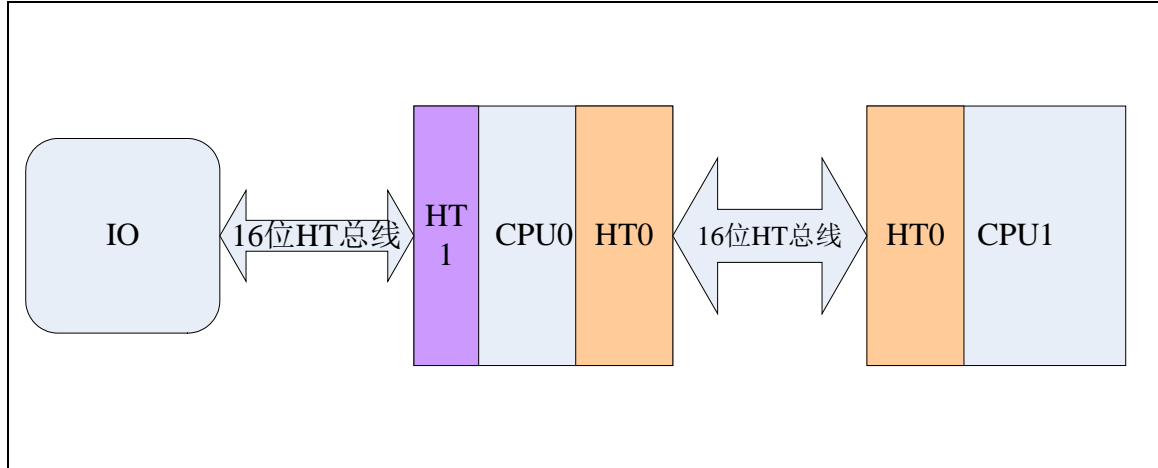
龙芯 3 号的 PCI/PCI-X 控制器既可以作为主桥控制整个系统，也可以作为普通 PCI/PCI-X 设备工作在 PCI/PCI-X 总线上。它的实现符合 PCI-X 1.0b 和 PCI 2.3 规范。龙芯 3 号的 PCI/PCI-X 控制器还内置了 PCI/PCI-X 仲裁器。

PCI/PCI-X 控制器的配置头位于 0x1FE0000 开始的 256 字节，如表 13-1 所示。

表 10-1 PCIX 控制器配置头

字节 3	字节 2	字节 1	字节 0	地址
Device ID		Vendor ID		00
Status		Command		04
Class Code			Revision ID	08
BIST	Header Type	Latency Timer	CacheLine Size	0C
Base Address Register 0				10
Base Address Register 1				14
Base Address Register 2				18
Base Address Register 3				1C
Base Address Register 4				20
Base Address Register 5				24
				28
Subsystem ID		Subsystem Vendor ID		2C
				30
			Capabilities Pointer	34
				38
Maximum Latency	Minimum Grant	Interrupt Pin	Interrupt Line	3C
Implementation Specific Register(ISR40)				40
Implementation Specific Register(ISR44)				44
Implementation Specific Register(ISR48)				48
Implementation Specific Register(ISR4C)				4C
Implementation Specific Register(ISR50)				50
Implementation Specific Register(ISR54)				54
Implementation Specific Register(ISR58)				58
				...
PCIX Command Register				E0
PCIX Status Register				E4

龙芯 3A1000 的 PCIX 控制器支持三个 64 位窗口，由{BAR1, BAR0}、{BAR3, BAR2}、{BAR5, BAR4}三对寄存器配置窗口 0、1、2 的基址。窗口的大小、使能以及其它细节由另外三个对应寄存器 PCI\_Hit0\_Sel, PCI\_Hit1\_Sel, PCI\_Hit2\_Sel 控制，具体位域请参见表 2。

表 10-2 PCI 控制寄存器

位域	字段名	访问	复位值	说明
REG_40				
31	tar_read_io	读写 (写 1 清)	0	target 端收到对 IO 或者是不可预取区域的访问
30	tar_read_discard	读写 (写 1 清)	0	target 端的 delay 请求被丢弃
29	tar_resp_delay	读写	0	target 访问何时给出 delay/split 0: 超时后 1: 马上
28	tar_delay_retry	读写	0	target 访问重试策略 0: 根据内部逻辑（见 29 位） 1: 马上重试
27	tar_read_abort_en	读写	0	若 target 对内部的读请求超时，是否让以 target-abort 回应
26:25	Reserved	-	0	
24	tar_write_abort_en	读写	0	若 target 对内部的写请求超时，是否让以 target-abort 回应
23	tar_master_abort	读写	0	是否允许 master-abort
22:20	tar_subseq_timeout	读写	000	target 后续延迟超时 000: 8 周期 其它: 不支持
19:16	tar_init_timeout	读写	0000	target 初始延迟超时 PCI 模式下 0: 16 周期 1-7: 禁用计数器 8-15: 8-15 周期 PCIX 模式下超时计数固定为 8 周期，此处配置影响最大的 delay 访问数 0: 8 delay 访问 8: 1 delay 访问 9: 2 delay 访问 10: 3 delay 访问 11: 4 delay 访问 12: 5 delay 访问 13: 6 delay 访问 14: 7 delay 访问



				15: 8 delay 访问
15:4	tar_pref_boundary	读写	000h	可预取边界配置（以 16 字节为单位） FFF: 64KB 到 16byte FFE: 64KB 到 32byte FF8: 64KB 到 128byte
3	tar_pref_bound_en	读写	0	使用 tar_pref_boundary 的配置 0: 预取到设备边界 1: 使用 tar_pref_boundary
2	Reserved	-	0	
1	tar_splitw_ctrl	读写	0	target split 写控制 0: 阻挡除 Posted Memory Write 以外的访问 1: 阻挡所有访问，直至 split 完成
0	mas_lat_timeout	读写	0	禁用 mater 访问超时 0: 允许 master 访问超时 1: 不允许
REG_44				
31:0	Reserved	-	-	
REG_48				
31:0	tar_pending_seq	读写	0	target 未处理完的请求号位向量 对应位写 1 可清
REG_4C				
31:30	Reserved	-	-	
29	mas_write_defer	读写	0	允许后续的读越过前面未完成的写 (只对 PCI 有效)
28	mas_read_defer	读写	0	允许后续的读写越过前面未完成的读 (只对 PCI 有效)
27	mas_io_defer_cnt	读写	0	在外的最大 IO 请求数 0: 由控制 1: 1
26:24	mas_read_defer_cnt	读写	010	master 支持在外读的最大数(只对 PCI 有效) 0: 8 1-7: 1-7 注：一个双地址周期访问占两项
23:16	err_seq_id	只读	00h	target/master 错误号
15	err_type	只读	0	target/master 出错的命令类型 0:
14	err_module	只读	0	出错的模块 0: target 1: master
13	system_error	读写	0	target/master 系统错（写 1 清）
12	data_parity_error	读写	0	target/master 数据奇偶错（写 1 清）
11	ctrl_parity_error	读写	0	target/master 地址奇偶错（写 1 清）

10:0	Reserved	-	-	
REG_50				
31:0	mas_pending_seq	读写	0	master 未处理完的请求号位向量 对应位写 1 可清
REG_54				
31:0	mas_split_err	读写	0	split 返回出错的请求号位向量
REG_58				
31:30	Reserved	-	-	
29:28	tar_split_priority	读写	0	target split 返回优先级 0 最高, 3 最低
27:26	mas_req_priority	读写	0	master 对外的优先级 0 最高, 3 最低
25	Priority_en	读写	0	仲裁算法(在 master 的访问和 target 的 split 返回间做仲裁) 0: 固定优先级 1: 轮转
24:18	保留	-	-	
17	mas_retry_aborted	读写	0	master 重试取消 (写 1 清)
16	mas_trdy_timeout	读写	0	master TRDY 超时计数
15:8	mas_retry_value	读写	00h	master 重试次数 0: 无限重试 1-255: 1-255 次
7:0	mas_trdy_count	读写	00h	master TRDY 超时计数器 0: 禁用 1-255: 1-255 拍

在发起配置空间读写前，应用程序应先配置好 PCIMap\_Cfg 寄存器，告诉控制器欲发起的配置操作的类型和高 16 位地址线上的值。然后对 0x1fe80000 开始的 2K 空间进行读写即可访问对应设备的配置头。设备号由根据 PCIMap\_Cfg[15:0]从低到高优先编码得到。

配置操作地址生成见图 10-1。



图 10-1 配置读写总线地址生成

PCI/PCIX 仲裁器实现了两级轮转仲裁、总线停靠和损坏主设备的隔离。其配置和状态见 PXArb\_Config 和 PXArb\_Status 寄存器。PCI/PCIX 总线请求与应答线分配见表 13-3。

表 10-3 PCI/PCIX 总线请求与应答线分配

请求与应答线	描述
0	内部集成 PCI/PCIX 控制器
7:1	外部请求 6~0

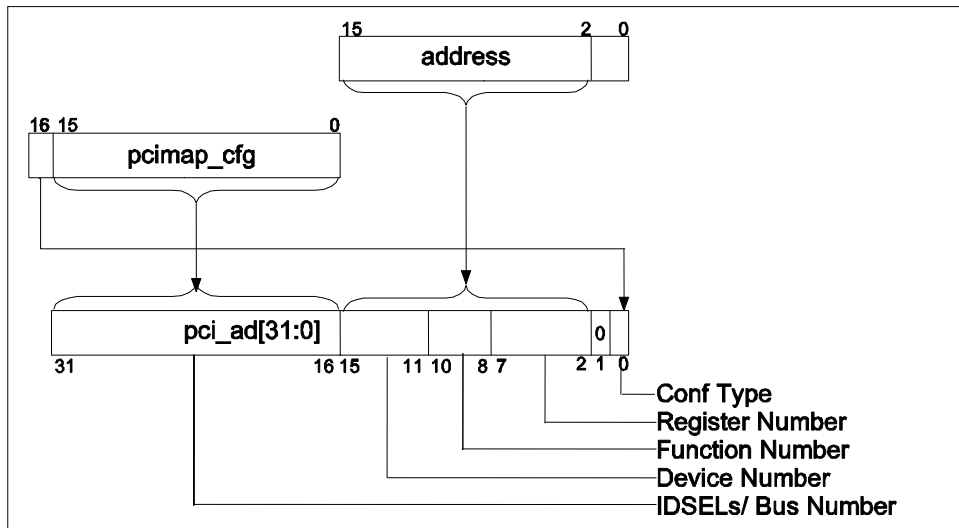
基于轮转的仲裁算法提供两个级别，第二级整体作为第一级中的一员一起调度。当多个设备同时申请总线时每轮转完一次第一级设备，第二级中优先级最高的设备可以得到总线。

仲裁器被设计成任何时候只要条件允许就可以切换，对于一些不符合协议的 PCI 设备，这样做可能会使之不正常。使用强制优先级可以让这些设备通过持续请求来占有总线。

总线停靠是指当没有设备请求使用总线时是否选择其中一个给出允许信号。对于已经得到允许的设备而言，直接发起总线操作能够提高效率。龙芯 2F 的 PCI 仲裁器提供两种停靠模式：最后一个主设备和默认主设备。如果在特殊场合下不能够停靠，可以将仲裁器设置为停靠到默认 0 号主设备（内部控制器），且依靠延迟为 0。

## 10.2 LPC 控制器

LPC 控制器具有以下特性：

- 符合 LPC1.1 规范
- 支持 LPC 访问超时计数器
- 支持 Memory Read、Memory write 访问类型
- 支持 Firmware Memory Read、Firmware Memory Write 访问类型（单字节）
- 支持 I/O read、I/O write 访问类型
- 支持 Memory 访问类型地址转换
- 支持 SerIALIZED IRQ 规范，提供 17 个中断源

LPC 控制器的地址空间分布见表 4：

表 10-4 LPC 控制器地址空间分布

地址名称	地址范围	大小
LPC Boot	0X1FC0_0000-0X1FD0_0000	1MByte

LPC Memory	0X1C00_0000-0X1E00_0000	32MByte
LPC I/O	0X1FF0_0000-0X1FF1_0000	64KByte
LPC Register	0X1FE0_0200-0X1FE0_0300	256Byte

LPC Boot 地址空间是系统启动时处理器最先访问的地址空间。这个地址空间支持 LPC Memory 或 Firmware Memory 访问类型。系统启动时发出哪种访问类型由 LPC\_ROM\_INTEL 引脚控制。LPC\_ROM\_INTEL 引脚上拉时发出 LPC Firmware Memory 访问，LPC\_ROM\_INTEL 引脚下拉时发出 LPC Memory 访问类型。

LPC Memory 地址空间是系统用 Memory/Firmware Memory 访问的地址空间。LPC 控制器发出哪种类型的 Memory 访问，由 LPC 控制器的配置寄存器 LPC\_MEM\_IS\_FWH 决定。处理器发往这个地址空间的地址可以进行地址转换。转换后的地址由 LPC 控制器的配置寄存器 LPC\_MEM\_TRANS 设置。

处理器发往 LPC I/O 地址空间的访问按照 LPC I/O 访问类型发往 LPC 总线。地址为地址空间低 16 位。

LPC 控制器配置寄存器共有 3 个 32 位寄存器。配置寄存器的含义见表 13-5:

表 10-5 LPC 配置寄存器含义

位域	字段名	访问	复位值	说明
REG0				
REG0[31:31]	SIRQ_EN	读写	0	SIRQ 使能控制
REG0[23:16]	LPC_MEM_TRANS	读写	0	LPC Memory 空间地址转换控制
REG0[15:0]	LPC_SYNC_TIMEOUT	读写	0	LPC 访问超时计数器
REG1				
REG1[31:31]	LPC_MEM_IS_FWH	读写	0	LPC Memory 空间 Firmware Memory 访问类型设置
REG1[17:0]	LPC_INT_EN	读写	0	LPC SIRQ 中断使能
REG2				
REG2[17:0]	LPC_INT_SRC	读写	0	LPC SIRQ 中断源指示
REG3				
REG3[17:0]	LPC_INT_CLEAR	写	0	LPC SIRQ 中断清除

## 10.3 UART 控制器

UART 控制器具有以下特性

- 全双工异步数据接收/发送
- 可编程的数据格式
- 16 位可编程时钟计数器
- 支持接收超时检测
- 带仲裁的多中断系统
- 仅工作在 FIFO 方式
- 在寄存器与功能上兼容 NS16550A

本模块有两个并行工作 UART 接口，功能寄存器完全一样，只是访问基址不同。

UART0 寄存器物理地址基址为 0x1FE001E0。

UART1 寄存器物理地址基址为 0x1FE001E8。

### 10.3.1 数据寄存器 (DAT)

中文名： 数据传输寄存器

寄存器位宽： [7: 0]

偏移量： 0x00

复位值： 0x00

位域	位域名称	位宽	访问	描述
7:0	Tx FIFO	8	W	数据传输寄存器

### 10.3.2 中断使能寄存器 (IER)

中文名： 中断使能寄存器

寄存器位宽： [7: 0]

偏移量： 0x01

复位值： 0x00

位域	位域名称	位宽	访问	描述
7:4	Reserved	4	RW	保留
3	IME	1	RW	Modem 状态中断使能 '0' – 关闭 '1' – 打开
2	ILE	1	RW	接收器线路状态中断使能 '0' – 关闭 '1' – 打开
1	ITxE	1	RW	传输保存寄存器为空中断使能 '0' – 关闭 '1' – 打开
0	IRxE	1	RW	接收有效数据中断使能 '0' – 关闭 '1' – 打开

### 10.3.3 中断标识寄存器 (IIR)

中文名： 中断源寄存器

寄存器位宽: [7: 0]

偏移量: 0x02

复位值: 0xc1

位域	位域名称	位宽	访问	描述
7:4	Reserved	4	R	保留
3:1	II	3	R	中断源表示位, 详见下表
0	INTp	1	R	中断表示位

中断控制功能表

Bit 3	Bit 2	Bit 1	优先级	中断类型	中断源	中断复位控制
0	1	1	1st	接收线路状态	奇偶、溢出或帧错误, 或打断中断	读 LSR
0	1	0	2nd	接收到有效数据	FIFO 的字符个数达到 trigger 的水平	FIFO 的字符个数低于 trigger 的值
1	1	0	2nd	接收超时	在 FIFO 至少有一个字符, 但在 4 个字符时间内没有任何操作, 包括读和写操作	读接收 FIFO
0	0	1	3rd	传输保存寄存器为空	传输保存寄存器为空	写数据到 THR 或者多 IIR
0	0	0	4th	Modem 状态	CTS, DSR, RI or DCD.	读 MSR

### 10.3.4 FIFO控制寄存器 (FCR)

中文名: FIFO 控制寄存器

寄存器位宽: [7: 0]

偏移量: 0x02

复位值: 0xc0

位域	位域名称	位宽	访问	描述
7:6	TL	2	W	接收 FIFO 提出中断申请的 trigger 值 '00' – 1 字节 '01' – 4 字节 '10' – 8 字节 '11' – 14 字节

5:3	Reserved	3	W	保留
2	Txset	1	W	'1' 清除发送 FIFO 的内容，复位其逻辑
1	Rxset	1	W	'1' 清除接收 FIFO 的内容，复位其逻辑
0	Reserved	1	W	保留

### 10.3.5 线路控制寄存器 (LCR)

中文名： 线路控制寄存器

寄存器位宽： [7: 0]

偏移量： 0x03

复位值： 0x03

位域	位域名称	位宽	访问	描述
7	dlab	1	RW	分频锁存器访问位  '1' – 访问操作分频锁存器  '0' – 访问操作正常寄存器
6	bcb	1	RW	打断控制位  '1' – 此时串口的输出被置为 0(打断状态).  '0' – 正常操作
5	spb	1	RW	指定奇偶校验位  '0' – 不用指定奇偶校验位  '1' – 如果 LCR[4]位是 1 则传输和检查奇偶校验位为 0。如果 LCR[4]位是 0 则传输和检查奇偶校验位为 1。
4	eps	1	RW	奇偶校验位选择  '0' – 在每个字符中有奇数个 1 (包括数据和奇偶校验位)  '1' – 在每个字符中有偶数个 1
3	pe	1	RW	奇偶校验位使能  '0' – 没有奇偶校验位  '1' – 在输出时生成奇偶校验位，输入则判断奇偶校验位
2	sb	1	RW	定义生成停止位的位数

				'0' – 1 个停止位 '1' – 在 5 位字符长度时是 1.5 个停止位，其他长度是 2 个停止位
1:0	bec	2	RW	设定每个字符的位数 '00' – 5 位    '01' – 6 位 '10' – 7 位    '11' – 8 位

### 10.3.6 MODEM控制寄存器 (MCR)

中文名:        Modem 控制寄存器  
 寄存器位宽: [7: 0]  
 偏移量:        0x04  
 复位值:        0x00

位域	位域名称	位宽	访问	描述
7:5	Reserved	3	W	保留
4	Loop	1	W	回环模式控制位 '0' – 正常操作 '1' –回环模式。在在回环模式中，TXD 输出一 直为 1,输出移位寄存器直接连到输入移位寄存 器中。其他连接如下。 DTR → DSR RTS → CTS Out1 → RI Out2 → DCD
3	OUT2	1	W	在回环模式中连到 DCD 输入
2	OUT1	1	W	在回环模式中连到 RI 输入
1	RTSC	1	W	RTS 信号控制位
0	DTRC	1	W	DTR 信号控制位

### 10.3.7 线路状态寄存器 (LSR)

中文名:        线路状态寄存器  
 寄存器位宽: [7: 0]  
 偏移量:        0x05  
 复位值:        0x00



位域	位域名称	位宽	访问	描述
7	ERROR	1	R	错误表示位  '1' – 至少有奇偶校验位错误，帧错误或打断中断的一个。  '0' – 没有错误
6	TE	1	R	传输为空表示位  '1' – 传输 FIFO 和传输移位寄存器都为空。给传输 FIFO 写数据时清零  '0' – 有数据
5	TFE	1	R	传输 FIFO 位空表示位  '1' – 当前传输 FIFO 为空，给传输 FIFO 写数据时清零  '0' – 有数据
4	BI	1	R	打断中断表示位  '1' – 接收到 起始位 + 数据 + 奇偶位 + 停止位都是 0，即有打断中断  '0' – 没有打断
3	FE	1	R	帧错误表示位  '1' – 接收的数据没有停止位  '0' – 没有错误
2	PE	1	R	奇偶校验位错误表示位  '1' – 当前接收数据有奇偶错误  '0' – 没有奇偶错误
1	OE	1	R	数据溢出表示位  '1' – 有数据溢出  '0' – 无溢出
0	DR	1	R	接收数据有效表示位  '0' – 在 FIFO 中无数据  '1' – 在 FIFO 中有数据

对这个寄存器进行读操作时，LSR[4:1]和 LSR[7]被清零，LSR[6:5]在给传输 FIFO 写数据时清零，LSR[0]则对接收 FIFO 进行判断。

### 10.3.8 MODEM状态寄存器（MSR）

中文名： Modem 状态寄存器

寄存器位宽： [7: 0]

偏移量： 0x06

复位值： 0x00

位域	位域名称	位宽	访问	描述
7	CDCD	1	R	DCD 输入值的反，或者在回环模式中连到 Out2
6	CRI	1	R	RI 输入值的反，或者在回环模式中连到 OUT1
5	CDSR	1	R	DSR 输入值的反，或者在回环模式中连到 DTR
4	CCTS	1	R	CTS 输入值的反，或者在回环模式中连到 RTS
3	DDCD	1	R	DDCD 指示位
2	TERI	1	R	RI 边沿检测。RI 状态从低到高变化
1	DDSR	1	R	DDSR 指示位
0	DCTS	1	R	DCTS 指示位

### 10.3.9 分频锁存器

中文名： 分频锁存器 1

寄存器位宽： [7: 0]

偏移量： 0x00

复位值： 0x00

位域	位域名称	位宽	访问	描述
7:0	LSB	8	RW	存放分频锁存器的低 8 位

中文名： 分频锁存器 2

寄存器位宽： [7: 0]

偏移量： 0x01

复位值： 0x00

位域	位域名称	位宽	访问	描述
7:0	MSB	8	RW	存放分频锁存器的高 8 位

## 10.4 SPI 控制器

SPI 控制器具有以下特性：

- 全双工同步串口数据传输
- 支持到 4 个的变长字节传输
- 主模式支持
- 模式故障产生错误标志并发出中断请求
- 双缓冲接收器
- 极性和相位可编程的串行时钟
- 可在等待模式下对 SPI 进行控制

SPI 控制器模块寄存器物理地址基址为 0x1FE001F0。

### 10.4.1 控制寄存器（SPCR）

中文名： 控制寄存器

寄存器位宽： [7: 0]

偏移量： 0x00

复位值： 0x10

位域	位域名称	位宽	访问	描述
7	Spie	1	RW	中断输出使能信号 高有效
6	spe	1	RW	系统工作使能信号高有效
5	Reserved	1	RW	保留
4	mstr	1	RW	master 模式选择位，此位一直保持 1
3	cpol	1	RW	时钟极性位
2	cpha	1	RW	时钟相位位 1 则相位相反，为 0 则相同
1:0	spr	2	RW	sclk_o 分频设定，需要与 sper 的 spre 一起使用

### 10.4.2 状态寄存器（SPSR）

中文名： 状态寄存器

寄存器位宽： [7: 0]

偏移量： 0x01

复位值： 0x05

位域	位域名称	位宽	访问	描述
7	spif	1	RW	中断标志位 1 表示有中断申请，写 1 则清零
6	wcol	1	RW	写寄存器溢出标志位 为 1 表示已经溢出,写 1 则清零

5:4	Reserved	2	RW	保留
3	wfull	1	RW	写寄存器满标志 1 表示已满
2	wfempty	1	RW	写寄存器空标志 1 表示空
1	rffull	1	RW	读寄存器满标志 1 表示已满
0	rfempty	1	RW	读寄存器空标志 1 表示空

### 10.4.3 数据寄存器 (TxFIFO)

中文名： 数据传输寄存器

寄存器位宽： [7: 0]

偏移量： 0x02

复位值： 0x00

位域	位域名称	位宽	访问	描述
7:0	Tx FIFO	8	W	数据传输寄存器

### 10.4.4 外部寄存器 (SPER)

中文名： 外部寄存器

寄存器位宽： [7: 0]

偏移量： 0x03

复位值： 0x00

位域	位域名称	位宽	访问	描述
7:6	icnt	2	RW	在传输完多少个字节后送出中断申请信号 00 - 1 字节    01 - 2 字节 10 - 3 字节    11 - 3 字节
5:2	Reserved	4	RW	保留
1:0	spre	2	RW	与 Spr 一起设定分频的比率

分频系数：

spre	00	00	00	00	01	01	01	01	10	10	10	10
spr	00	01	10	11	00	01	10	11	00	01	10	11
分频系数	2	4	16	32	8	64	128	256	512	1024	2048	4096

## 10.5 IO 控制器配置

配置寄存器主要用于配置 PCI/PIC-X 控制器的地址窗口、仲裁器以及 GPIO 控制器。

表 10-6 列出了这些寄存器，表 10-7 给出寄存器的详细说明。这部分寄存器基地址为 0x1FE00100。

表 10-6 IO 控制寄存器

地 址	寄存器	说 明
00	PonCfg	上电配置
04	GenCfg	常规配置
08	保留	
0C	保留	
10	PCIMap	PCI 映射
14	PCIX_Bridge_Cfg	PCI/X 桥相关配置
18	PCIMap_Cfg	PCI 配置读写设备地址
1C	GPIO_Data	GPIO 数据
20	GPIO_EN	GPIO 方向
24	保留	
28	保留	
2C	保留	
30	保留	
34	保留	
38	保留	
3C	保留	
40	Mem_Win_Base_L	可预取窗口基址低 32 位
44	Mem_Win_Base_H	可预取窗口基址高 32 位
48	Mem_Win_Mask_L	可预取窗口掩码低 32 位
4C	Mem_Win_Mask_H	可预取窗口掩码高 32 位
50	PCI_Hit0_Sel_L	PCI 窗口 0 控制低 32 位
54	PCI_Hit0_Sel_H	PCI 窗口 0 控制高 32 位

58	PCI_Hit1_Sel_L	PCI 窗口 1 控制低 32 位
5C	PCI_Hit1_Sel_H	PCI 窗口 1 控制高 32 位
60	PCI_Hit2_Sel_L	PCI 窗口 2 控制低 32 位
64	PCI_Hit2_Sel_H	PCI 窗口 2 控制高 32 位
68	PXArb_Config	PCIX 仲裁器配置
6C	PXArb_Status	PCIX 仲裁器状态
70		
74		
78		
7C		
80	Chip Config	芯片配置寄存器
84		
88		
8C		
90	Chip Sample	芯片采样寄存器

表 10-7 寄存器详细描述

位域	字段名	访问	复位值	说明
CR00: PonCfg				
15:0	pcix_bus_dev	只读	lio_ad[7:0]	PCIX Agent 模式下 CPU 取指所使用的总线、设备号
15:8	保留	只读	lio_ad[15:8]	
23:16	pon_pci_configi	只读	pci_configi	PCI_Configi 引脚值
31:24	保留	只读		
CR04: 保留				
31:0	保留	只读	0	
CR08: 保留				
31:0	保留	只读	0	
CR10: PCIMap				
5:0	trans_lo0	读写	0	PCI_Mem_Lo0 窗口映射地址高 6 位
11:6	trans_lo1	读写	0	PCI_Mem_Lo1 窗口映射地址高 6 位
17:12	trans_lo2	读写	0	PCI_Mem_Lo2 窗口映射地址高 6 位
31:18	保留	只读	0	
CR14: PCIX_Bridge_Cfg				

5:0	pcix_rgate	读写	6'h18	PCIX 模式下向 DDR2 发读取数门限
6	pcix_ro_en	读写	0	PCIX 桥是否允许写越过读
31:18	保留	只读	0	
CR18: PCIMap_Cfg				
15:0	dev_addr	读写	0	PCI 配置读写时 AD 线高 16 位
16	conf_type	读写	0	配置读写的类型
31:17	保留	只读	0	
CR1C: GPIO_Data				
15:0	gpio_out	读写	0	GPIO 输出数据
31:16	gpio_in	读写	0	GPIO 输入数据
CR20: GPIO_EN				
15:0	gpio_en	读写	16'hFFFF	高为输入，低输出
31:16	保留	只读	0	
CR3C: 保留				
31:0	保留	只读	0	保留
CR24,2C,30,34,38:保留				
见表 11-3				
CR50,54/58,5C/60,64: PCI_Hit*_Sel_*				
0	保留	只读	0	
2:1	pci_img_size	读写	2'b11	00: 32 位; 10: 64 位; 其它: 无效
3	pref_en	读写	0	预取使能
11:4	保留	只读	0	
62:12	bar_mask	读写	0	窗口大小掩码 (高位 1, 低位 0)
63	burst_cap	读写	1	是否允许突发传送
CR68: PXArb_Config				
0	device_en	读写	1	外部设备允许
1	disable_broken	读写	0	禁用损坏的主设备
2	default_mas_en	读写	1	总线停靠到默认主设备 0: 停靠到最后一个主设备 1: 停靠到默认主设备
5:3	default_master	读写	0	总线停靠默认主设备号
7:6	park_delay	读写	2'b11	从没有设备请求总线开始到触发停靠默认设备行为的延迟 00: 0 周期 01: 8 周期 10: 32 周期 11: 128 周期
15:8	level	读写	8'h01	处于第一级的设备
23:16	rude_dev	读写	0	强制优先级设备

				为 1 的位对应的 PCI 设备在得到总线后可以通过持续请求来占住总线
31:13	保留	只读	0	
CR6C: PXArb_Status				
7:0	broken_master	只读	0	损坏的主设备（改变禁用策略时清零）
10:8	Last_master	只读	0	最后使用总线的主设备
31:11	保留	只读	0	
CR80: Chip config				
2:0	Freq_scale_ctrl	读写	3'b111	处理器核分频
3	DDR_Clkssel_en	读写	1'b0	是否使用软件配置 DDR 倍频
8	Disable_ddr2_confspace	读写	1'b0	是否禁用 DDR 配置空间
9	DDR_buffer_cpu	读写	1'b0	是否打开 DDR 读访问缓冲
12	Core0_en	读写	1'b1	是否启用处理器核 0
13	Core1_en	读写	1'b1	是否启用处理器核 1
14	Core2_en	读写	1'b1	是否启用处理器核 2
15	Core3_en	读写	1'b1	是否启用处理器核 3
16	Mc0_en	读写	1'b1	是否启用 DDR 控制器 0
17	Mc1_en	读写	1'b1	是否启用 DDR 控制器 1
18	DDR_reset0	读写	1'b1	软件 reset DDR 控制器 0
19	DDR_reset1	读写	1'b1	软件 reset DDR 控制器 1
22	HT0_en	读写	1'b1	是否启用 HT 控制器 0
23	HT1_en	读写	1'b1	是否启用 HT 控制器 1 1: 打开 0: 禁用
28:24	DDR_Clkssel	读写	5'b11111	软件配置 DDR 时钟倍频关系（当 DDR_Clkssel_en 为 1 时有效）
31:29	HT_freq_scale_ctrl0	读写	3'b111	HT 控制器 0 分频
34:32	HT_freq_scale_ctrl1	读写	3'b111	HT 控制器 1 分频
35	Mc0_prefetch_disable	读写	1'b0	是否禁用 MC0 预取功能（对不同的程序行为会产生不同的性能影响）
36	Mc1_prefetch_disable	读写	1'b0	是否禁用 MC1 预取功能（对不同的程序行为会产生不同的性能影响）
其它		只读		保留
CR90: Chip Sample				
15:0	Pad2v5_ctrl	读写	16'h780	2v5pad 控制
31:16	Pad3v3_ctrl	读写	16'h780	3v3pad 控制
47:32	Sys_clkssel	只读		板上倍频设置
51:48	Bad_ip_core	只读		4 个处理器核是否坏
53:52	Bad_ip_ddr	只读		2 个 DDR 控制器是否坏
57:56	Bad_ip_ht	只读		2 个 HT 控制器是否坏
102:96	Thsens0_out	只读		温度传感器 0 温度，用于监测二级缓存附近温度情况，精度为+/-6 摄氏度



103	Thsens0_overflow	只读		温度传感器 0 温度上溢（超过 128 度）
110:104	Thsens1_out	只读		温度传感器 1 温度，用于监测处理器核附近温度情况，精度为+/-6 摄氏度
111	Thsens1_overflow	只读		温度传感器 1 温度上溢（超过 128 度）
其它		只读		保留

# 第二部分

系统软件编程指南

## 11 中断的配置及使用

### 11.1 中断的流程

龙芯 3A1000 处理中断的流程，从外部中断请求到内核对中断的处理，其过程都是一样的。下图给出的就是 3A-690e 板卡的中断处理的流程图。



图 11-1 3A-690e 中断流程图

### 11.2 中断路由及中断使能

龙芯 3A1000 芯片最多支持 32 个中断源，以统一方式进行管理，如下图所示，任意一个 IO 中断源可以被配置为是否使能、触发的方式、以及被路由的目标处理器核中断脚。

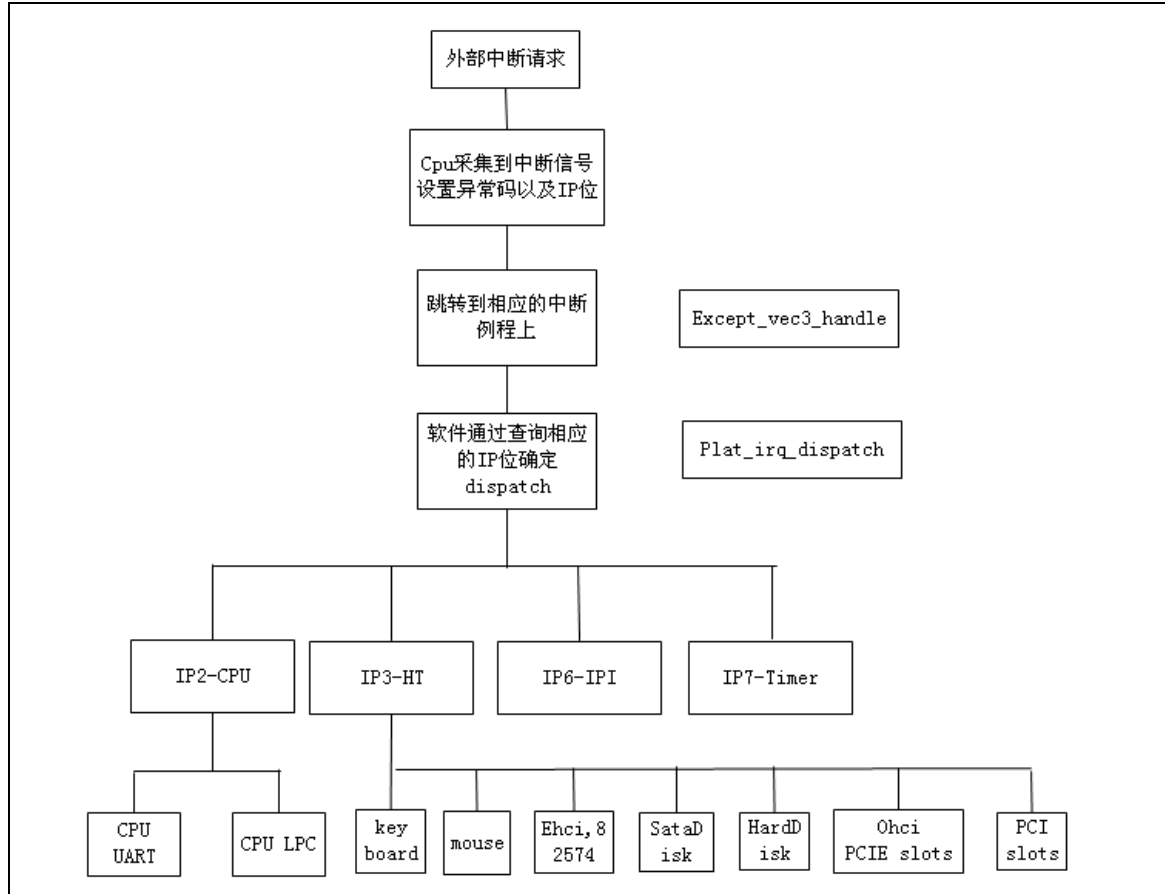

图 11-2 龙芯 3A1000 处理器中断路由示意图

### 11.2.1 中断路由

在龙芯 3A1000 中集成了 4 个处理器核，上述的 32 位中断源可以通过软件配置选择期望中断的目标处理器核。进一步，中断源可以选择路由到处理器核中断 INT0 到 INT3 中的任意一个，即对应 CP0\_Status 的 IP2 到 IP5。也就是说上图所示 CORE0~CORE3 的 IP0~IP3 对应的就是 CP0\_Status 的 IP2~IP5。32 个 I/O 中断源中每一个都对应一个 8 位的路由控制器，其格式和地址如下表 1 和表 2 所示。路由寄存器采用向量的方式进行路由选择，如 0x48 标示路由到 3 号处理器的 INT2 上。

表 11-1 中断路由寄存器的说明

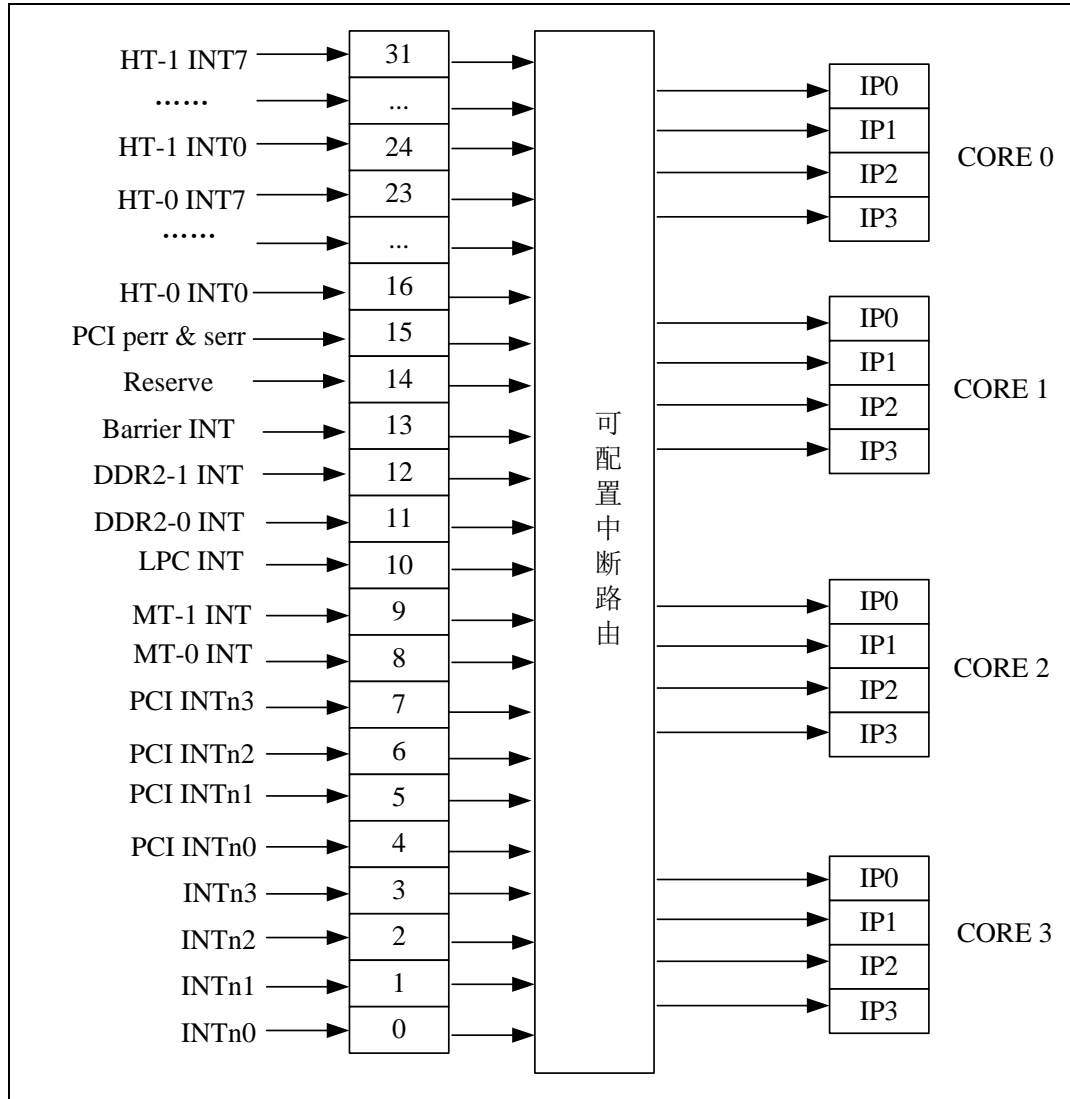
位域	说明
3:0	路由的处理器核向量号

7:4	路由的处理器核中断引脚向量号
-----	----------------

表 11-2 中断路由寄存器地址

名称	地址偏移	描述	名称	地址偏移	描述
Entry0	0x1400	Sys_int0	Entry16	0x1410	HT0-int0
Entry1	0x1401	Sys_int1	Entry17	0x1411	HT0-int1
Entry2	0x1402	Sys_int2	Entry18	0x1412	HT0-int2
Entry3	0x1403	Sys_int3	Entry19	0x1413	HT0-int3
Entry4	0x1404	Pci_int0	Entry20	0x1414	HT0-int4
Entry5	0x1405	Pci_int1	Entry21	0x1415	HT0-int5
Entry6	0x1406	Pci_int2	Entry22	0x1416	HT0-int6
Entry7	0x1407	Pci_int3	Entry23	0x1417	HT0-int7
Entry8	0x1408	Matrix int0	Entry24	0x1418	HT1-int0
Entry9	0x1409	Matrix int1	Entry25	0x1419	HT1-int1
Entry10	0x140a	Lpc int	Entry26	0x141a	HT1-int2
Entry11	0x140b	Mc0	Entry27	0x141b	HT1-int3
Entry12	0x140c	Mc1	Entry28	0x141c	HT1-int4
Entry13	0x140d	Barrier	Entry29	0x141d	HT1-int5
Entry14	0x140e	保留	Entry30	0x141e	HT1-int6
Entry15	0x140f	Pci_perr/serr	Entry31	0x141f	HT1-int7

为了便于理解，下面会给出 3A-690e 和 3A-KD60 两个板卡在中断路由上的配置情况：

a) 3A-690e

硬件连接为“CPU 串口 + HT1 接南北桥”。路由设置为：

*/\* Route the LPC interrupt to Core0 INT0 ， 对应 Cp0\_Status 的 IP2\*/*

*\*(volatile unsigned char\*)0x900000003ff0140a = 0x11;*

*/\* Route the HT1 interrupt to Core0 INT1 ， 对应 Cp0\_Status 的 IP3\*/*

*\*(volatile unsigned char\*)0x900000003ff01418 = 0x21;*

*\*(volatile unsigned char\*)0x900000003ff01419 = 0x21;*

*\*(volatile unsigned char\*)0x900000003ff0141a = 0x21;*

*\*(volatile unsigned char\*)0x900000003ff0141b = 0x21;*

*\*(volatile unsigned char\*)0x900000003ff0141c = 0x21;*

*\*(volatile unsigned char\*)0x900000003ff0141d = 0x21;*

```
*(volatile unsigned char*)0x900000003ff0141e = 0x21;
*(volatile unsigned char*)0x900000003ff0141f = 0x21;
```

b) 3A-KD60

硬件连接为“CPU 串口 + CPU 的 PCI + CPU”的 8259，路由设置为：

```
/* Route the LPC interrupt to Core0 INT0 ， 对应 Cp0_Status 的 IP2*/
```

```
*(volatile unsigned char*)0x900000003ff0140a = 0x11;
```

```
/* Route the I8259 interrupt to Core0 INT1 ,对应 Cp0_Status 的 IP3*/
```

```
*(volatile unsigned char *) (0x900000003ff01400) = 0x21;
```

```
/* Route PCI interrupt to Core0 INT3,对应 Cp0_Status 的 IP5*/
```

```
*(volatile unsigned char *) (0x900000003ff01404) = 0x81;
```

## 11.2.2 中断使能

中断相关配置寄存器都是以位的形式对相应的中断线进行控制，中断控制位连接及属性配置见表 11-3。中断使能(Enable)的配置有三个寄存器：Intenset、Intenclr 和 Inten。Intenset 设置中断使能，Intenset 寄存器写 1 的位对应的中断被使能。Intenclr 清除中断使能，Intenclr 寄存器写 1 的位对应的中断被清除。Inten 寄存器读取当前各中断使能的情况。脉冲形式的中断信号（如 PCI\_SERR）由 Intedge 配置寄存器来选择，写 1 表示脉冲触发，写 0 表示电平触发。中断处理程序可以通过 Intenclr 的相应位来清除脉冲记录。

表 11-3 中断控制位连接及属性配置

名称	地址偏移	描述
Intisir	0x1420	32 位中断状态寄存器
Inten	0x1424	32 位中断使能状态寄存器
Intenset	0x1428	32 位设置使能寄存器
Intenclr	0x142c	32 位清除使能寄存器
Intedge	0x1438	32 位触发方式寄存器
CORE0_INTISR	0x1440	路由给 CORE0 的 32 位中断状态
CORE1_INTISR	0x1448	路由给 CORE1 的 32 位中断状态
CORE2_INTISR	0x1450	路由给 CORE2 的 32 位中断状态
CORE3_INTISR	0x1458	路由给 CORE3 的 32 位中断状态

不仅需要使能 IO 的控制器，具体到所接的 IO，如果它有自己的中断控制器，也需要单

独使能，如 LPC 中断控制器，HT 中断控制器，具体的寄存器配置可查看寄存器手册。下面列出了一些可能需要使能的中断控制器：

```

/* Enable the IO interrupt controller , LPC (10) and HT (16~31) */
t = *(volatile unsigned int*)0x900000003ff01428;
*(volatile unsigned int*)0x900000003ff01428 = t | (0xffff << 16) | (0x1 << 10);

/* Enable LPC interrupt controller*/
*(volatile unsigned int*)(0xfffffff00200 + 0x00) = 0x80000000;
/* the 18-bit interrpt enable bit */
*(volatile unsigned int*)(0xfffffff00200 + 0x04) = 0x0;

/* Enable HT interrupt, only used 7 interrupt vectors*/
*(volatile unsigned int*)0x90000EFDFB0000A0 = 0xffff7f;

```

### 11.3 中断分发

中断发生时，硬件会设置 **cause** 寄存器的 **Excode** 域及相关的 **IP** 位。进而进入软件处理过程，软件通过查询 **Excode** 域来确定是哪一种类型的异常，来选择使用何种异常处理例程。如果是我们要讨论的硬件中断，就会进入平台相关的中断分发函数。中断分发函数再根据 **cause** 寄存器的 **IP** 位及 **IM** 位（中断屏蔽）来进行一级中断分发，然后再根据中断号的位域来进行二次分发，然后执行具体的 **do\_IRQ** 中断操作的处理。

内核在启动阶段，会将每个异常向量与每个异常处理例程对应起来。异常共有 32 种，在这里我们只讨论 0 号异常也就是硬件中断。在 **trap\_init()** 函数中，异常的通用入口地址设置为 **0x80000180**，该地址保存了一个函数指针为 **expect\_vec3\_generic**，见内核 **arch/mips/kernel/genex.S**。**expect\_vec3\_generic()** 函数会根据取得的 **Excode** 码，进入相应的例程函数。在 **trap\_init()** 中异常代码 0 即硬件中断与 **handle\_int** 例程相关，**handle\_int** 见内核 **arch/mips/kernel/genex.S**。**hanle\_int** 最终跳转到平台相关的 **plat\_irq\_diapatch()** 中断分发函数，进行中断的一级级分发。

以 3A-690e 为例，**Cause** 寄存器的 **IP0** 和 **IP1** 对应的是软中断，**IP6** 对应的是核间中断，**IP7** 对应的是时钟中断，**IP2** 对应的是 **Cpu** 的串口及 **LPC** 的中断，**IP3** 对应的是路由到 **HT1** 的中断。**HT1** 接北桥 **690E**，北桥再接南桥 **SB600**，南北桥的中断都由南桥上的 **8259** 控制，各个外设如 **USB**、**sata** 等的中断路由到 **8259** 控制器见 **arch/mips/kernel/fixup\_ev3a.c**

中的 `godson3a_smbus_fixup` 函数，其中寄存器的定义见 AMD 南桥手册之《AMD SB600 Register Reference Manual.pdf》。`pcibios_map_irq` 函数是对 PCI 及 PCIE 槽位的扫描及中断号分配，文件 `fixup_ev3a.c` 中其他函数主要是对一些固定 PCI 设备的中断号进行分配，详细的中断分配及到 8259 路由的情况可以详见文件 `fixup_ev3a.c` 的代码及注释，寄存器使用查看 AMD 的南桥手册。

中断分发完后，运行 `do_IRQ()` 函数，跳转到对应的具体驱动程序执行。



## 12 串口的配置及使用

### 12.1 可选择的串口

串口作为一种通信接口，主要用于系统的调试。其工作的原理也就是配置好串口的波特率、数据位、停止位、校验位相关的寄存器，使得串口能按位的发送和接受字节。

目前 3A1000 上可用的 UART 有两类：一类是 CPU 的 UART,有 UART0 和 UART1，UART0 的串口寄存器的基址是 0xbfe001e0，UART1 的串口寄存器的基址是 0xbfe001e8，波特率均为 115200；还有一类是 LPC 的 UART，其基址是 0xbff003f8，波特率为 57600。在设置上，数据位均设置为 8 位，停止位为 1 位，无校验，无流控。

### 12.2 PMON 的串口配置

在 pmon 中，宏 USE\_LPC\_UART 是用来区分上述两类串口的。pmon 的设置主要涉及的文件有 start.S 和 tgt\_machdep.c。

下面以 CPU 的 UART0 为例，首先在 pmon 的 start.S 中有个初始化串口的函数(寄存器的使用查看 UART 控制器部分):

```
LEAF(initserial)
    li    a0, GS3_UART_BASE
    li    t1, 128
    sb    t1, 3(a0)    //访问分频寄存器
    li    t1, 0x12     # divider, highest possible baud rate
    sb    t1, 0(a0)    //分频寄存器 1, 存放分频寄存器的低 8 位, 计算公式为
                    //工作时钟 / (波特率*16), 本例为 33M/(115200*16)
    li    t1, 0x0      # divider, highest possible baud rate
    sb    t1, 1(a0)    //分频寄存器 2, 存放分频寄存器的高 8 位
    li    t1, 3
    sb    t1, 3(a0)    //数据位为 8 位

    li    t1, 0
    sb    t1, 1(a0)    //不使用中断
```

```
li    t1,71
sb    t1,2(a0)    //设置 FIFO 控制寄存器
jr    ra
nop
```

END(initserial)

GS3\_UART\_BASE 也是在 start.S 文件中定义的，为 0xbfe001e0。

在 tgt\_machdep.c 中，结构体 ConfigEntry 也给出了 UART 的设置，函数 ns16550 也就是 UART 的发送和接收的处理函数。

### 12.3 Linux 内核的串口配置

在 Linux 内核中对串口的配置主要有三个文件：include/asm/serial.h，arch/mips/kernel/8250-platform.c，arch/mips/lemote/ev3a/dbg\_io.c。这三个配置文件涉及到串口基址的设定，要根据具体所使用的串口的情况而定。内核中在 arch/mips/Kconfig 里也有一个宏定义 CONFIG\_CPU\_UART，用来选择是选用 LPC 串口还是 CPU 串口的。纵然选择了 CPU UART，但是具体是 UART0 还是 UART1 还是需要检查一下上述三个文件对串口基址的定义是否正确。

在 arch/mips/lemote/ev3a/dbg\_io.c 中主要是用于内核启动过程中，在中断还没有初始化阶段，为了内核调试的方便而使用的一种简单的串口打印方式，其中函数 prom\_printf() 在内核调试阶段会经常被使用到，它会调用 putDebugChar() 将要输出的字符一个一个的打印到控制台上。include/asm/serial.h 为串口的驱动 driver/serial/8250.c 提供了一个宏定义，如使用 CPU 的 UART0，其定义是这样的：

```
#define STD_SERIAL_PORT_DEFNS \
/* UART_CLK PORT_IRQ FLAGS */
{    .baud_base    =    BASE_BAUD,    .irq    =    58,
\
    .flags = STD_COM_FLAGS, .iomem_base = (u8*)(0xffffffffbfe001e0),    \
    .io_type = SERIAL_IO_MEM}
```

所使用的驱动是标准的 8250/16x50 系列的串口驱动。串口的中断号是 58 号，根据采用的是 CPU 的串口还是 LPC 的串口，中断的分发上也略有不同，irq.c 中关于串口中断的部分如下：

```
.....  
} else if (pending & CAUSEF_IP2) { // For LPC  
    #ifdef CONFIG_CPU_UART  
        do_IRQ(58);  
    #else  
        irq = *(volatile unsigned int*)(0xffffffffbfe00200 + 0x08);  
        if((irq & 0x2))  
            do_IRQ(1);  
        if((irq & 0x1000))  
            do_IRQ(12);  
        if((irq & 0x10))  
            do_IRQ(58);  
    #endif
```

如果是 CPU 的串口，直接处理 58 号中断，但是如果是 LPC 串口，需要读取 LPC 控制器的相关位域来判断该中断是键盘中断还是鼠标中断还是串口中断，串口中断号依然是 58 号。

## 13 EJTAG 调试

### 13.1 EJTAG 介绍

EJTAG(Enhanced JTAG)是 MIPS 根据 IEEE1149.1 协议的基本构造和功能扩展而定义的规范，是一个硬件/软件子系统，用于支持片上调试。EJTAG 规范通过定义一种新的调试模式，包括专用的指令、运行模式以及地址空间等，与原有的 MIPS 体系结构很好地融合在一起。调试模式的基本思想是采用例外处理的机制，使被调试的软件无法察觉调试器的存在。此外，处理器在调试模式下对地址空间进行了扩展，可以访问调试控制寄存器以及映射到内存区域的调试接口。下图给出了一个常见的 EJTAG 调试系统组成，包括：

- ◆ 调试主机(Debug Host): 运行调试应用程序，控制 EJTAG 线缆
- ◆ 目标板(Target Board): 包含被调试芯片的板卡，提供 EJTAG 接口



图 13-1 EJTAG 调试系统

调试主机可以通过 EJTAG 线使目标板上的处理器进入调试模式，转向执行调试服务例程。调试服务的入口有两个，分别是位于 BIOS 的 0xbfc00480 和位于 EJTAG 调试内存接口的 0xff200200，由调试主机选择。

EJTAG 规范在处理器的调试模式地址空间中划出两块，映射到调试控制寄存器(drseg)和调试内存接口(dmseg)。当处理器执行调试服务访问调试接口时，所发出的访存请求将阻塞在调试接口中。此时，调试主机能够检测到调试内存接口的访存请求，从而对其进行响应。简单的说，调试服务程序可访问位于调试主机的一段内存空间。

利用调试主机控制的调试用内存空间，调试服务几乎可以完成任意可以想象的功能，因为调试服务程序的代码本身就可以由调试主机提供（目前龙芯 3A1000 和 2G 的样片中不能从 dmseg 取指，但可以执行访存指令）。

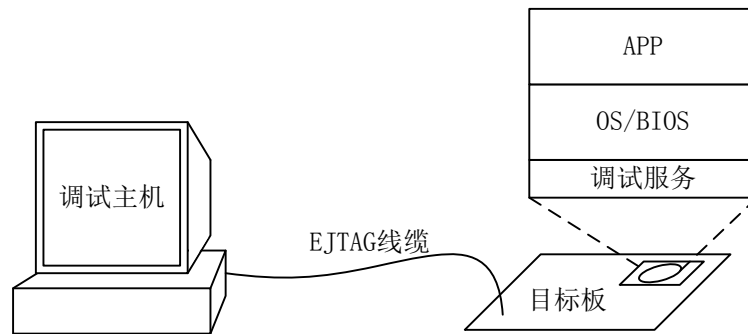
龙芯 3A1000/2G 中还支持 EJTAG 规范的 pc 采样功能。

## 13.2 EJTAG 工具使用

### 13.2.1 环境准备

- ◆ EJTAG 线，并口转 14 针 EJTAG 口
- ◆ Linux 调试主机，带并口，有 root 权限
- ◆ PMON 中添加调试服务程序

### 13.2.2 PC 采样

在调试主机运行 `jtag_1/4/16`，将完成对处理器核的一次 PC 采样。其中程序后缀是指 EJTAG 接口中处理器核的数目，一个 2G 是 1，一个 3A1000 是 4，四个 3A1000 串一起是 16。PC 采样不需要调试服务程序。

3A1000/2G 中 PC 采样的值不精确，存在抖动，用户需忽略采样结果的低 2 位。处理器核中真正的 PC 指针可能是所采样 PC 对应指令的程序流后方 0~4 条指令，即如果包含转移，则有真正的 PC 可能落在转移目标附近。

如果不是有规律的循环或者软件控制的停时钟，PC 采样不应当静止不动。如果出现，则意味着处理器运行不正常。

### 13.2.3 读写内存

运行 `pracc_1/4/16`，在参数中指定执行调试服务的处理器核号、访问类型、访问地址、要写的值等。其工作原理是根据所要完成的任务，在调试用内存空间初始化一段参数区，与调试服务程序相配合，控制调试服务的执行。调试服务会首先将若干寄存器保存到调试主机，然后基于这些空出的寄存器运行，在读出相关的参数并执行，最后恢复先前保存过的寄存器。

需注意的是，这一功能要求执行调试服务的处理器核还能执行指令。如果工作异常，则可能存在硬件故障。

### 13.2.4 执行说明

■ 读 bfc00480 |值的意义  
cpu@ubuntu:~/ejtag\$ ./pracc\_4 0 0xffffffffbfc00480 d r  
target = 0, addr = ffffffffbfc00480, dword read  
breaking...  
ctrl = 00049000  
stat = 00008008  
pracc write, size=3, address = 000000000000000f, value = 0000000000000000 |t1  
pracc write, size=3, address = 0000000000000017, value = 0000000000000000 |t2

```
pracc write, size=3, address = 000000000000001f, value = ffffffff80e1060 |t3
pracc write, size=3, address = 0000000000000027, value = ffffffff8000b899 |t4
pracc write, size=3, address = 000000000000002f, value = ffffffff |t5
pracc write, size=3, address = 0000000000000037, value = ffffffff80110000 |t6
pracc write, size=3, address = 000000000000003f, value = ffffffff800f7428 |t7
pracc write, size=3, address = 0000000000000047, value = 00000000340000e0|status
pracc write, size=3, address = 000000000000004f, value = 0000000080034483|config
pracc write, size=3, address = 0000000000000057, value = 0000000040008000|cause
pracc write, size=3, address = 000000000000005f, value = 0000000000000033 |a0
pracc write, size=3, address = 0000000000000067, value = ffffffff80120000 |a1
pracc write, size=3, address = 000000000000006f, value = 0000000000000000 |a2
pracc read, size=3, address = 0000000000000207, value = fff3ffffbfc00480
pracc write, size=3, address = 0000000000000107, value = fff3ffffbfc00480
pracc write, size=3, address = 0000000000000107, value = 0000000000000003
pracc write, size=3, address = 0000000000000107, value = 000000000000001fc
pracc write, size=3, address = 0000000000000107, value = 0000000000000001
pracc write, size=3, address = 0000000000000107, value = ffffffffbfc00480
pracc write, size=3, address = 000000000000020f, value = 3c08ff2040a8f800
return 3c08ff2040a8f800
```

读返回值

```
pracc read, size=3, address = 0000000000000217, value = 0000000000000000
pracc read, size=3, address = 000000000000021f, value = 0000000000000000
pracc read, size=3, address = 000000000000000f, value = 0000000000000000
pracc read, size=3, address = 0000000000000017, value = 0000000000000000
pracc read, size=3, address = 000000000000001f, value = ffffffff80e1060
pracc read, size=3, address = 0000000000000027, value = ffffffff8000b899
pracc read, size=3, address = 000000000000002f, value = ffffffff
pracc read, size=3, address = 0000000000000037, value = ffffffff80110000
pracc read, size=3, address = 000000000000003f, value = ffffffff800f7428
```

■ 写 bfc00480(其实写不进去)

```
cpu@ubuntu:/home/cpu/ejtag$ ./pracc_4 0 0xffffffffbfc00480 d w 0x0
target = 0, addr = ffffffffbfc00480, dword write with 0000000000000000
press <enter> to confirm..
```

breaking...

ctrl = 00049000

stat = 60008008

```
pracc write, size=3, address = 000000000000000f, value = 0000000000000000
pracc write, size=3, address = 0000000000000017, value = 0000000000000000
pracc write, size=3, address = 000000000000001f, value = ffffffff80e1060
pracc write, size=3, address = 0000000000000027, value = ffffffff8000b899
pracc write, size=3, address = 000000000000002f, value = ffffffff
pracc write, size=3, address = 0000000000000037, value = ffffffff80110000
pracc write, size=3, address = 000000000000003f, value = ffffffff800f7428
pracc write, size=3, address = 0000000000000047, value = 00000000340000e0
pracc write, size=3, address = 000000000000004f, value = 0000000080034483
pracc write, size=3, address = 0000000000000057, value = 0000000040008000
pracc write, size=3, address = 000000000000005f, value = ffffffff8ec08c00
pracc write, size=3, address = 0000000000000067, value = ffffffff8ec08400
pracc write, size=3, address = 000000000000006f, value = 0000000000000000
pracc read, size=3, address = 0000000000000207, value = 0000000000000000
pracc write, size=3, address = 0000000000000107, value = 0000000000000000
pracc read, size=3, address = 0000000000000217, value = fff3ffffbfc00480
pracc read, size=3, address = 000000000000021f, value = 0000000000000000
pracc write, size=3, address = 0000000000000107, value = fff3ffffbfc00480
pracc write, size=3, address = 0000000000000107, value = 0000000000000003
pracc write, size=3, address = 0000000000000107, value = 000000000000001fc
```

```
pracc write, size=3, address = 0000000000000107, value = 0000000000000001
pracc write, size=3, address = 0000000000000107, value = ffffffffbc00480
pracc write, size=3, address = 000000000000021f, value = 0000000000000000
pracc read, size=3, address = 000000000000000f, value = 0000000000000000
pracc read, size=3, address = 0000000000000017, value = 0000000000000000
pracc read, size=3, address = 000000000000001f, value = ffffffff80e1060
pracc read, size=3, address = 0000000000000027, value = ffffffff8000b899
pracc read, size=3, address = 000000000000002f, value = ffffffff
pracc read, size=3, address = 0000000000000037, value = ffffffff80110000
pracc read, size=3, address = 000000000000003f, value = ffffffff800f7428
```

调试服务代码注解

```
# start.S
/* Debug exception */
    .align 7                                /* bfc00480 */
////////////////////////////////////
#define COP_0_DESAVE $31
    .set mips64
    // save context
    dmtc0    t0, COP_0_DESAVE                // 保存一个寄存器用于 dmseg 指针
    lui      t0, 0xff20                       //
    sd       t1, 0x08(t0)                    // 压栈
    sd       t2, 0x10(t0)
    sd       t3, 0x18(t0)
    sd       t4, 0x20(t0)
    sd       t5, 0x28(t0)
    sd       t6, 0x30(t0)
    sd       t7, 0x38(t0)
    dmfc0    t1, COP_0_STATUS_REG            // 输出若干 cp0 寄存器
    sd       t1, 0x40(t0)
    dmfc0    t1, COP_0_CONFIG
    sd       t1, 0x48(t0)
    dmfc0    t1, COP_0_CAUSE_REG
    sd       t1, 0x50(t0)
    sd       a0, 0x58(t0)                    // 其它感兴趣的寄存器
    sd       a1, 0x60(t0)
    sd       a2, 0x68(t0)

#define _t1      9
#define _t2      10
#define _t3      11
#define _t4      12
#define dextu(dest, src, msbd, dlsb) \
    .word \
    ((0x1f<<26)|((src&0x1f)<<21)|((dest&0x1f)<<16)|((( msbd)&0x1f)<<11)|(((dlsb)&0x1f)<<6)| \
    (0x2))
#define dinsu(dest, src, dmsb, dlsb) \
    .word \
    ((0x1f<<26)|((src&0x1f)<<21)|((dest&0x1f)<<16)|(((dmsb)&0x1f)<<11)|(((dlsb)&0x1f)<<6)| \
    (0x6))

// exec_main
ld      t1, 0x200(t0)                        // 读参数 addr/size/count
beqz    t1, read_end
sd      t1, 0x100(t0)                        // debug...
dextu   (_t2, _t1, 2-1, 48-32)
```

```

sd      t2, 0x100(t0)           // debug...
dextu   (_t3, _t1, 9-1, 50-32)
sd      t3, 0x100(t0)         // debug...
dextu   (_t4, _t1, 1-1, 47-32)
sd      t4, 0x100(t0)         // debug...
dsubu   t4, $0, t4           // sign bit extend
dinsu   (_t1, _t4, 58-32, 48-32) // address back
sd      t1, 0x100(t0)         // debug...
// case t2 0,1,2,3  -> lb,lh,lw,ld
beqzl   t2, 1f
lb      t5, 0x0(t1)
addiu   t2, t2, -1

beqzl   t2, 1f
lh      t5, 0x0(t1)
addiu   t2, t2, -1

beqzl   t2, 1f
lw      t5, 0x0(t1)
addiu   t2, t2, -1

ld      t5, 0x0(t1)
1:
sd      t5, 0x208(t0)         // 读返回值
read_end:
// write
ld      t1, 0x210(t0)         // 写参数 addr/size/count
beqz    t1, write_end
ld      t5, 0x218(t0)         //写参数
sd      t1, 0x100(t0)         // debug...
dextu   (_t2, _t1, 2-1, 48-32)
sd      t2, 0x100(t0)         // debug...
dextu   (_t3, _t1, 9-1, 50-32)
sd      t3, 0x100(t0)         // debug...
dextu   (_t4, _t1, 1-1, 47-32)
sd      t4, 0x100(t0)         // debug...
dsubu   t4, $0, t4           // sign bit extend
dinsu   (_t1, _t4, 58-32, 48-32) // address back
sd      t1, 0x100(t0)         // debug...
// case t2 0,1,2,3  -> sb,sh,sw,sd
beqzl   t2, 1f
sb      t5, 0x0(t1)
addiu   t2, t2, -1

beqzl   t2, 1f
sh      t5, 0x0(t1)
addiu   t2, t2, -1

beqzl   t2, 1f
sw      t5, 0x0(t1)
addiu   t2, t2, -1

sd      t5, 0x0(t1)
1:
sd      t5, 0x218(t0)         // 写响应
write_end:

```



```
// restore context
ld      t1, 0x08(t0)           // 退栈
ld      t2, 0x10(t0)
ld      t3, 0x18(t0)
ld      t4, 0x20(t0)
ld      t5, 0x28(t0)
ld      t6, 0x30(t0)
ld      t7, 0x38(t0)
dmfc0   t0, COP_0_DESAVE
deret                                // 调试例外返回
```

### 13.2.5 在线GDB调试

由于目前样片存在的 bug，在线调试功能需要在常见的 MIPS 调试平台中作一定量的改动，并增加相应的调试服务程序。该功能尚未实现。

## 14 地址窗口配置转换

龙芯 3A1000 采用两级交叉开关结构，两级交叉开关窗口可分别配置，用于控制将特定地址发往特定接收端进行处理。另外，HyperTransport 控制器内部也对芯片对内及对外可访问的地址窗口有所控制。

### 14.1 一二级交叉开关地址窗口配置方法

交叉开关上每个主端口各拥有 8 个地址窗口可供配置。每个地址窗口由 BASE、MASK 和 MMAP 三个 64 位寄存器组成，BASE 以 K 字节对齐，即每个地址窗口的所分空间最少为 1KB；MASK 为窗口掩码；MMAP 为窗口映射后的地址，同时[2:0]表示对应目标从端口的编号，MMAP[4]表示允许取指，MMAP [5]表示允许块读，MMAP [7]表示窗口使能。

窗口命中的判断如下：

$$\text{主端口地址} \ \& \ \text{MASK} == \text{BASE}$$

映射后的从端口地址转换公式如下：

$$\text{从端口地址} = \text{主端口地址} \ \& \ (\sim(\text{MASK})) \ | \ \text{MMAP} \ \& \ \text{MASK}$$

需要注意的是对于一级交叉开关，MMAP[4]与 MMAP[5]必须为 1。而对于二级交叉开关，不允许 Cache 访问或取指访问的从端口可以将 MMAP[4]或 MMAP[5]设为 0。

另外，如果使用一级交叉开关对二级 Cache 地址进行映射，映射后的地址，也即“从端口地址”必须与映射前地址，即“主端口地址”保持一致。而映射到 HyperTransport 的地址及二级交叉开关上的配置不受这个约束。

### 14.2 一级交叉开关地址窗口

一级交叉开关拥有默认路由设置，这个设置不被地址窗口配置寄存器所显示，只有不在任意一个地址窗口命中的地址会被这个默认路由所解释。

对于一级交叉开关的主端口，也即对外发出请求的主设备端，包括如下几个：

0 号主端口：处理器核 0

1 号主端口：处理器核 1

2 号主端口：处理器核 2

- 3 号主端口：处理器核 3
- 6 号主端口：HyperTransport 0
- 7 号主端口：HyperTransport 1

对于一级交叉开关的从端口，也即对外发出请求的从设备端，包括如下几个：

- 0 号从端口：二级 Cache 0
- 1 号从端口：二级 Cache 1
- 2 号从端口：二级 Cache 2
- 3 号从端口：二级 Cache 3
- 6 号从端口：HyperTransport 0
- 7 号从端口：HyperTransport 1

每个主端口的地址窗口配置相互独立，各拥有 8 个可配置窗口。配置窗口优先级依次下降，从配置窗口 0 开始，第一个命中的窗口对这个地址进行路由。优先级次序如下表：

最高	配置窗口 0	
	配置窗口 1	
	配置窗口 2	
	配置窗口 3	
	配置窗口 4	
	配置窗口 5	
	配置窗口 6	
	配置窗口 7	
最低	系统默认窗口	见下表

其中，“系统默认窗口”只有在所有 8 个“配置窗口”都没有对某一地址命中的情况下才会生效。也就是说，在没有对“配置窗口”进行配置前，所有的读写请求都会按照“系统默认窗口”进行路由，有关“系统默认窗口”的说明如下表：

起始地址	结束地址	目标	说明
0xn000_0000_0000	0xnFFF_FFFF_FFFF	HyperTransport 0	当 n != NODE_ID 时
0x0000_0000_0000	0x0BFF_FFFF_FFFF	二级 Cache	根据 scid_sel 的配置选择根据哪两位映射到不同的四个二级 Cache 中。详见用户手册 2.4 节。

			例如， 当 scid_sel = 0 时， 0x000: 路由至二级 Cache 0 0x020: 路由至二级 Cache 1 0x040: 路由至二级 Cache 2 0x060: 路由至二级 Cache 3  当 scid_sel = 2 时， 0x000: 路由至二级 Cache 0 0x400: 路由至二级 Cache 1 0x800: 路由至二级 Cache 2 0xc00: 路由至二级 Cache 3
0x0C00_0000_0000	0x0DFF_FFFF_FFFF	HyperTransport 0	
0x0E00_0000_0000	0x0FFF_FFFF_FFFF	HyperTransport 1	

### 14.3 一级交叉开关地址窗口配置时机

一级交叉开关地址窗口配置，对于需要路由至二级 Cache 请求的窗口配置要求是非常严格的，在配置前后需要保证二级 Cache 与一级 Cache 的数据一致性，也就是说，绝不允许在配置后出现如下情况：

配置前二级 Cache 中拥有一个备份，一级 Cache 中也拥有相应的备份，但在配置后有关这个备份地址的请求将被路由到其它的从端口上。

上述的这种情况最终将导致一二级 Cache 数据的错乱。因此，在配置各个窗口的最佳时机是在系统还没有进行 Cache 操作之前。其它的情况下如果需要对一级交叉开关进行配置都必须保证不会出现上述情况。

需要注意的是，在进行 Cache 操作之后需改 scid\_sel 的值本身也会带来这种不一致，因为地址空间与所映射的二级 Cache 号已经出现了改变。

### 14.4 二级交叉开关地址窗口

二级交叉开关同样拥有默认路由，所有不被任一地址窗口所命中的地址都会被路由至从端口 3，也即系统配置寄存器空间上。

对于二级交叉开关的主端口，也即对外发出请求的主设备端，包括如下几个：

- ◆ 0 号主端口：二级 Cache 0-3
- ◆ 1 号主端口：PCI 主端口

对于二级交叉开关的从端口，也即对外发出请求的从设备端，包括如下几个：

- ◆ 0号从端口：内存控制器 0
- ◆ 1号从端口：内存控制器 1
- ◆ 2号从端口：低速设备接口，包括 PCI 从端口、LPC 接口、UART 接口、SPI 接口、PCI 寄存器空间
- ◆ 3号从端口：系统配置寄存器

相对于一级交叉开关，二级交叉开关的地址窗口配置的限制条件会比较弱一些，主要由软件来保证重新配置地址窗口后的访问内容不会出现错误即可。

比如，之前将系统地址的 0x0000\_0000\_0000 – 0x0000\_0FFF\_FFFF 映射到内存控制器 0 上的 0x0000\_0000\_0000 – 0x0000\_0FFF\_FFFF，并使用这个地址进行了一些读写操作，存储了一些有效数据。在对地址窗口进行配置之后，将系统地址的 0x0000\_2000\_0000 – 0x0000\_2FFFF\_FFFF 映射到内存控制器 0 的 0x0000\_0000\_0000 – 0x0000\_0FFF\_FFFF。此时对 0x0000\_2000\_0000 的访问会得到原来使用 0x0000\_0000\_0000 地址存入的值。

在这个过程中，需要注意的是二级 Cache 中的内容并没有根据地址窗口配置的改变而改变，也就是说，如果原来对 0x0000\_0000\_0000 的写访问采用 Cache 方式，那么很可能在地址窗口更新后对 0x0000\_20000\_0000 的访问会得到一个旧值。

## 14.5 对地址窗口配置的特别处理

由于龙芯 3A1000 处理器核会向外发生一些猜测访问，这些猜测访问可能会落在任意的地址空间。但是，并不是任何设备都允许被猜测访问，尤其是对于 PCI 设备来说，一个猜测的读访问很可能会造成一个“读清”寄存器数据的破坏，也有可能造成一些对非法地址的访问无法正常返回，从而发生处理器死机的情况。

我们通过对一二级交叉开关的配置来防止这些情况的发生，将一些不可猜测访问的地址空间禁止掉。例如我们通过对二级交叉开关进行下面的设置来防止对 PCI 空间 0x1000\_0000 的猜测访问，但同时允许对 0x1FC0\_0000 的猜测访问。

	BASE	MASK	MMAP
--	------	------	------

窗口 0	0x0000_0000_1000_0000	0xFFFF_FFFF_F000_0000	0x0000_0000_1000_0082
窗口 1	0x0000_0000_1FC0_0000	0xFFFF_FFFF_FFF0_0000	0x0000_0000_1FC0_00F2

对于一级交叉开关来说，对二级 Cache 地址的映射同时也受到 scid\_sel 的影响，这两者不可以冲突。

如果需要将一个地址空间映射给二级 Cache 时，需要考虑二级 Cache 散列的影响。即将该地址空间映射到各个二级 Cache 上。因为每个地址窗口只可以对应一个从端口，那么对二级 Cache 的映射就需要通过四个地址窗口映射来完成。

另外，因为地址窗口的最小单位是 1KB，所以如果此时对二级 Cache 空间进行配置就需要将 scid\_sel 的值设为 2 以上，即使用 10 位以上的地址进行散列。如下表的例子，对一级交叉开关进行配置来将处理器核发出的所有地址访问映射至二级 Cache。

Scid\_sel = 2

	BASE	MASK	MMAP
窗口 4	0x0000_0000_0000_0000	0x0000_0000_0000_0C00	0x0000_0000_0000_00F0
窗口 5	0x0000_0000_0000_0400	0x0000_0000_0000_0C00	0x0000_0000_0000_04F1
窗口 6	0x0000_0000_0000_0800	0x0000_0000_0000_0C00	0x0000_0000_0000_08F2
窗口 7	0x0000_0000_0000_0C00	0x0000_0000_0000_0C00	0x0000_0000_0000_0CF3

由此窗口可知，凡是没有在窗口 0-3 中命中的地址都将会在这 4 个窗口中命中，并根据 scid\_sel 将整个地址空间散列至四个正确的二级 Cache 中。

## 14.6 HyperTransport 地址窗口

HyperTransport 控制器不仅可以向外发送读写访问，也可以实现外部设备对处理器内部内存的 DMA 访问。这两个访问的访问地址空间相互独立，下面分别介绍。

### 14.6.1 处理器核对外访问地址窗口

龙芯 3A1000 芯片共有 4 个 HyperTransport 控制器，分别为 HT0\_LO、HT0\_HI、HT1\_LO、HT1\_HI，其中，HT0\_LO 与 HT0\_HI 共用一个物理接口，HT1\_LO 与 HT1\_HI 共用一个物理接口，当芯片引脚 HTx\_8x2 置为低时，只有 HTx\_LO 对用户可见，而 HTx\_HI 的地址空间无效。按照一级交叉开关的默认路由，各个控制器的地址空间如下：

基地址	结束地址	大小	定义	说明
0x0C00_0000_0000	0x0CFF_FFFF_FFFF	1 Tbytes	HT0_LO 窗口	
0x0D00_0000_0000	0x0DFF_FFFF_FFFF	1 Tbytes	HT0_HI 窗口	HT0_8x2 =1 时有效

0x0E00_0000_0000	0x0EFF_FFFF_FFFF	1 Tbytes	HT1_LO 窗口	
0x0F00_0000_0000	0x0FFF_FFFF_FFFF	1 Tbytes	HT1_HI 窗口	HT1_8x2 =1 时有效

每个 HyperTransport 控制器内拥有 40 位地址空间，按照 HyperTransport 协议，将这 40 位地址分为如下：

基地址	结束地址	大小	定义
0x00_0000_0000	0xFC_FFFF_FFFF	1012 Gbytes	MEM 空间
0xFD_0000_0000	0xFD_F7FF_FFFF	3968 Mbytes	保留
0xFD_F800_0000	0xFD_F8FF_FFFF	16 Mbytes	中断
0xFD_F900_0000	0xFD_F90F_FFFF	1 Mbyte	PIC 中断响应
0xFD_F910_0000	0xFD_F91F_FFFF	1 Mbyte	系统信息
0xFD_F920_0000	0xFD_FAFF_FFFF	30 Mbytes	保留
0xFD_FB00_0000	0xFD_FBFF_FFFF	16 Mbytes	HT 控制器配置空间
0xFD_FC00_0000	0xFD_FDFF_FFFF	32 Mbytes	I/O 空间
0xFD_FE00_0000	0xFD_FFFF_FFFF	32 Mbytes	HT 总线配置空间
0xFE_0000_0000	0xFF_FFFF_FFFF	8 Gbytes	保留

其中 MEM 空间、I/O 空间、HT 总线配置空间分别对应于传统 PCI 空间上的三种访问形式，分别是 PCI MEM 访问、PCI IO 访问与 PCI 配置访问。HT 控制器配置空间主要提供 HT 中断向量及内部窗口配置等功能。

HT 总线配置空间，按外部设备的“总线号”、“设备号”、“功能号”、“寄存器偏移”以如下规则对地址进行直接读写访问。

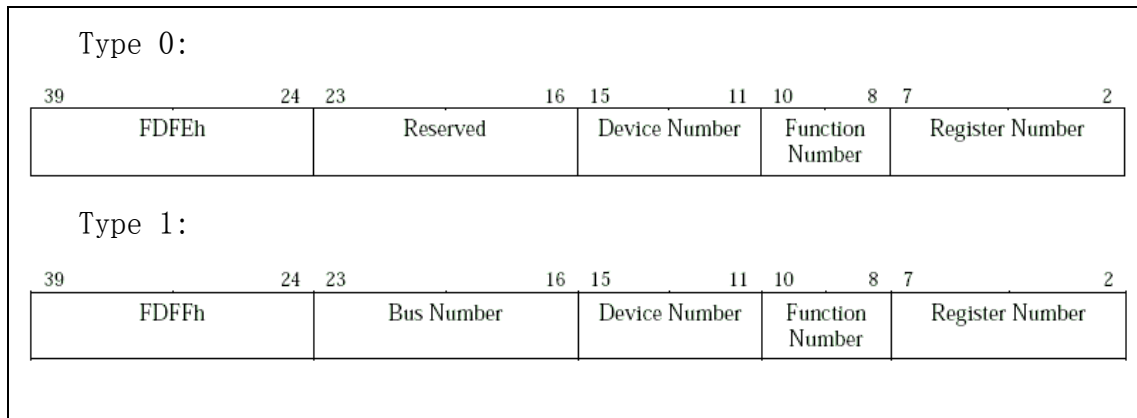

## 14.6.2 外部设备对处理器芯片内存DMA访问地址窗口

为了保护处理器芯片内的内存数据，HyperTransport 控制器为外部设备的 DMA 访问提供了一组窗口，即用户手册中 9.5.4 节的“接收地址窗口”，只有落在这组窗口中的 DMA 地

址才会被真正对芯片内的内存空间进行操作，否则会给发起该访问的外设做出错误应答。

这组窗口由下面的几个参数决定，窗口命中规则如下：

```
hit = ht_rx_image_en &&
      (DMA 地址 & ht_rx_image_mask ) == ( ht_rx_image_base &
      ht_rx_image_mask )
```

```
Address_out = ht_rx_image_trans_en ?
```

```
ht_rx_image_trans | DMA 地址 & ~ht_rx_image_mask : DMA 地址
```

不同的地址窗口优先级依次下降。

### 14.6.3 低速设备地址窗口

低速设备空间包括了 PCI、LPC、UART、SPI 等设备，这一空间的内部地址划分如下

表：

地址名称	地址范围	大小
LPC Memory	0x1C00_0000 – 0x1DFF_FFFF	32 MByte
LPC Boot	0x1FC0_0000 – 0x1FCF_FFFF	1 MByte
PCI IO 空间	0x1FD0_0000 – 0x1FDF_FFFF	1 MByte
PCI 控制器配置空间	0x1FE0_0000 – 0x1FE0_00FF	256 Byte
IO 寄存器空间	0x1FE0_0100 – 0x1FE0_01DF	256 Byte
UART 0	0x1FE0_01E0 – 0x1FE0_01E7	8 Byte
UART 1	0x1FE0_01E8 – 0x1FE0_01EF	8 Byte
SPI	0x1FE0_01F0 – 0x1FE0_01FF	16 Byte
LPC Register	0x1FE0_0200 – 0x1FE0_02FF	256 Byte
PCI 配置空间	0x1FE8_0000 – 0x1FE8_FFFF	64 KByte
LPC I/O	0x1FF0_0000 – 0x1FF0_FFFF	64 Kbyte
PCI MEM	其它	

### 14.7 地址空间配置实例分析

下面针对 PMON 里面对两级交叉开关的配置分别予以说明。以下的实例中，HT 设备使用 HT1 接口连接，HT0 接口悬空不用。



### 14.7.1 一级交叉开关实例 1

一级交叉开关的一种配置如下：

	BASE	MASK	MMAP
窗口 0	0x0000_0000_1800_0000	0xFFFF_FFFF_FC00_0000	0x0000_0EFD_FC00_00F7
窗口 1	0x0000_0000_1000_0000	0xFFFF_FFFF_F800_0000	0x0000_0E00_1000_00F7
窗口 2	0x0000_0000_1E00_0000	0xFFFF_FFFF_FF00_0000	0x0000_0E00_0000_00F7
窗口 3			
窗口 4	0x0000_0C00_0000_0000	0xFFFF_FC00_0000_0000	0x0000_0C00_0000_00F7
窗口 5			
窗口 6	0x0000_1000_0000_0000	0x0000_1000_0000_0000	0x0000_1000_0000_00F7
窗口 7	0x0000_2000_0000_0000	0x0000_2000_0000_0000	0x0000_2000_0000_00F7

下面一一分析每个配置窗口的作用。

窗口 0，将 0x1800\_0000 的地址转换为 0x0000\_0EFD\_FC00\_0000，并路由至 HT1 控制器。这样实际上将原来需要使用 64 位地址才能访问的 HT IO 空间、HT 配置空间直接使用 32 位地址空间进行映射，使用映射之后的这些空间使用 32 位地址即可访问。

	转换前地址	转换后地址	说明
地址 0	0x0000_0000_18xx_xxxx	0x0000_0EFD_FCxx_xxxx	HT IO 空间
地址 1	0x0000_0000_19xx_xxxx	0x0000_0EFD_FDxx_xxxx	
地址 2	0x0000_0000_1Axx_xxxx	0x0000_0EFD_FExx_xxxx	HT 配置空间：Type 0
地址 3	0x0000_0000_1Bxx_xxxx	0x0000_0EFD_FFxx_xxxx	HT 配置空间：Type 1

窗口 1，将 0x1000\_0000 的地址转换为 0x0000\_0E00\_1000\_0000，并路由至 HT1 控制器。这样实际上将原来需要使用 64 位地址才能访问的 HT MEM 空间的一部分直接使用 32 位地址空间进行映射，使用映射之后的这些空间使用 32 位地址即可访问。虽然没有映射全部的 HT MEM 空间，但在这里最多已经可以使用多达 128MB 的 HT MEM 空间了。

	转换前地址	转换后地址	说明
地址 0	0x0000_0000_1xxx_xxxx	0x0000_0E00_1xxx_xxxx	HT MEM 空间

窗口 2，将 0x1E00\_0000 的地址转换为 0x0000\_0E00\_0000\_0000，并路由至 HT1 控制器。这样实际上将原来需要使用 64 位地址才能访问的 HT MEM 空间的最低 16MB 地址直接使用 32 位地址空间进行映射，使用映射之后的这些空间使用 32 位地址即可访问。之

所以要映射这部分地址，是因为一些传统设备需要使用这部保留空间进行固定的译码，例如显卡设备等等。

	转换前地址	转换后地址	说明
地址 0	0x0000_0000_1Exx_xxxx	0x0000_0E00_1Exx_xxxx	HT MEM 空间低 16MB

前面这几个窗口的设置是为了在 PMON 里面可以直接使用 32 位地址，不经 TLB 转换即可实现 HT 空间及 HT 设备的访问，以方便软件版本的兼容设计，在 linux 系统里面，因为可以直接使用 64 位地址进行访问，所以并不需要这些地址转换。但是需要注意的是，基于 linux 对 HT 的 MEM 空间的处理方式，所以依然需要 HT MEM 空间的转换来简化对 32 位地址寻址的外设的访问。

剩余的窗口用于将没有响应设备的地址全部路由至 HT1 控制器，由 HT1 控制器进行响应。这些地址在正常的程序执行过程中并不会主动出现，但由于处理器核的猜测执行，任何地址的访问都有可能出现，如果得不到正确响应则有可能造成处理器死机。龙芯 3A1000 中的 HT 控制器可以正确识别并处理此类访问。因此需要将这些潜在的猜测访问全部路由至 HT 控制器。

除了这些异常地址之外的其它地址都会根据默认路由方法路由至二级 Cache，再向二级交叉开关转发。

## 14.7.2 一级交叉开关实例 2

一级交叉开关的另一种配置如下：

Scid\_sel = 2

	BASE	MASK	MMAP
窗口 0	0x0000_0000_1800_0000	0xFFFF_FFFF_FC00_0000	0x0000_0EFD_FC00_00F7
窗口 1	0x0000_0000_1000_0000	0xFFFF_FFFF_F800_0000	0x0000_0E00_1000_00F7
窗口 2	0x0000_0000_1E00_0000	0xFFFF_FFFF_FF00_0000	0x0000_0E00_0000_00F7
窗口 3	0x0000_0E00_0000_0000	0xFFFF_FE00_0000_0000	0x0000_0E00_0000_00F7
窗口 4	0x0000_0000_0000_0000	0x0000_0000_0000_0C00	0x0000_0000_0000_00F0
窗口 5	0x0000_0000_0000_0400	0x0000_0000_0000_0C00	0x0000_0000_0000_04F1
窗口 6	0x0000_0000_0000_0800	0x0000_0000_0000_0C00	0x0000_0000_0000_08F2
窗口 7	0x0000_0000_0000_0C00	0x0000_0000_0000_0C00	0x0000_0000_0000_0CF3

这种配置情况下，前 3 个窗口与前一种配置相同，这里不再赘述。

窗口 3 将 0x0000\_0E00\_0000\_0000 的地址全部路由至 HT1 控制器上，这本是默认的一种路由方式，在这里进行这个配置是因为在窗口 4-7 中，将所有的地址都路由至四个不同的二级 Cache 中，所以默认的路由将不再生效。

窗口 4-7 的配置方式在 1.5 节中已经解释过一遍，其中最重要的地方在于路由至各个二级 Cache 的方式应该与 scid\_sel 的配置一致。这种配置的目的同第一种配置相同，都是为了防止一些没有设备响应的地址导致处理器死机。

### 14.7.3 二级交叉开关实例 1

二级交叉开关的一种配置如下。这种配置下只使用一个内存控制器。使用内存上的 256MB 空间。

	BASE	MASK	MMAP
窗口 0	0x0000_0000_1000_0000	0xFFFF_FFFF_F000_0000	0x0000_0000_1000_0082
窗口 1	0x0000_0000_1FC0_0000	0xFFFF_FFFF_FFF0_0000	0x0000_0000_1FC0_00F2
窗口 2	0x0000_0000_0000_0000	0xFFFF_FFFF_F000_0000	0x0000_0000_0000_00F0
窗口 3			
窗口 4			
窗口 5			
窗口 6			
窗口 7			

窗口 0 打开了低速设备空间的 uncached 且非取指的访问，这样就可以保证落在这个窗口的访问都是程序需要作出的访问。

窗口 1 打开了低速设备空间中 BOOT 空间的所有类型访问，即包括 cache 访问和取指访问在内的正常访问，猜测访问可以对这个空间进行正常访问。

窗口 2 打开了内存控制器 0 上的低 256MB 空间，允许所有类型的访问。

除此之外的所有访问都将按照默认路由被路由至系统配置寄存器空间。

与 1.8.1 中的一级交叉开关配置相结合，得到的全芯片地址空间如下：

	起始地址	结束地址	说明
地址 0	0x0000_0000_0000_0000	0x0000_0000_0FFF_FFFF	内存控制器 0
地址 1	0x0000_0000_1000_0000	0x0000_0000_17FF_FFFF	HT1 MEM 空间
地址 2	0x0000_0000_1800_0000	0x0000_0000_19FF_FFFF	HT1 IO 空间
地址 3	0x0000_0000_1A00_0000	0x0000_0000_1BFF_FFFF	HT1 配置空间
地址 4	0x0000_0000_1C00_0000	0x0000_0000_1DFF_FFFF	LPC Memory
地址 5	0x0000_0000_1FC0_0000	0x0000_0000_1FCF_FFFF	LPC Boot

地址 6	0x0000_0000_1FD0_0000	0x0000_0000_1FDF_FFFF	PCI IO 空间
地址 7	0x0000_0000_1FE0_0000	0x0000_0000_1FE0_00FF	PCI 控制器配置空间
地址 8	0x0000_0000_1FE0_0100	0x0000_0000_1FE0_01DF	IO 寄存器空间
地址 9	0x0000_0000_1FE0_01E0	0x0000_0000_1FE0_01E7	UART 0
地址 10	0x0000_0000_1FE0_01E8	0x0000_0000_1FE0_01EF	UART 1
地址 11	0x0000_0000_1FE0_01F0	0x0000_0000_1FE0_01FF	SPI
地址 12	0x0000_0000_1FE0_0200	0x0000_0000_1FE0_02FF	LPC Register
地址 13	0x0000_0000_1FE8_0000	0x0000_0000_1FE8_FFFF	PCI 配置空间
地址 14	0x0000_0000_1FF0_0000	0x0000_0000_1FF0_FFFF	LPC I/O
地址 15	0x0000_0C00_0000_0000	0x0000_0FFF_FFFF_FFFF	HT1 控制器, 各种空间
地址 16	0x0000_1000_0000_0000	0x0000_3FFF_FFFF_FFFF	HT1 控制器, 猜测空间
地址 17	其它地址		系统配置空间

## 14.7.4 二级交叉开关实例 2

二级交叉开关的另一种配置如下。这种配置下使用两个内存控制器。每个内存控制器使用 1GB 的内存空间

	BASE	MASK	MMAP
窗口 0	0x0000_0000_1000_0000	0xFFFF_FFFF_F000_0000	0x0000_0000_1000_0082
窗口 1	0x0000_0000_1FC0_0000	0xFFFF_FFFF_FFF0_0000	0x0000_0000_1FC0_00F2
窗口 2	0x0000_0000_0000_0000	0xFFFF_FFFF_F000_0000	0x0000_0000_0000_00F0
窗口 3			
窗口 4	0x0000_0000_8000_0000	0xFFFF_FFFF_C000_0000	0x0000_0000_0000_00F0
窗口 5			
窗口 6	0x0000_0000_C000_0000	0xFFFF_FFFF_C000_0000	0x0000_0000_0000_00F1
窗口 7			

窗口 0 打开了低速设备空间的 **uncache** 且非取指的访问，这样就可以保证落在这个窗口的访问都是程序需要作出的访问。

窗口 1 打开了低速设备空间中 **BOOT** 空间的所有类型访问，即包括 **cache** 访问和取指访问在内的正常访问，猜测访问可以对这个空间进行正常访问。

窗口 2 打开了内存控制器 0 上的低 256MB 空间，允许所有类型的访问。

窗口 4 打开了内存控制器 0 上的所有 1GB 空间，系统使用 0x8000\_0000 – 0xBFFF\_FFFF 的地址进行访问，需要注意的是，系统 0x8000\_0000 – 0x8FFF\_FFFF 的空间与 0x0000\_0000 – 0x0FFF\_FFFF 的空间相重合，为了保证数据的正确性，系统软件必须保证仅使用其中一种地址对这部为进行访问，以 linux 为例，必须使用系统中 0x0000\_0000 – 0x0FFFF\_FFFF 的地址，那么，对于这个空间，0x8000\_0000 - 8FFF\_FFFF 的访问就是

被禁止的。

窗口 6 打开了内存控制器 1 上的所有 1GB 空间，系统使用 0xC000\_0000 – 0xFFFF\_FFFF 对这段内存进行访问。

与 1.8.2 中的一级交叉开关配置相结合，得到的全芯片地址空间分布如下：

	起始地址	结束地址	说明
地址 0	0x0000_0000_0000_0000	0x0000_0000_0FFF_FFFF	内存控制器 0
地址 1	0x0000_0000_1000_0000	0x0000_0000_17FF_FFFF	HT1 MEM 空间
地址 2	0x0000_0000_1800_0000	0x0000_0000_19FF_FFFF	HT1 IO 空间
地址 3	0x0000_0000_1A00_0000	0x0000_0000_1BFF_FFFF	HT1 配置空间
地址 4	0x0000_0000_1C00_0000	0x0000_0000_1DFF_FFFF	LPC Memory
地址 5	0x0000_0000_1FC0_0000	0x0000_0000_1FCF_FFFF	LPC Boot
地址 6	0x0000_0000_1FD0_0000	0x0000_0000_1FDF_FFFF	PCI IO 空间
地址 7	0x0000_0000_1FE0_0000	0x0000_0000_1FE0_00FF	PCI 控制器配置空间
地址 8	0x0000_0000_1FE0_0100	0x0000_0000_1FE0_01DF	IO 寄存器空间
地址 9	0x0000_0000_1FE0_01E0	0x0000_0000_1FE0_01E7	UART 0
地址 10	0x0000_0000_1FE0_01E8	0x0000_0000_1FE0_01EF	UART 1
地址 11	0x0000_0000_1FE0_01F0	0x0000_0000_1FE0_01FF	SPI
地址 12	0x0000_0000_1FE0_0200	0x0000_0000_1FE0_02FF	LPC Register
地址 13	0x0000_0000_1FE8_0000	0x0000_0000_1FE8_FFFF	PCI 配置空间
地址 14	0x0000_0000_1FF0_0000	0x0000_0000_1FF0_FFFF	LPC I/O
地址 15	0x0000_0000_8000_0000	0x0000_0000_BFFF_FFFF	内存控制器 0
地址 16	0x0000_0000_C000_0000	0x0000_0000_FFFF_FFFF	内存控制器 1
地址 17	0x0000_0E00_0000_0000	0x0000_0FFF_FFFF_FFFF	HT1 控制器，各种空间
地址 18	其它地址		系统配置空间

## 15 系统内存空间分布设计

### 15.1 系统内存空间

龙芯 3A1000 处理器内拥有两个内存控制器,如果能够将地址空间交错分布在两个内存控制器上,对于系统的平均访问延迟和平均访问带宽都会带来好处,但是受到交叉开关上配置窗口个数的限制,必须采取一定的规则对地址空间分布方法做出一定的设计。

基于上述考虑,同时为了维护 linux 系统不同内存空间大小的不同需要,并保证内存空间分布的简单美观,可以使用下面的规则对内存地址空间进行设计。当然,根据系统设计者的需要也可以自定义内存空间分布规则。

- (1) 无论内存大小多大,都必须保证 0x0000\_0000 – 0x0FFF\_FFFF 的低 256MB 空间;
- (2) 为了给 IO 设备留出必要的直接访问地址空间, 0x1000\_0000 – 0x1FFF\_FFFF 保留不用作空间地址空间;
- (3) 因此 1GB 及以上内存空间的剩余部分按照的定义按照下面的公式:

$$\text{Base} = \text{Size} + 0x1000\_0000$$

$$\text{Limit} = \text{Size} + \text{Size} - 1$$

其中, Base 和 Limit 分别是这块空间的基地址和高地址, Size 是所有内存的大小。

举例说明,如果内存大小为 1GB,则内存存在系统中的地址空间如下表:

	起始地址	结束地址	说明
地址 0	0x0000_0000_0000_0000	0x0000_0000_0FFF_FFFF	0 – 256MB
地址 1	0x0000_0000_5000_0000	0x0000_0000_7FFF_FFFF	256MB – 1GB

如果内存大小为 2GB,则内存存在系统中的地址空间如下表:

	起始地址	结束地址	说明
地址 0	0x0000_0000_0000_0000	0x0000_0000_0FFF_FFFF	0 – 256MB
地址 1	0x0000_0000_9000_0000	0x0000_0000_FFFF_FFFF	256MB – 2GB

如果内存大小为 4GB,则内存存在系统中的地址空间如下表:

	起始地址	结束地址	说明
--	------	------	----

地址 0	0x0000_0000_0000_0000	0x0000_0000_0FFF_FFFF	0 – 256MB
地址 1	0x0000_0001_1000_0000	0x0000_0001_FFFF_FFFF	256MB – 4GB

以此类推。

除此之外，为了使两个内存控制器能够交错使用，我们按照以下方式配置二级交叉开关上的内存地址空间。

说明		窗口			
用于使能对 BIOS 空间的访问		0	BASE	0x00000000_1FC00000	
			MASK	0xFFFFFFFF_FFF00000	
			MMAP	0x00000000_1FC000F2	
用于使能对 PCI 空间的访问(仅允许非取指的 UNCACHE 访问通过)		1	BASE	0x00000000_10000000	
			MASK	0xFFFFFFFF_F0000000	
			MMAP	0x00000000_10000082	
用于使能对芯片低 256M 空间的访问	MC0 单通道 256MB 及以上	2	BASE	0x00000000_00000000	
			MASK	0xFFFFFFFF_F0000000	
			MMAP	0x00000000_000000F0	
		3			
		双通道 256MB x 2 及以上 (以地址[10]做交错)	2	BASE	0x00000000_00000000
				MASK	0xFFFFFFFF_F0000400
	MMAP			0x00000000_000000F0	
	3		BASE	0x00000000_00000400	
			MASK	0xFFFFFFFF_F0000400	
			MMAP	0x00000000_000000F1	
	用于使能对内存高地址空间的访问	MC0 单通道 256M	4		
			5		
6					
7					
MC0 单通道 512M			4	BASE	0x00000000_20000000
				MASK	0xFFFFFFFF_F0000000
				MMAP	0x00000000_100000F0
		5			
		6			
		7			
MC0 单通道 1G		4	BASE	0x00000000_40000000	
			MASK	0xFFFFFFFF_C0000000	
			MMAP	0x00000000_000000F0	
		5			
		6			
		7			

	MC0 单通道 2G	4	BASE	0x00000000_80000000	
			MASK	0xFFFFFFFF_80000000	
			MMAP	0x00000000_000000F0	
		5			
		6			
		7			
		双通道 256M x 2 (使用地址[10]交错)	4	BASE	0x00000000_20000000
	MASK			0xFFFFFFFF_F0000400	
	MMAP			0x00000000_000004F0	
	5		BASE	0x00000000_20000400	
			MASK	0xFFFFFFFF_F0000400	
			MMAP	0x00000000_000004F1	
	6				
	7				
	双通道 512M x 2 (使用地址[10]交错)		4	BASE	0x00000000_40000000
				MASK	0xFFFFFFFF_E0000400
				MMAP	0x00000000_000000F0
			5	BASE	0x00000000_40000400
		MASK		0xFFFFFFFF_E0000400	
		MMAP		0x00000000_000000F1	
		6	BASE	0x00000000_60000000	
			MASK	0xFFFFFFFF_E0000400	
			MMAP	0x00000000_000004F0	
		7	BASE	0x00000000_60000400	
			MASK	0xFFFFFFFF_E0000400	
			MMAP	0x00000000_000004F1	
		双通道 1G x 2 (使用地址[10]交错)	4	BASE	0x00000000_80000000
				MASK	0xFFFFFFFF_C0000400
MMAP				0x00000000_000000F0	
5	BASE		0x00000000_80000400		
	MASK		0xFFFFFFFF_C0000400		
	MMAP		0x00000000_000000F1		
6	BASE		0x00000000_C0000000		
	MASK		0xFFFFFFFF_C0000400		
	MMAP		0x00000000_000004F0		
7	BASE		0x00000000_C0000400		
	MASK		0xFFFFFFFF_C0000400		
	MMAP		0x00000000_000004F1		
双通道 2G x 2 (使用地址[10]交错)	4	BASE	0x00000001_00000000		
		MASK	0xFFFFFFFF_80000400		



			MMAP	0x00000000_000000F0
		5	BASE	0x00000001_00000400
			MASK	0xFFFFFFFF_80000400
			MMAP	0x00000000_000000F1
		6	BASE	0x00000001_80000000
			MASK	0xFFFFFFFF_80000400
			MMAP	0x00000000_000004F0
		7	BASE	0x00000001_80000400
			MASK	0xFFFFFFFF_80000400
			MMAP	0x00000000_000004F1

## 15.2 系统内存空间与外设 DMA 空间映射关系

经过这样的配置之后，我们再来介绍内存地址在 DMA 时的使用。传统的 PCI DMA 空间存在于 0x8000\_0000 以上的地址，当设备进行 DMA 操作时，0x8000\_0000 的访问被映射到 0x0000\_0000 的空间，再与系统内存进行一一的映射。

在龙芯 3A1000 中，为了解决大内存的使用 DMA 空间转换的问题，做出如下规定。

- (1) 系统内存空间 0x0000\_0000 – 0x0FFF\_FFFF 在作为 DMA 空间使用时，外设使用 0x8000\_0000 – 0x8FFF\_FFFF 进行访问；
- (2) 其它系统内存空间在作为 DMA 空间使用时，无需地址转换，直接使用即可。

因此，以 2GB 内存空间为例，可以得到如下的地址转换表：

	说明		起始地址	结束地址
地址 0	0 – 256MB	系统空间	0x0000_0000_0000_0000	0x0000_0000_0FFF_FFFF
		DMA 空间	0x0000_0000_8000_0000	0x0000_0000_8FFF_FFFF
地址 1	256MB – 2GB	系统空间	0x0000_0000_9000_0000	0x0000_0000_FFFF_FFFF
		DMA 空间	0x0000_0000_9000_0000	0x0000_0000_FFFF_FFFF

使用 HyperTransport 接口时，上面的这种地址转换方法可以通过 HyperTransport 的“接收地址窗口”配置来实现。参见 1.6.2 节。使用两组地址窗口来完成这一转换。

	说明	窗口使能寄存器	窗口基址寄存器
窗口 0	0 – 256MB	0xC000_0000	0x0080_FFF0
窗口 1	256MB – 2GB	0xC000_0080	0x0080_FF80

窗口 0 将 0x8000\_0000 – 0x8FFF\_FFFF 的地址转换为 0x0000\_0000 – 0x0FFF\_FFFF 的访问。

窗口 1 将 0x8000\_0000 – 0xFFFF\_FFFF 的地址转换为 0x8000\_0000 – 0xFFFF\_FFFF 的访问。由窗口命中的优先级规则，可以得知，0x8000\_0000 – 0x8FFF\_FFFF 的地址实际

上只会被窗口 0 所映射，那么窗口 1 处理的地址实际上为 0x9000\_0000 – 0xFFFF\_FFFF。

### 15.3 系统内存空间的其它映射方法

前面两节介绍的系统内存空间映射方法仅是一种有效的参考方式，系统设计人员也可以根据自己的需要来重新定义内存映射规则。

例如将内存空间全部集中在低地址，而将 IO 地址及系统配置空间映射到较高的空间。

## 16 X 系统的内存分配

X 系统的内存分配问题，描述的就是显卡的显存分配问题。在 3A-690e 中，显卡是集成在北桥 690E 内部，是 PCIE 的一个设备。该显卡的显示核心是 ATI X1250，内部集成了 128M 的显存，也支持共享显存的方式，共享显存最大也可达 128M。显卡的显示过程是这样的：CPU 将有关作图的指令和数据通过 PCIE 总线传递给显卡。GPU 再根据 CPU 的要求，完成图像处理过程，并将最终图像数据保存在显存中。



图 16-1 显卡处理图像显示的过程

对于使用独立显存的情况来说，由于显存是在显卡内部，过程会变得比较简单，显卡可以直接将内容写入显存。而对于共享显存来说，过程会较为复杂一点，GPU 把要写入的显存地址告诉 CPU 之后，会有两种情况：一、显存地址是个 PCI 空间地址。CPU 会把内容再直接写到 PCIE 总线上，PCIE 再做一次地址转换，转换到实际的显存地址上，也就是物理地址上；二、显存地址就是内存地址。这时 CPU 会把要内容直接写入内存中的显存位置。显然，对于共享内存的方式来说，采用第二种方案，效率上会更高。

下面具体讲下共享显存的第二种方式在 PMON 中式如何实现的。为了扩展我们的 PCI 空间，我们使用的 TLB 映射。在 PMON 的 bonito.h 中，我们是这样定义的：

```

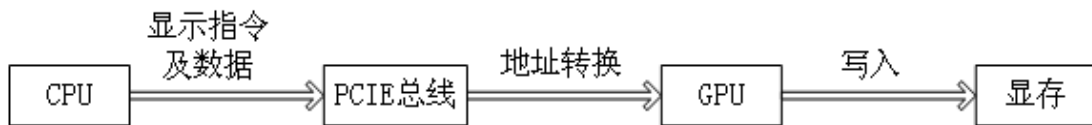
#define BONITO_PCILO_BASE          0x10000000
#define BONITO_PCILO_BASE_VA      0xd0000000
#define BONITO_PCIIO_BASE         0x18000000
#define BONITO_PCIIO_BASE_VA      0xb8000000
  
```

意思是把 256M 的 PCI 空间（0x10000000~0x20000000）分成的两个部分：0x10000000~0x17ffffff 为 mem 空间，0x18000000~0x20000000 为 IO 空间。而 mem 空间的虚拟地址 0xd0000000 到物理地址 0x10000000 是通过手动填充 TLB 来实现转换的。在 3A-690e 中，如果内存为 2G，显存的 PCI 地址其实就是 0x10000000,对应的内存地址是 0xf8000000，如果内存为 1G，显存的 PCI 地址其实就是 0x10000000,对应的内存地址是 0x78000000，这个也是通过 TLB 映射来实现的。TLB 映射的代码如下：

```

li    t0, 15
li    t3, 0xf0000000    # entry_hi, 需要映射的虚拟地址的起始地址
li    a0, 0x3f000000
bleu  msize, a0, 1f    //判断内存是 1G 还是 2G, 如果是 1G, 跳到 1 执行
nop
li    t4, 0x0000f000    //2G 情况, 将 0xf0000000 转到 0xf0000000
b     2f                //跳到 2 执行
nop
1:
li    t4, 0x00007000    //1G 情况, 将 0xf0000000 转到 0x70000000
2:
.set mips64
dsll  t4, t4, 10
.set mips3
ori   t4, t4, 0x1f
li    t5, (0x1000000>>6)    # 16M stride, 一页为 16M
li    t6, 0x2000000        # VPN2 32M stride
.set mips64
1:
dmtc0 t3, COP_0_TLB_HI        //填 TLB 表项
daddu t3, t3, t6
dmtc0 t4, COP_0_TLB_LO0
daddu t4, t4, t5
dmtc0 t4, COP_0_TLB_LO1
daddu t4, t4, t5
.set mips3
addiu t1, t0, 16
mtc0  t1, COP_0_TLB_INDEX    # 16MB page
nop
nop

```

```
nop
nop
nop
tlbwi
bnez    t0, 1b           //共映射大小 16*16=256M
addiu   t0, t0, -1
```

这样，在显卡访问显存时，我们都可以使用 0xf8000000 的地址来作为显存的起始地址，这样它实际上使用的就是内存的高端部分了。这个是在 rs690\_struct.c 中 ati\_nb\_cfg 的结构体中设置的，把 system\_memory\_tom\_lo 设成 0x1000M,也就是 0x100000000,如果显存是 128M，那么起始地址就是 0x1000M-128M=0xf8000000 的地址，而这个地址就是上面所说的显存的虚拟地址，根据 TLB 映射可以得到实际的显存物理地址。至此，显卡直接访问显存就是这么实现的。